

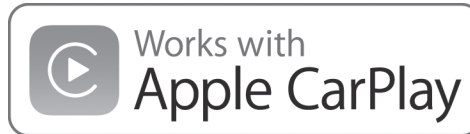

# iLX-007

FR



Alpine Tunelt App

- OWNER'S MANUAL  
Please read before using this equipment.
- MODE D'EMPLOI  
Veuillez lire avant d'utiliser cet appareil.
- MANUAL DE OPERACIÓN  
Léalo antes de utilizar este equipo.

Thank you for purchasing this Alpine product. Please take a moment to protect your purchase by registering your product now at the following address: [www.alpine-usa.com/registration](http://www.alpine-usa.com/registration). You will be informed of product and software updates (if applicable), special promotions, news about Alpine, and entered for a chance to win prizes.

Merci d'avoir acheté ce produit Alpine. Nous vous invitons à consacrer un moment à la protection de votre achat en enregistrant votre produit dès maintenant à l'adresse suivante : [www.alpine-usa.com/registration](http://www.alpine-usa.com/registration).

Vous serez tenu informé des mises à jour des produits et des logiciels (le cas échéant), des promotions spéciales, de l'actualité d'Alpine, et vous aurez une chance de remporter des prix.

Gracias por adquirir este producto Alpine. Con solo unos pocos pasos podrá proteger su producto, registrándolo a través de la siguiente dirección: [www.alpine-usa.com/registration](http://www.alpine-usa.com/registration). Recibirá información sobre nuevos productos y software, promociones especiales, novedades sobre Alpine y participará en el sorteo de premios.

**ALPINE ELECTRONICS OF AMERICA, INC.**  
19145 Gramercy Place, Torrance,  
California 90501, U.S.A.  
Phone 1-800-ALPINE-1 (1-800-257-4631)

**ALPINE ELECTRONICS MARKETING, INC.**

1-7, Yukigaya-Otsukamachi, Ota-ku,  
Tokyo 145-0067, JAPAN  
Phone: 03-5499-4531

**ALPINE ELECTRONICS FRANCE S.A.R.L.**

(RCS PONTOISE B 338 101 280)  
98, Rue de la Belle Etoile, Z.I. Paris Nord II,  
B.P. 50016, 95945 Roissy Charles de Gaulle  
Cedex, France  
Phone +33-(0)1-48638989

**ALPINE ELECTRONICS OF AUSTRALIA PTY. LTD.**

161-165 Princes Highway, Hallam  
Victoria 3803, Australia  
Phone 03-8787-1200

**ALPINE ELECTRONICS GmbH**

Wilhelm-Wagenfeld-Str. 1-3, 80807 München, Germany  
Phone 089-32 42 640

**ALPINE ELECTRONICS OF U.K. LTD.**

Alpine House  
Fletchamstead Highway, Coventry CV4 9TW, U.K.  
[www.alpine.co.uk](http://www.alpine.co.uk)

**ALPINE ITALIA S.p.A.**

Viale Cristoforo Colombo, 8  
20090 Trezzano sul Naviglio MI, Italy  
Phone +39 02 484781

**ALPINE ELECTRONICS DE ESPAÑA, S.A.**

Portal de Gamarra 36, Pabellón, 32  
01013 Vitoria (Alava)-APDO 133, Spain  
Phone 945-283588

# Sommaire

## Mode d'emploi

### AVERTISSEMENT

<b>AVERTISSEMENT</b> .....	<b>5</b>
<b>ATTENTION</b> .....	<b>5</b>
<b>REMARQUE</b> .....	<b>5</b>

### Caractéristiques

A propos d'Apple CarPlay .....	7
A propos de l'écran d'accueil .....	7

### Mise en route

Liste des accessoires .....	8
Emplacement des commandes .....	8
Opération tactile .....	8
Mise sous et hors tension .....	8
Mise en marche du système .....	9
Réglage du volume .....	9
Coupure du son .....	9
Utilisation d'un élément dans une liste .....	9
Utilisation de Siri .....	9
A propos du téléphone mains libres .....	10
Application de TuneIt .....	10
Réglage du son via l'iPhone .....	10

### Radio/RBDS

Ecoute de la radio .....	11
Mémorisation manuelle des stations .....	11
Mémorisation automatique des stations .....	11
Syntonisation des stations mises en mémoire .....	11
Recherche d'un type de programme (mode RDS uniquement) .....	11
Affichage du radio texte (mode RDS uniquement) .....	11

### Apple CarPlay (en option)

Accès à Apple CarPlay .....	12
-----------------------------	----

### Appareil auxiliaire (en option)

Utilisation d'appareils auxiliaires (en option) .....	12
Utilisation d'un récepteur TV numérique portable (DTV) .....	13
Passage au mode récepteur TV numérique portable (DTV) .....	13
A propos de l'écran d'opération du DTV ....	13

### Utilisation de la caméra (en option)

Fonctionnement de la caméra de recul .....	14
Affichage de la vidéo de la vue arrière lorsque le véhicule est en marche arrière .....	14
Affichage manuel de la vidéo de la vue arrière .....	14
Activation et désactivation de l'affichage du guide .....	14
Réglage de la position de l'affichage de l'avertissement .....	14
Rappel des valeurs ajustées de la caméra ....	14
A propos du guide de la caméra de recul .....	14
Utilisation d'une autre caméra .....	16
A propos du réglage de la position de l'affichage du message d'avertissement ...	16
A propos de la valeur ajustée de la qualité d'image .....	16

### Réglages

#### Configuration audio

Procédure de configuration audio .....	16
Réglage de la balance (entre la gauche et la droite) .....	17
Réglage de l'équilibrage avant-arrière (entre l'avant et l'arrière) .....	17
Réglage du niveau de graves .....	17
Réglage du niveau d'aigus .....	17
Réglage du caisson de graves .....	17
Activation et désactivation du caisson de graves .....	17
Réglage du niveau du caisson de graves .....	17
Réglage de la phase du caisson de graves ...	17
Réglage de Bass Engine SQ .....	17
Activation et désactivation de Bass Engine SQ .....	17
Réglage du type de Bass Engine SQ .....	17
Réglage du niveau de Bass Engine SQ .....	18

Réglage du volume de chaque application .....	18
Réglage du mode MX (Media Xpander) .....	18
Réglage de l'égaliseur (EQ Presets) .....	18
Réglage du mode Défaut .....	18

## Configuration de l'affichage

Procédure de configuration de l'affichage .....	18
Changement de mode d'affichage .....	19
Réglage de la luminosité .....	19
Réglage de la couleur de l'image .....	19
Réglage du contraste de l'image .....	19
Réglage de la qualité de l'image .....	19
Sauvegarde et rappel de la qualité d'image définie .....	19

## Réglages Généraux

Procédure de configuration générale .....	19
Réglage de la l'heure .....	20
Réglage de l'affichage de l'horloge .....	20
Réglage de l'heure .....	20
Réglage de l'heure d'été .....	20
Réglage de la langue .....	20
Réglage de la langue des menus .....	20
Réglage du défilement de texte .....	20
Réglage du défilement .....	20
Réglage du son des touches .....	20
Appuyez sur le réglage Retour sonore activé/ désactivé .....	20
Réglage du son de fonctionnement .....	20
Réglage du silencieux en marche arrière .....	20
Réglage de l'écran/illumination .....	21
Réglage de la luminosité du rétroéclairage .....	21
Réglage du rétroéclairage des touches .....	21
Réglage du rétroéclairage de l'affichage .....	21
Modification de l'image d'ouverture .....	21
A propos de l'iLX-007 .....	21
Affichage des informations du produit .....	21
Réinitialisation du système .....	21
Configuration de la démonstration .....	21
Annulation de la démonstration .....	21

## Configuration de l'application

Procédure de configuration de l'application ...	22
Réglage de la caméra .....	22
Réglage de l'entrée de la caméra .....	22
Réglage de l'entrée du signal de la caméra .....	22
Réglage du guide de la caméra de recul .....	22
Réglage de l'interruption de la caméra .....	23

Réglage d'Auxiliaire (AUX) .....	23
Réglage du mode Auxiliaire (AUX) .....	23
Réglage du Apple CarPlay .....	23
Réglage du volant .....	23
Réglage de l'effet du microphone Siri .....	23
Sélection de l'enceinte de sortie .....	23
Réglage du volume d'émission .....	23

## Informations

Mise à jour du logiciel produit .....	24
En cas de problème .....	24
Si ce message apparaît .....	24
Caractéristiques techniques .....	25

# Installation et raccordements

<b>Avertissement</b> .....	<b>26</b>
<b>Attention</b> .....	<b>26</b>
<b>Précautions</b> .....	<b>26</b>
Installation .....	27
Désinstallation de l'autoradio d'origine .....	27
Montage du microphone .....	27
Installation de l'appareil .....	27
Fixez les câbles, etc. ....	27
Raccordements .....	29
Exemple de système .....	31

## GARANTIE LIMITÉE

# Mode d'emploi

## AVERTISSEMENT



### AVERTISSEMENT

**Ce symbole désigne des instructions importantes. Le non-respect de ces instructions peut entraîner de graves blessures, voire la mort.**

#### **INSTALLER L'APPAREIL CORRECTEMENT DE FAÇON A CE QUE LE CONDUCTEUR NE PUISSE PAS REGARDER LA TV/ VIDEO TANT QUE LA VOITURE N'EST PAS A L'ARRET ET LE FREIN A MAIN ACTIONNE.**

Regarder la télévision ou une vidéo tout en conduisant un véhicule est dangereux (et interdit dans de nombreux états) pour le conducteur. Si vous installez de manière incorrecte ce produit, le conducteur risque de regarder la télévision ou une vidéo tout en conduisant. Cela risque de provoquer une distraction empêchant le conducteur de regarder devant lui et provoquant ainsi un accident. Le conducteur ainsi que d'autres personnes risquent d'être blessées.

#### **NE PAS REGARDER DE VIDEO PENDANT LA CONDUITE.**

Le visionnage d'un enregistrement vidéo peut distraire le conducteur de la conduite du véhicule et causer un accident.

#### **N'ACTIVER AUCUNE FONCTION SUSCEPTIBLE DE DETOURNER VOTRE ATTENTION DE LA CONDUITE DU VEHICULE.**

Les fonctions requérant une attention prolongée ne doivent être exploitées qu'à l'arrêt complet du véhicule. Toujours arrêter le véhicule à un endroit sûr avant d'activer ces fonctions. Il y a un risque de provoquer un accident.

#### **GARDER LE VOLUME A FAIBLE NIVEAU DE MANIERE A POUVOIR ENTENDRE LES BRUITS EXTERIEURS PENDANT LA CONDUITE.**

Des niveaux de volume excessifs qui couvrent les sirènes des ambulances ou les signaux routiers (passages à niveau, etc.) peuvent être dangereux et provoquer un accident. UN NIVEAU DE VOLUME TROP ELEVE A L'INTERIEUR DU VEHICULE PEUT EGALEMENT AVOIR DES EFFETS IRREVERSIBLES SUR VOTRE AUDITION.

#### **MINIMISER L'AFFICHAGE EN COURS DE CONDUITE.**

La visualisation de l'affichage peut distraire le conducteur de la conduite du véhicule et, partant, de provoquer un accident.

#### **NE PAS DESASSEMBLER NI MODIFIER L'APPAREIL.**

Il y a un risque d'accident, d'incendie ou de choc électrique.

#### **A UTILISER UNIQUEMENT SUR DES VOITURES A MASSE NEGATIVE DE 12 VOLTS.**

(Vérifiez auprès de votre concessionnaire si vous n'en êtes pas certain.) Il y a un risque d'incendie, etc.

#### **GARDER LES PETITS OBJETS, COMME LES VIS, HORS DE LA PORTEE DES ENFANTS.**

L'ingestion de tels objets peut entraîner de graves blessures. En cas d'ingestion, consulter immédiatement un médecin.

#### **UTILISER DES FUSIBLES DE L'AMPERAGE APPROPRIE.**

Il y a un risque d'incendie ou de décharge électrique.

#### **NE PAS OBSTRUER LES SORTIES D'AIR NI LES PANNEAUX DU RADIATEUR.**

Une surchauffe interne peut se produire et provoquer un incendie.

#### **UTILISER CET APPAREIL POUR DES APPLICATIONS MOBILES DE 12 V.**

Toute utilisation autre que l'application désignée comporte un risque d'incendie, de choc électrique ou de blessure.

#### **NE PAS INTRODUIRE LES MAINS, LES DOIGTS NI DE CORPS ETRANGERS DANS LES FENTES ET LES INTERSTICES.**

Il y a un risque de blessures ou de dommages à l'appareil.



### ATTENTION

**Ce symbole désigne des instructions importantes. Le non-respect de ces instructions peut entraîner des blessures ou des dommages matériels.**

#### **INTERROMPRE TOUTE UTILISATION EN CAS DE PROBLEME.**

Le non-respect de cette précaution peut entraîner des blessures ou endommager l'appareil. Retournez l'appareil auprès du distributeur Alpine agréé ou d'un centre de service après-vente Alpine pour réparation.



### REMARQUE

#### **Nettoyage du produit**

Nettoyez régulièrement le produit avec un chiffon doux et sec. En cas de taches tenaces, trempez le chiffon dans l'eau uniquement. Tout autre produit risque de dissoudre la peinture ou d'endommager le plastique.

#### **Température**

Assurez-vous que la température intérieure du véhicule est comprise entre +45 °C et 0 °C avant de mettre l'appareil sous tension.

#### **Entretien**

En cas de problème, n'essayez pas de réparer l'appareil vous-même. Rappelez l'appareil à votre revendeur Alpine, ou à défaut, apportez-le dans un centre de réparation Alpine.

#### **Emplacement de montage**

N'installez pas l'iLX-007 dans un endroit exposé :

- Directement au soleil ou à la chaleur
- A l'humidité et à l'eau
- A la poussière
- A des vibrations excessives

---

Le fonctionnement de certaines fonctions de cet appareil est très complexe. C'est la raison pour laquelle elles se trouvent sur un écran spécial. Ces fonctions ne peuvent donc être utilisées que lorsque le véhicule est à l'arrêt. De cette façon, le conducteur se concentre sur la route et non sur l'iLX-007. Cette fonction a été conçue pour la sécurité du conducteur et des passagers.

Les opérations de configuration ne peuvent pas être effectuées pendant le déplacement du véhicule. Le véhicule doit être à l'arrêt et le frein à main actionné pour que la procédure décrite dans le mode d'emploi soit valide. Le message « Opération impossible pendant la conduite. » s'affiche si vous essayez d'effectuer ces opérations en conduisant.

- 
- *L'iLX-007 véhicule un courant minimal, même lorsqu'il est hors tension. Si le fil de l'alimentation commutée (allumage) de l'iLX-007 est directement raccordé à la borne positive (+) de la batterie du véhicule, celle-ci risque de se décharger. Pour simplifier cette procédure, vous pouvez installer un interrupteur SPST (Single-Pole, Single-Throw) (vendu séparément). Il vous suffit ensuite de placer cet interrupteur sur la position d'arrêt (OFF) quand vous quittez le véhicule. Remplacez l'interrupteur SPST sur la position de marche (ON) avant d'utiliser l'iLX-007. Pour obtenir de plus amples informations sur la connexion de l'interrupteur SPST, reportez-vous à la section « Schéma de raccordement de l'interrupteur SPST (vendu séparément) » (page 28). Si le fil de l'alimentation (allumage) n'est pas commuté, il doit être débranché de la batterie en cas d'inutilisation prolongée du véhicule.*

---

### Protection du connecteur USB

- Vous pouvez raccorder uniquement un iPhone 5 ou plus tard ou une mémoire flash au connecteur USB de cet appareil. Les performances ne sont pas garanties si vous utilisez d'autres dispositifs USB.
- Lors du raccordement au connecteur USB, veillez à utiliser uniquement le câble fourni avec l'appareil. Aucun concentrateur USB n'est pris en charge.
- La mémoire flash USB est utilisée uniquement pour le transfert de fichiers de données ou les mises à jour.
- L'appareil ne prend pas en charge la navigation parmi les photos ou la lecture audio/vidéo de la mémoire flash.



## ATTENTION

*Alpine décline toute responsabilité, notamment en cas de perte de données, même si cela se produit lors de l'utilisation de cet appareil.*

- 
- *iPhone, iTunes et CarPlay sont des marques déposées d'Apple Inc. enregistrées aux Etats-Unis et d'autres pays.*
  - *« Made for iPhone » indique que l'accessoire électronique a été spécialement conçu pour se connecter spécifiquement à un iPhone et que les normes de performance Apple sont garanties par les concepteurs. Apple n'est pas responsable quand au fonctionnement de ce système ou bien du respect de celui-ci, de la législation ou des normes de sécurité en vigueur. Veuillez noter que l'utilisation de cet accessoire avec un iPhone peut affecter les performances de communication sans fil.*

# Caractéristiques

## A propos d'Apple CarPlay

Apple CarPlay permet à votre iPhone 5 ou plus tard pour fonctionner correctement à partir de cet appareil principal.

## A propos de l'écran d'accueil

L'écran d'accueil de cet appareil donne un accès direct à ces applications conçues pour fonctionner avec Apple CarPlay.

L'icône de Apple CarPlay indique si un iPhone adapté est raccordé.

### ■ Lorsqu'un iPhone est raccordé



### ■ Quand aucun iPhone n'est raccordé



# Mise en route

## Liste des accessoires

- iLX-007.....1
- Câble d'alimentation.....1
- Vis à tête noyée (M5x8) .....4
- Vis (M5x8) .....4
- Câble AUX/CAMERA/REMOTE OUT.....1
- Câble d'extension USB.....1
- Microphone.....1
- Cadran.....1
- Mode d'emploi.....1 jeu

## Emplacement des commandes

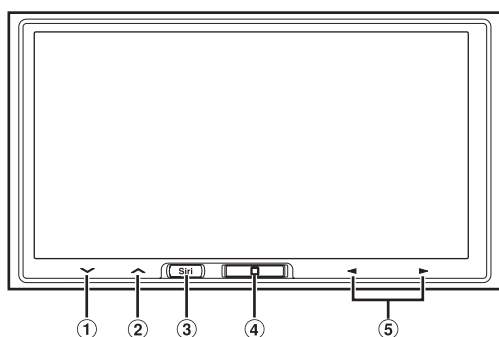

- 1 Touche** Appuyez sur cette touche pour baisser le volume. Appuyez sans relâcher sur cette touche pendant au moins 2 secondes pour couper le son.
- 2 Touche** Appuyez sur cette touche pour augmenter le volume.
- 3 Touche Siri**  
Démarre la fonction Siri de l'iPhone.
- 4 Touche Home**  
Appuyez sur cette touche pour rappeler l'écran d'accueil. Appuyez sans relâcher sur cette touche pendant au moins 5 secondes pour mettre l'appareil hors tension.
- 5 Touche** Cette action varie selon l'application Audio/Visuelle. (Piste suivante/précédente, Recherche rapide vers l'arrière/avant, etc.)
  - Vous pouvez réinitialiser l'appareil en appuyant sans relâcher sur les touches **Home** et **Siri** simultanément pendant 10 secondes.

### Connexion au boîtier d'interface de la télécommande

Il est possible de commander cet appareil via les commandes au volant du véhicule à l'aide d'un boîtier d'interface de télécommande au volant Alpine en option (non fourni). Pour obtenir de plus amples informations, contactez votre revendeur Alpine.

### A propos des descriptions de touche utilisées dans ce mode d'emploi

Les touches situées sur le panneau avant de cet appareil sont indiquées en caractères gras (ex. : **Home**). Les touches situées sur l'écran tactile sont indiquées entre crochets, [ ] (par exemple, [**X**]).

## Opération tactile

Sur cet appareil, de nombreuses opérations sont accessibles en appuyant délicatement sur le panneau tactile.

- *Veillez à appuyer délicatement sur les touches tactiles du bout des doigts afin de ne pas endommager l'écran.*
- *Si vous appuyez sur une touche et que rien ne se passe, retirez le doigt de l'affichage, puis réessayez.*
- *Les touches tactiles disponibles sont de couleur claire.*

### Touches tactiles habituelles

- [<]: appuyez sur cette touche pour revenir à l'écran précédent. Selon la fonction, il est possible que cette touche annule les opérations effectuées à l'écran.
- [X]: appuyez sur cette touche pour fermer la fenêtre.



## Mise sous et hors tension

Certaines fonctions de cet appareil ne peuvent pas être exécutées lorsque le véhicule est en mouvement. Avant de les solliciter, arrêtez le véhicule en lieu sûr et serrez le frein à main.

- 1 Placer la touche de démarrage sur ACC ou ON.**  
L'appareil se met en marche.
- 2 Appuyez sans relâcher sur la touche Home pendant au moins 5 secondes pour mettre l'appareil hors tension.**
  - Vous pouvez mettre l'appareil sous tension en appuyant sur la touche **Home** ou **Siri**.
  - L'iLX-007 est un appareil de précision. Une manipulation méticuleuse de l'appareil devrait vous faire bénéficier de plusieurs années d'utilisation sans problèmes.



## Mise en marche du système

Avec le système Alpine, lorsque la touche de démarrage est basculée sur ACC ou ON, l'écran d'accueil est automatiquement affiché.

- 1 Lorsque le système est utilisé pour la première fois, le menu de sélection de la langue s'affiche. Vous pouvez choisir entre 20 langues. Appuyez sur l'écran et déplacez votre doigt vers le haut ou vers le bas, puis appuyez sur la langue désirée.

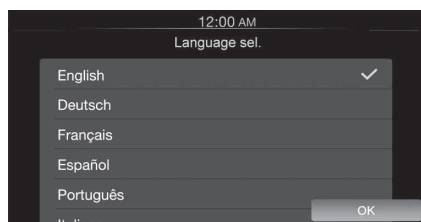

- 2 Appuyez sur [OK].  
L'écran de radio s'affiche.

- Lors de la première mise sous tension de cet appareil, le mode de démonstration démarre automatiquement, et les écrans de démonstration s'affichent successivement. Pour désactiver le mode de démonstration, reportez-vous à la section « Configuration de la démonstration » (page 21).
- Certaines fonctions de cet appareil ne peuvent pas être exécutées lorsque le véhicule est en mouvement. Avant de les solliciter, arrêtez le véhicule en lieu sûr et serrez le frein à main.

## Réglage du volume

Pour régler le volume, appuyez sur  $\nabla$  ou sur  $\blacktriangle$ .

Le volume diminue en continu si vous appuyez sur la touche  $\blacktriangle$  tout en la maintenant enfoncée.

Volume : 0 - 35

## Coupure du son

Appuyez sans relâcher sur  $\nabla$  pendant au moins 2 secondes pour activer le mode MUTE.

## Utilisation d'un élément dans une liste

- 1 Pour faire défiler une liste, appuyez sur l'écran et faites glisser votre doigt sur l'écran, vers le haut ou le bas.

L'écran défile selon le mouvement de votre doigt.

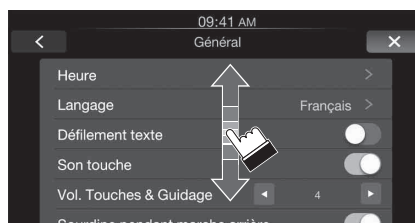

- Pour faire une sélection, appuyez sur l'écran au niveau de l'élément souhaité, puis soulevez le doigt sans faire monter ni descendre l'écran.

- 2 Appuyez sur la touche et faites glisser votre doigt vers la droite ou vers la gauche pour commuter sur ON/OFF.

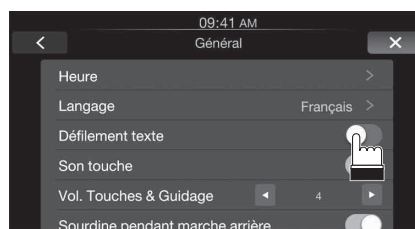

## Utilisation de Siri

Vous pouvez utiliser la fonction Siri de votre iPhone. Pour utiliser Siri depuis cet appareil, assurez-vous que cette fonction est activée dans les réglages de votre iPhone.

Appuyez sur Siri.

## A propos du téléphone mains libres

Lorsque votre iPhone est raccordé à cet appareil, il peut être utilisé les mains libres. Les appels entrants s'affichent en indiquant l'ID de l'appelant, en fonction des disponibilités.

- A propos des modèles d'iPhone compatibles avec cet appareil, reportez-vous à la section *Apple CarPlay* (page 12).
- Vous pouvez régler le volume du téléphone ou sélectionner les haut-parleurs à utiliser pour le son de l'appel. Reportez-vous à la section « Réglage du Apple CarPlay » (page 23).
- Évitez les appels en mains libres lorsque la circulation est dense, ou sur des routes étroites ou sinueuses. Gardez votre attention sur la conduite pour éviter tout accident.
- Fermez les fenêtres lors de l'appel pour éviter les bruits de fond.
- Si vous utilisez un microphone, parlez directement dedans pour obtenir la meilleure qualité sonore possible.

## Application de Tunelt

Le réglage du son de l'appareil est programmable à partir d'un iPhone raccordé. Il est également possible de télécharger des paramètres spécifiques pour certains véhicules à partir de la base de données Tunelt d'Alpine stockées dans le nuage (Cloud). Avec l'application Tunelt, il est également possible de télécharger des paramètres personnalisés pour que des tiers les partagent et les évaluent.

L'application Tunelt installée doit être lancée sur l'iPhone avant le raccordement à l'appareil principal.

Vous pouvez télécharger Tunelt sur l'Apple App Store. Pour obtenir des informations détaillées à ce sujet, consultez votre revendeur Alpine.

- Le programme d'application, ainsi que les spécifications et données correspondantes, peuvent être supprimés ou annulés sans préavis.
- A propos des modèles d'iPhone compatibles avec cet appareil, reportez-vous à la section *Apple CarPlay* (page 12).

### Réglage du son via l'iPhone

Une fois la procédure ci-dessus terminée, votre iPhone peut être utilisé pour effectuer des réglages audio pour cet appareil.

**1 Assurez-vous que l'appareil est sous tension.**

**2 Lancez l'application Tunelt sur l'iPhone. Réglez le son de l'appareil en conséquence sur l'iPhone.**

- Il est impossible d'ajuster le niveau du volume via l'iPhone.
- Il est impossible de procéder au réglage sur l'iPhone et cet appareil en même temps.
- Lorsque l'appareil est hors tension, le réglage du son ne peut se faire via l'iPhone.
- Veuillez respecter toutes les lois du code de la route local lorsque vous utilisez cette fonction.

## Radio/RBDS

Le RBDS (Radio Broadcast Data System) est un système d'informations radio. Celui-ci permet de recevoir toutes sortes d'informations, notamment des informations routières et des noms de station.

- Le mode RBDS est uniquement disponible durant la réception d'une émission FM.

### Exemple d'affichage de l'écran principal de la radio

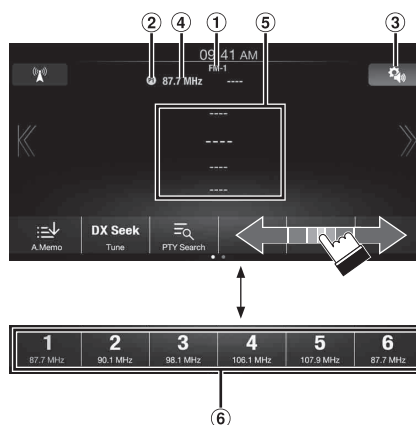

- ① Affichage de la bande
- ② Affichage du voyant du numéro de présélection
- ③ Touche de configuration audio (reportez-vous à la section « Procédure de configuration audio » à la page 16)
- ④ Affichage de la fréquence
- ⑤ Zone d'informations
- ⑥ Touche de présélection

## Ecoute de la radio

- 1 Appuyez sur la touche Home.**  
L'écran d'accueil s'affiche.
- 2 Appuyez sur [Radio].**  
Le mode radio est activé et l'écran du mode Radio s'affiche.
- 3 Appuyez sur [  ] pour sélectionner la bande radio de votre choix.**  
Chaque fois que vous appuyez sur cette touche, les bandes changent comme suit :  
FM-1 → FM-2 → AM → FM-1
- 4 Appuyez sur [Tune] pour sélectionner le mode de syntonisation.**

Recherche DX	Recherche Local	Manuel
<< >>	<< >>	<< >>

  - Vous pouvez sélectionner deux modes de syntonisation automatique, DX et Local :
    - Mode DX (distance) ;  
les stations à signal puissant et faible sont réglées.
    - Mode Local ;  
seules les stations à signal puissant sont réglées.  
Le réglage initial est DX.
  - Si « Preset » ou « PTY » apparaît, appuyez plusieurs fois sur [Tune] pour afficher un mode de syntonisation.
- 5 Appuyez sur la touche [ << ], [ >> ] ou [ << ], [ >> ] pour sélectionner la fréquence radio suivante ou précédente.**  
En mode manuel, appuyez longuement sur cette touche pour changer la fréquence continuellement.

## Mémorisation manuelle des stations

- 1 Réglez la station radio que vous souhaitez mettre en mémoire par recherche manuelle ou automatique.**
- 2 Appuyez pendant au moins 2 secondes sur l'une des touches de présélection.**  
La station sélectionnée est mise en mémoire.
- 3 Répétez cette procédure pour mémoriser 5 stations maximum sur la même bande.**  
Pour utiliser cette procédure sur d'autres bandes, il vous suffit de sélectionner la bande de votre choix et de procéder de la même manière.  
Vous pouvez mettre en mémoire jusqu'à 18 stations (6 stations pour chaque bande : FM-1, FM-2 ou AM).
  - Si une touche de présélection a déjà été utilisée dans le même numéro de présélection, elle est effacée et la nouvelle station est mémorisée.

## Mémorisation automatique des stations

Le tuner peut rechercher et mémoriser automatiquement 6 stations à signal puissant dans la bande sélectionnée dans l'ordre de puissance du signal.

Sélectionnez la bande de votre choix, puis appuyez sans relâcher sur la touche [A.Memo] pendant au moins 2 secondes.

Le tuner recherche et mémorise automatiquement 6 stations à signal puissant sous les touches de présélection dans l'ordre de puissance du signal.

Une fois la mise en mémoire automatique terminée, la station mémorisée sous la touche de présélection 1 est sélectionnée.

- Si aucune station n'est mémorisée, le tuner revient à la station que vous écoutiez avant le début de la mise en mémoire automatique.
- Vous pouvez annuler cette procédure en appuyant sur la touche [A.Memo] lors de la recherche automatique des stations. Dans ce cas, le réglage précédent du tuner est rétabli.

## Syntonisation des stations mises en mémoire

Sélectionnez le préréglage dans n'importe quelle bande pour syntoniser la station mémorisée sous ce numéro de présélection.

- 1 Appuyez plusieurs fois sur [  ] pour afficher la bande de votre choix.**
- 2 Appuyez sur l'une des touches de présélection sous laquelle vous avez préalablement mémorisé une station.**  
La station mise en mémoire est reçue.

## Recherche d'un type de programme (mode RDS uniquement)

- 1 Appuyez sur la touche [PTY Search].**  
L'écran contenant la liste des types de programmes s'affiche.
- 2 Appuyez sur le type de programme sélectionné pour commencer à rechercher une station de ce type.**  
Si aucune station PTY n'est trouvée, l'indication « Pas de PTY. » s'affiche.
- 3 Pour sélectionner la station dans le PTY, appuyez plusieurs fois sur la touche [Tune] pendant la réception d'une station PTY afin d'afficher « PTY. ».** Vous pouvez également appuyer sur les touches [ < ], [ > ].

## Affichage du radio texte (mode RDS uniquement)

Vous pouvez afficher les messages de texte d'une station radio.

- 1 Syntonisez une station radio qui transmet des messages de texte.**
- 2 Appuyez plusieurs fois sur la Zone d'informations (  ) (page 10) en mode radio FM pour afficher l'écran de votre choix.**

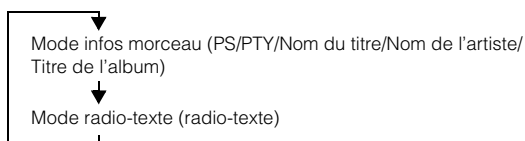

# Apple CarPlay (en option)

Apple CarPlay est une façon plus intelligente et plus sûre d'utiliser votre iPhone en voiture. Apple CarPlay amène directement sur l'iLX-007 les activités que vous souhaitez faire avec votre iPhone. Vous pouvez obtenir des itinéraires, passer des appels, envoyer et recevoir des messages et écouter de la musique, tout en pouvant rester concentré sur la route. Branchez votre iPhone à l'iLX-007 et prenez le départ.

- Avant d'utiliser cette fonction, branchez votre iPhone à l'iLX-007 à l'aide du câble Lightning vers USB (fourni avec l'iPhone).
- Certaines fonctions peuvent ne pas être disponibles pendant la conduite.

## A propos des modèles d'iPhone compatibles avec cet appareil

- Les appareils suivants ont été testés et il a été démontré qu'ils fonctionnent avec cet appareil. Le fonctionnement correct des versions antérieures n'est pas garanti.

iPhone 5s : Ver.7.1

iPhone 5c : Ver.7.1

iPhone 5 : Ver.7.1

## Accès à Apple CarPlay

### 1 Appuyez sur la touche **Home**.

L'écran d'accueil s'affiche.

### 2 Appuyez sur la touche **[Apple CarPlay]**.

Le mode Apple CarPlay est activé.

Appuyez sur l'icône App de votre choix sur l'iLX-007 ou utilisez la fonction Siri en appuyant sur la touche Siri.

- L'application doit être compatible avec Apple CarPlay afin d'apparaître sur l'écran d'accueil.

# Appareil auxiliaire (en option)

## Utilisation d'appareils auxiliaires (en option)

Pour utiliser les périphériques connectés aux bornes AUX de l'iLX-007, suivez la procédure décrite ci-dessous.

- Activez l'« Entrée AUX ». Reportez-vous à la section « Réglage du mode Auxiliaire (AUX) » (page 23).

### **AVERTISSEMENT**

**Regarder le téléviseur ou la vidéo pendant la conduite d'un véhicule est dangereux (et interdit dans plusieurs états) pour le conducteur. Le conducteur qui n'est plus concentré sur la route peut provoquer un accident.**

**Installez correctement l'iLX-007 de façon à ce que le conducteur ne puisse pas regarder le téléviseur/une vidéo tant que le véhicule n'est pas à l'arrêt et que le frein à main n'est pas serré.**

**Si l'iLX-007 n'est pas correctement installé, le conducteur sera tenté de regarder le téléviseur ou la vidéo pendant qu'il conduit et s'il n'est plus concentré sur la route, il risque de provoquer un accident. Le conducteur ainsi que d'autres personnes risquent d'être blessés.**

- La vidéo est occultée pendant la conduite.

### 1 Appuyez sur la touche **Home**.

L'écran d'accueil s'affiche.

### 2 Appuyez sur **[AUX]\***.

L'écran du mode Auxiliaire (AUX) s'affiche.

- \* Le nom attribué au nom de mode à la section « Réglage du nom d'Auxiliaire » (page 23) s'affiche.

## Affichage de l'écran d'opération AUX lors de la lecture d'un fichier vidéo

### Appuyez sur l'écran.

L'écran d'opération d'Auxiliaire (AUX) s'affiche.

## ■ Exemple d'affichage de l'écran principal AUX

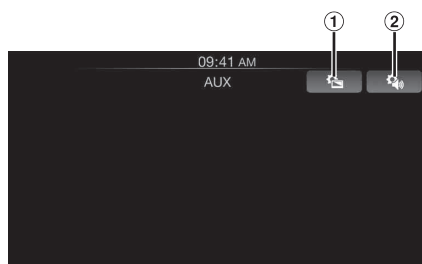

### ① [Home]

Rappelle l'écran de la configuration de l'affichage. (Reportez-vous à la « Procédure de configuration de l'affichage » à la page 18)

- Cinq secondes après avoir effectué une opération, l'écran d'opération bascule sur l'écran visuel en mode Auxiliaire (AUX).

Appuyez sur le panneau d'affichage pour afficher à nouveau l'écran d'opération.

### ② [Audio]

Rappelle l'écran de la configuration audio. (Reportez-vous à la « Procédure de configuration audio » à la page 16)

- Le réglage du nom d'Auxiliaire (AUX) pour le mode DTV affiche ses touches de fonctionnement individuelles et active leur fonctionnement. Reportez-vous à la section « Réglage du nom d'Auxiliaire » (page 23).

## Utilisation d'un récepteur TV numérique portable (DTV)

Pour utiliser un récepteur TV numérique portable (DTV) (en option), réglez « Réglage du nom d'Auxiliaire » (page 23) sur « DTV ».

### Passage au mode récepteur TV numérique portable (DTV)

#### 1 Appuyez sur la touche Home.

L'écran d'accueil s'affiche.

#### 2 Appuyez sur [DTV].

L'écran du mode DTV s'affiche.

### A propos de l'écran d'opération du DTV

Lorsque vous touchez l'écran en mode DTV, l'écran d'opération s'affiche. Pour plus d'informations sur le fonctionnement, reportez-vous au mode d'emploi du récepteur TV numérique (DTV).

## ■ Exemple d'affichage de l'écran du menu d'opération

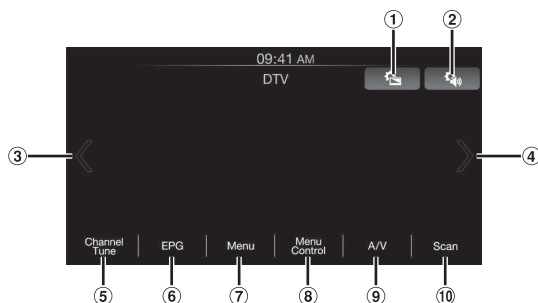

### ① [Home]

Rappelle l'écran de la configuration de l'affichage. (Reportez-vous à la « Procédure de configuration de l'affichage » à la page 18)

### ② [Audio]

Rappelle l'écran de la configuration audio. (Reportez-vous à la « Procédure de configuration audio » à la page 16)

### ③ [<]

Permet de sélectionner le numéro de canal ou le numéro de canal favori précédent.

### ④ [>]

Permet de sélectionner le numéro de canal ou le numéro de canal favori suivant.

### ⑤ [Tune] (Channel ou Favorite)

Permet de permuter les modes Canal et Canal favori.

### ⑥ [EPG]

Appel du guide électronique des programmes (EPG).

### ⑦ [Menu]

L'écran de menu vient s'afficher.

### ⑧ [Menu Control]

L'écran du mode d'opérations de menu vient s'afficher.

### ⑨ [A/V]

Change la source.

### ⑩ [Scan]

Appuyez sur cette touche pour lancer la procédure de balayage.

- Lorsque le « Contrôle direct » est activé (page 23), vous pouvez commander le récepteur TV numérique portable avec une touche tactile (sauf la touche [Control]) de l'écran d'affichage de l'appareil.

# Utilisation de la caméra (en option)

La vidéo d'une caméra en option peut être visionnée sur l'affichage de l'appareil principal.

Selon votre caméra, veuillez choisir le type de caméra d'abord. Pour plus de détails, reportez-vous à la section « Réglage de l'entrée de la caméra » (page 22).

## Caméra de recul :

Si vous raccordez un modèle de caméra HCE-C305R/HCE-C200R/HCE-C300R/HCE-C105, lorsque vous faites marche arrière, la vidéo de la caméra de recul (repères de guidage pour déterminer la largeur du véhicule et la distance disponible) s'affiche automatiquement sur l'écran de l'appareil.

## Autre Caméra :

Réglage lors de la connexion d'une caméra autre que la caméra de recul, telle qu'une caméra intérieure et une caméra latérale.

*Vous pouvez régler la qualité de l'image de la caméra.*

**Réglages : Luminosité / Couleur / Contraste**

*Reportez-vous à la section « Procédure de configuration de l'affichage » (page 18).*

## Fonctionnement de la caméra de recul

Définissez le réglage « Caméra » sur « Rear ». Reportez-vous à la section « Réglage de l'entrée de la caméra » (page 22).

### Affichage de la vidéo de la vue arrière lorsque le véhicule est en marche arrière

#### 1 Placez le levier de vitesses sur la position de marche arrière (R).

Les images de la vue arrière s'affichent tant que le véhicule reste en marche arrière.

#### 2 Si vous placez le levier de vitesses sur une position autre que la marche arrière (R), l'écran précédent est rétabli.

- Ne jamais se fier uniquement à la caméra lors d'une marche arrière. Toujours se tourner et regarder et utiliser la caméra uniquement comme aide supplémentaire.
- Cette fonction n'est effective que si le fil de marche arrière est connecté.

### Affichage manuel de la vidéo de la vue arrière

#### 1 Appuyez sur la touche Home.

L'écran d'accueil s'affiche.

#### 2 Appuyez sur [Camera].

### Activation et désactivation de l'affichage du guide

#### 1 Appuyez sur l'écran lorsque l'image provenant de la caméra est affichée.

L'écran d'opération s'affiche à l'écran.

- Après un temps mort de 5 secondes, l'écran d'opération revient à l'écran d'affichage de la caméra.

#### 2 Appuyez sur [Guide Off] sur l'écran d'affichage de la caméra de recul.

Le guide disparaît, puis la touche [Guide Off] devient la touche [Guide On].

#### 3 Appuyez sur [Guide On] pour activer le guide.

### Réglage de la position de l'affichage de l'avertissement

#### 1 Appuyez sur l'écran lorsque l'image provenant de la caméra est affichée.

L'écran d'opération s'affiche à l'écran.

- Après un temps mort de 5 secondes, l'écran d'opération revient à l'écran d'affichage de la caméra.

#### 2 Appuyez sur [Caution ↑] ou [Caution ↓].

- Pour chaque appui, la position d'avertissement se déplace vers le haut ou le bas de l'écran.

### Rappel des valeurs ajustées de la caméra

Vous pouvez rappeler les valeurs pré-réglées de la caméra dans « Configuration de l'affichage » (page 18).

#### 1 Appuyez sur l'écran lorsque l'image provenant de la caméra est affichée.

L'écran d'opération s'affiche à l'écran.

Après un temps mort de 5 secondes, l'écran d'opération revient à l'écran d'affichage de la caméra.

#### 2 Appuyez sur la touche [Preset].

## A propos du guide de la caméra de recul

Pour afficher le guide, régler « Activation et désactivation de l'affichage du guide » (page 14) sur Marche. De plus, pour Régler le guide, reportez-vous à la section « Réglage du guide de la caméra de recul » (page 22). Vous pouvez également éteindre le guide depuis le panneau d'affichage de la caméra de recul.

### ■ Signification des marqueurs d'indications

Lorsque la marche arrière de la voiture est enclenchée, l'écran passe à l'affichage de l'image de la vue arrière. Des repères apparaissent pour aider à la visualisation de la largeur et de la distance depuis le pare-chocs.

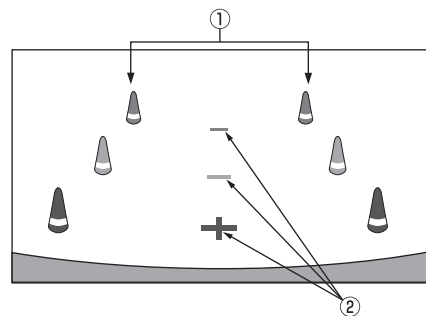

#### ① Marqueurs d'extension de la largeur de la voiture (rouge, jaune et vert en fonction de la distance)

S'ils sont correctement calibrés, les marqueurs indiquent la largeur de la voiture. Ceci aide au guidage de la voiture dans sa trajectoire lors d'une marche arrière sur une ligne droite.

Les marqueurs représentent la distance depuis l'arrière de la voiture (à l'arrière du pare-chocs).

- Les marqueurs ne se déplacent pas de façon synchrone avec le volant.
- Placez les marqueurs en fonction de la largeur du véhicule.

## ② Marqueurs de guidage des distances

Les marqueurs représentent la distance depuis l'arrière de la voiture (depuis l'arrière du pare-chocs).

- Les marqueurs ne se déplacent pas de façon synchrone avec le volant.
- Nous vous recommandons de mesurer la distance réelle jusqu'aux marqueurs lorsque vous êtes garé sur une surface plane.
- *En fonction de l'état de la voiture ou de la surface de la route, le champ de vision peut varier.*
- *La caméra a un champ de vision limité. Les objets à l'extrémité des angles de la caméra (par ex. sous le pare-chocs ou à l'extrémité opposée du pare-chocs) peuvent ne pas être dans son champ de vision.*
- *L'image de la caméra de recul peut avoir une teinte différente de la teinte réelle des alentours.*
- *En fonction de la voiture, le guidage peut dévier vers la droite ou la gauche. Il ne s'agit pas d'une défaillance.*

## ■ Marqueur de guidage des distances

Les guides de distance représentent la distance au niveau au sol par rapport au pare-chocs arrière. Il est difficile d'estimer avec précision la distance des objets au-dessus du niveau du sol.

Dans l'exemple suivant, la distance jusqu'à A est de 0,5 m et la distance jusqu'à B est de 1 m.

<Ecran>

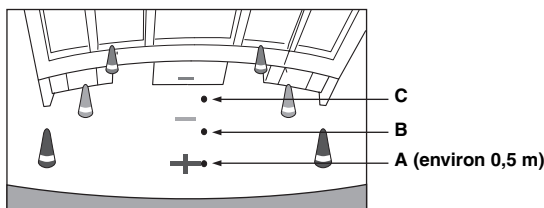

<Positions de A, B et C>

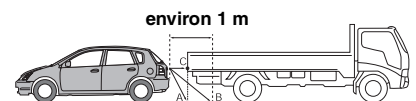

Sur l'écran, selon les marqueurs de guidage des distances, le camion semble être garé environ à 1 m de distance (à la position B). Toutefois dans la réalité, si vous faites marche arrière jusqu'à la position A, vous percuteriez le camion.

Sur l'écran, les positions A, B et C semblent être situées en ordre de proximité. Cependant, dans les faits réels, les positions A et C sont à la même distance et B est plus éloigné que les positions A et C.

- *Le marqueur de l'extension de la largeur représente la distance depuis la surface de la route. La distance depuis un objet sur la route n'est pas représentée avec précision par les guides.*
- *Dans les conditions suivantes, la visibilité de l'écran peut être réduite. Il ne s'agit pas d'une défaillance.*
  - *Lorsqu'il fait sombre (pendant la nuit, etc.).*
  - *A des conditions de température très élevées ou très basses.*
  - *Lorsque les gouttes d'eau sont déposées sur la caméra ou si l'humidité est élevée (comme par temps de pluie, etc.).*
  - *Lorsque des corps étrangers (comme la boue, etc.) se déposent sur la caméra ou son pourtour.*
  - *Lorsque la lumière du soleil ou de phares illuminent directement la lentille de la caméra.*

## Erreur entre l'écran et la surface réelle de la route

Dans les conditions suivantes, les erreurs se produisent entre l'écran de guidage et la surface réelle de la route. (Les illustrations représentent un cas où la caméra est installée à une position standard).

### ■ Lorsqu'il y a une côte aiguë derrière la voiture (exemple)

<Ecran>

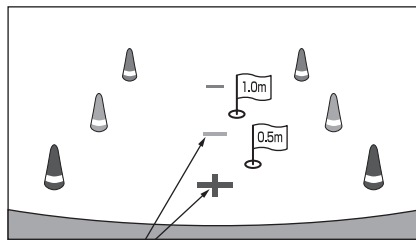

Marqueurs de guidage des distances

<Situation de la voiture>

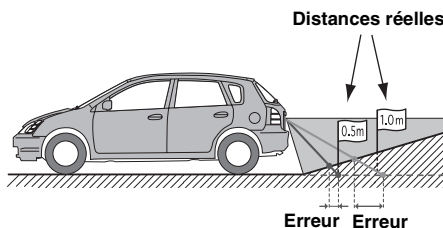

Le marqueur de guidage des distances représente la distance depuis une surface plane de la route. Ainsi dans le cas de la côte aiguë derrière la voiture, les guides de distance apparaissent plus proches du pare-chocs arrière que la distance réelle. Par exemple, s'il y a un obstacle sur la côte, il peut apparaître plus loin que sa position réelle.

De plus, une erreur peut se produire entre le guidage et la trajectoire réelle de la voiture sur la surface de la route.

### ■ Lorsqu'il y a une pente raide derrière la voiture (exemple)

<Ecran>

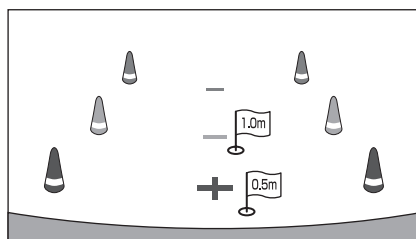

<Situation de la voiture>

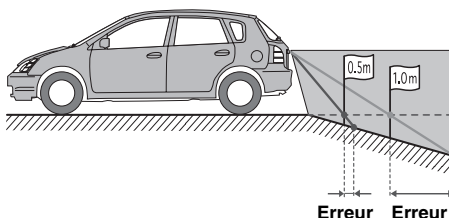

Dans le cas de la pente raide derrière la voiture, les guides de distance apparaissent plus éloignées du pare-chocs arrière que la distance réelle.

Par exemple, s'il y a un obstacle sur la pente, il peut apparaître plus proche que sa position réelle.

De plus, une erreur peut se produire entre le guidage et la trajectoire réelle de la voiture sur la surface de la route.

## Utilisation d'une autre caméra

Réglez « Other » pour « Caméra » (page 22).

### 1 Appuyez sur la touche **Home**.

L'écran d'accueil s'affiche.

### 2 Appuyez sur **[Camera]**.

## A propos du réglage de la position de l'affichage du message d'avertissement

La position de l'affichage du message d'avertissement peut être réglée pour d'autres caméras. Reportez-vous à la section « Réglage de la position de l'affichage de l'avertissement » (page 14) pour le fonctionnement.

## A propos de la valeur ajustée de la qualité d'image

Vous pouvez rappeler les valeurs pré-réglées de la caméra dans « Configuration de l'affichage » (page 18).

Reportez-vous à la section « Rappel des valeurs ajustées de la caméra » (page 14) pour le fonctionnement.

# Réglages

## Configuration audio

### Procédure de configuration audio

Les étapes 1 à 5 ci-dessous sont communes à chaque « Réglage » de la configuration audio. Consultez chaque section pour plus d'informations.

#### 1 Appuyez sur **[ ⚙ ]** sur l'écran d'accueil.

L'écran principal Setup s'affiche.

#### 2 Appuyez sur **[Audio]**.

L'écran de configuration audio s'affiche.

- Vous pouvez afficher l'écran de configuration audio depuis chaque écran d'application. Appuyez sur **[ ⚙ ]** sur n'importe quel écran d'application.

#### 3 Sélectionnez l'élément de votre choix.

Si « > » apparaît, c'est qu'il y a une autre hiérarchie.

Appuyez sur l'élément de votre choix.

Si « > » n'apparaît pas, exécutez l'étape 4.

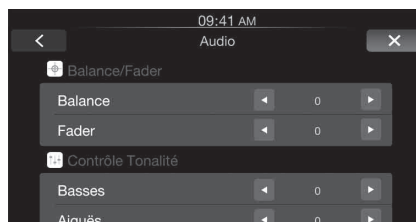

**Réglages :** Balance / Fader / Basses / Aiguës / Subwoofer / Niveau Subwoofer / Phase Subwoofer / Bass Engine SQ / Basses type / Basses / Volume Application / Media Xpander / EQ Presets / Défaut

- Les éléments affichés peuvent varier selon le réglage.

#### 4 Appuyez sur **[ < ]** ou **[ > ]** etc., pour modifier son réglage.

#### 5 Appuyez sur la touche **[X]** pour revenir à l'écran d'application principal.

Appuyez sur la touche **[ < ]** pour revenir à l'écran précédent.

- Ne tournez pas la clé de contact sur la position OFF immédiatement après avoir modifié la configuration audio (pendant que le système entre les données automatiquement). Dans le cas contraire, les réglages ne seront pas modifiés.
- Pour en savoir plus sur la méthode d'utilisation de l'écran de liste, voir page 9.

### A propos de TuneIt

Vous pouvez également procéder à la configuration audio de cet appareil avec l'application TuneIt installée sur votre iPhone.

Il est également possible de télécharger des paramètres spécifiques pour certains véhicules à partir de la base de données TuneIt d'Alpine.

Avec l'application TuneIt, il est également possible de télécharger des paramètres personnalisés pour que des tiers les partagent et les évaluent. En mode de commande audio, « TuneIt connecté. » s'affiche sur l'écran de configuration audio, et aucune opération n'est possible.



- Vous pouvez télécharger TuneIt sur l'Apple App Store.
- Correction AL Temps, Répartiteur et EG. paramétrique ne peuvent être réglés qu'avec l'application TuneIt.
- Reportez-vous également à la section « Application de TuneIt » à la page 10.

## Réglage de la balance (entre la gauche et la droite)

Réglez le volume des haut-parleurs droit et gauche.

**Réglage : Balance**

**Valeurs du réglage : L (left) 15 à R (right) 15 (réglage initial : 0)**

## Réglage de l'équilibrage avant-arrière (entre l'avant et l'arrière)

Réglez le volume des haut-parleurs avant et arrière.

**Réglage : Fader**

**Valeurs du réglage : F (avant) 15 à R (arrière) 15 (réglage initial : 0)**

## Réglage du niveau de graves

Vous pouvez accentuer ou atténuer le niveau de graves.

**Réglage : Basses**

**Valeurs du réglage : -7 à +7 (réglage initial : 0)**

- Cette fonction est désactivée lorsque la fonction Défaut est réglée sur « ON ».
- Cette fonction est désactivée lorsque la fonction Bass Engine SQ est réglée sur « ON ».

## Réglage du niveau d'aigus

Vous pouvez accentuer ou atténuer le niveau d'aigus.

**Réglage : Aiguës**

**Valeurs du réglage : -7 à +7 (réglage initial : 0)**

- Cette fonction est désactivée lorsque la fonction Défaut est réglée sur « ON ».
- Cette fonction est désactivée lorsque la fonction Bass Engine SQ est réglée sur « ON ».

## Réglage du caisson de graves

### Activation et désactivation du caisson de graves

Si un caisson de graves optionnel est connecté à l'appareil, effectuez le réglage suivant.

**Réglage : Subwoofer**

**Valeurs du réglage : ON / OFF (réglage initial)**

- Cette fonction est désactivée lorsque la fonction Bass Engine SQ est réglée sur « ON », et le paramètre Bass Engine SQ téléchargé depuis TuneIt est appliqué.

## Réglage du niveau du caisson de graves

Vous pouvez régler le niveau du caisson de graves lorsqu'un caisson de graves est connecté.

**Réglage : Niveau Subwoofer**

**Valeurs du réglage : 0 à 15 (réglage initial : 0)**

- Si le paramètre Subwoofer est sur « OFF », ce réglage est impossible.
- Cette fonction est désactivée lorsque la fonction Bass Engine SQ est réglée sur « ON ».

## Réglage de la phase du caisson de graves

La phase de sortie du caisson de graves passe de Subwoofer Normal (0°) à Subwoofer Reverse (180°).

**Réglage : Phase Subwoofer**

**Valeurs du réglage : 0° (réglage initial) / 180°**

- Si le paramètre Subwoofer est sur « OFF », ce réglage est impossible.

## Réglage de Bass Engine SQ

Le Bass Engine SQ sert à ajouter facilement un impact de différents niveaux à votre musique. Grâce aux différents niveaux disponibles, l'impact des graves peut être affiné pour se conformer au type de musique en cours de syntonisation.

- Avec l'application TuneIt, vous pouvez télécharger des données de syntonisation Bass Engine SQ optimales pour votre système de haut-parleurs.

### Activation et désactivation de Bass Engine SQ

Réglez-le sur « ON » pour utiliser la fonction Bass Engine SQ.

**Réglage : Bass Engine SQ**

**Valeurs du réglage : OFF (réglage initial) / ON**

- Cette fonction est désactivée lorsque la fonction Défaut est réglée sur « ON ».

### Réglage du type de Bass Engine SQ

Vous pouvez régler votre type de Bass Engine SQ favori.

**Réglage : Basses type**

**Valeurs du réglage : Standard (réglage initial) / Punch / Low Bass / Mid Bass / Rich**

- Standard** : Une légère amplification des basses fréquences pour dominer le bruit de la route.
- Punch** : Une amplification plus forte avec moins d'impact des basses fréquences (« punch »).
- Low** : Une amplification des très basses fréquences pour restituer une présence plus forte sans moyennes-basses fréquences « punchy ».
- Bass** : Une amplification des très basses fréquences pour restituer une présence plus forte sans moyennes-basses fréquences « punchy ».
- Mid Bass** : Des moyennes/basses fréquences plus prononcées pour les systèmes dotés de caissons de graves plus petits.
- Rich** : Une amplification supplémentaire de toutes les bandes à basses fréquences pour un son contenant davantage de graves.

- Cette fonction est désactivée lorsque la fonction Défaut est réglée sur « ON ».
- Cette fonction est désactivée lorsque la fonction Bass Engine SQ est réglée sur « OFF ».

## Réglage du niveau de Bass Engine SQ

Avec la fonction BASS ENGINE SQ ON, le réglage du niveau de graves affecte uniformément différents paramètres sonores pour un effet de graves optimal.

### Réglage : Basses

**Valeurs du réglage : 0 à 6 (réglage initial : 3)**

- Réglable uniquement lorsque Défaut est sur Off.
- Les paramètres de graves affectés sont les suivants : niveau de graves, niveau d'aigus, EQ PRESETS, EG. paramétrique\*, SUBWOOFER\*, niveau du caisson de graves, Media Xpander, X-OVER\* et Correction Al. Temps\*. Ces éléments sont configurés automatiquement en mode BASS ENGINE SQ et ne peuvent pas être réglés séparément.
- Du niveau 0 au niveau 6, l'effet du BASS ENGINE SQ augmente à chaque niveau.

\* Lorsque cet élément est réglé via l'application Tunelt.

### A propos de la configuration lorsque l'amplificateur de puissance externe est raccordé

Pour optimiser le Bass Engine SQ, nous recommandons la procédure suivante pour configurer l'amplificateur de puissance.

Après la configuration, le niveau de Bass Engine SQ est ajusté en fonction de la musique.

- 1) Réglez le GAIN de l'amplificateur de puissance sur « MIN ».
- 2) Réglez le commutateur du secteur de mode de répartition sur « OFF ».
- 3) Réglez le Bass Engine SQ de cet appareil sur « ON » et le niveau de Bass Engine SQ sur « 3 ».
- 4) Lisez un morceau du genre que vous écoutez fréquemment, puis ajustez le GAIN de l'amplificateur de puissance.

## Réglage du volume de chaque application

Le niveau de volume de chaque application peut être réglé.

### Réglage : Volume Application

**Autre réglage : Radio / Apple CarPlay / Auxiliary (AUX)**

**Valeurs du réglage\* : -14 à +14 (réglage initial : 0)**

\* Uniquement pour les modes Radio et Auxiliaire (AUX).

- Les applications réglables dépendent du périphérique raccordé et de ses réglages.

### Réglage du volume pour Apple CarPlay

Lorsque vous raccordez un iPhone 5 ou plus tard, après avoir appuyé sur [Apple CarPlay], vous pouvez définir les réglages suivants pour le mode Apple CarPlay : Médias, Volume de réception, Niveau Sonneries & Alertes, Niveau Vol. Touches & Guidage.

**Réglage : Médias / Volume de réception / Sonneries & Alertes / Vol. Touches & Guidage / Siri**

**Valeurs du réglage pour Médias : -14 à +14 (réglage initial : 0)**

**Valeurs du réglage pour Volume de réception / Sonneries & Alertes / Siri : 1 à 11 (réglage initial : 5)**

**Valeurs du réglage pour Vol. Touches & Guidage : 1 à 7 (réglage initial : 4)**

- Toute modification effectuée à la section Réglage du son de fonctionnement ou Apple CarPlay (page 20) pour Vol. Touches & Guidage est appliquée aux autres réglages.

## Réglage du mode MX (Media Xpander)

Il permet à la radio FM, à Apple CarPlay et à l'Auxiliaire (AUX) de reproduire clairement la musique, même lorsque les bruits de la route envahissent le véhicule.

### Réglage : Media Xpander

**1 Activez le Media Xpander.**

**2 Appuyez sur [◀] ou [▶] pour sélectionner votre niveau favori, ou Off.**

### FM

Les fréquences moyennes à élevées deviennent plus claires et produisent un son homogène dans toutes les bandes.

### Apple CarPlay (CMPM)

Ce réglage corrige les informations omises lors de la compression. Cela permet de reproduire un son parfaitement équilibré, proche de l'original.

### Auxiliary (AUX)

Sélectionnez le mode MX (CMPM, MOVIE ou MUSIC) qui correspond au support connecté.

- Pour annuler le mode MX pour toutes les applications musicales, désactivez Media Xpander à l'étape 1.
- Le mode MX n'est pas disponible pour les radios AM.
- Cette fonction est désactivée lorsque la fonction Défaut est réglée sur « ON », ou Bass Engine SQ est réglée sur « ON ».

## Réglage de l'égaliseur (EQ Presets)

10 réglages d'égaliseur sont préréglés en usine pour une variété de sources musicales.

### Réglage : EQ Presets

**Valeurs du réglage : FLAT (réglage initial) / POP / ROCK / NEWS / JAZZ / ELECTRONIC / HIP HOP / EASY LISTENING / COUNTRY / CLASSICAL**

- L'indication « UTILISATEUR » s'affiche lorsque vous réglez le niveau des graves/aigus ou modifiez le réglage Paramétrique via Tunelt.
- Seul un type est disponible pour la lecture.
- Cette fonction est désactivée lorsque la fonction Défaut est réglée sur « ON ».
- Cette fonction est désactivée lorsque la fonction Bass Engine SQ est réglée sur « ON ».

## Réglage du mode Défaut

Si vous réglez Défaut sur « On », les fonctions de niveau des graves, de niveau des aigus, Bass Engine SQ, MX et EQ Presets sont désactivées. Cela signifie que tous les réglages effectués pour ces fonctions sont désactivés.

### Réglage : Défaut

**Valeurs du réglage : OFF (réglage initial) / ON**

## Configuration de l'affichage

### Procédure de configuration de l'affichage

#### Pour afficher l'écran du menu de configuration de l'affichage :

Votre véhicule doit être garé et la clé de contact sur la position ACC ou ON. Pour ce faire, suivez les procédures ci-après.

- 1 Arrêtez complètement votre véhicule à un endroit sûr. Enclenchez le frein à main.
- 2 Continuez à appuyer sur la pédale de frein et relâchez le frein à main une fois, puis enclenchez-le de nouveau.

- Pour les véhicules à boîte de vitesses automatique, placez le levier de vitesses sur la position de point mort.

Maintenant, le système de verrouillage pour la procédure de configuration est activé. Le menu de configuration de l'affichage peut être réactivé en enclenchant de nouveau le frein à main, tant que le contact du véhicule n'a pas été coupé. Il n'est pas nécessaire de répéter la procédure ci-dessus (1 à 2) de la section « Pour afficher l'écran de configuration de l'affichage ». Chaque fois que le contact est coupé, suivez la procédure de la section « Pour afficher l'écran de configuration de l'affichage ».

Les étapes 1 à 6 ci-dessous sont communes à chaque « Réglage » de la configuration de l'affichage. Consultez chaque section pour plus d'informations.

**1 Appuyez sur [⚙] sur l'écran d'accueil.**  
L'écran principal Setup s'affiche.

**2 Appuyez sur [Affichage].**  
L'écran de configuration de l'affichage s'affiche.

- Vous pouvez afficher l'écran de configuration de l'affichage depuis chaque écran d'application. Appuyez sur [📄] sur n'importe quel écran d'application (mode vidéo).

### 3 Appuyez sur l'application de votre choix.

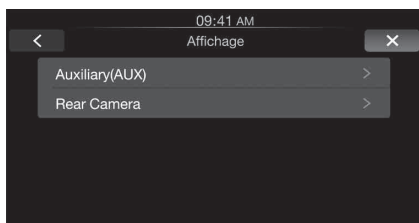

- Vous pouvez sélectionner « Auxiliaire (AUX) » pendant le mode AUX.
- Les noms de caméra définis dans les paramètres « Caméra » s'affichent. Les noms de caméra ne sont pas affichés lorsque vous sélectionnez « Off » (page 22).

### 4 Appuyez sur [>] de l'élément de votre choix.

Les éléments réglables diffèrent en fonction de l'application.

- [Auxiliary (AUX)] :  
Mode Affichage / Luminosité / Couleur / Contraste / Finesse
- [Caméra] :  
Luminosité / Couleur / Contraste

### 5 Appuyez sur [◀] ou [▶] pour modifier le réglage.

### 6 Appuyez sur la touche [X] pour revenir à l'écran d'application principal.

Appuyez sur la touche [◀] pour revenir à l'écran précédent.

- Ne tournez pas la clé de contact sur la position OFF immédiatement après avoir modifié les réglages de la configuration de l'affichage (pendant que le système entre les données automatiquement). Dans le cas contraire, les réglages ne seront pas modifiés.

## Changement de mode d'affichage

**Réglage : Mode Affichage**

**Valeurs du réglage : WIDE (réglage initial) / NORMAL**



En mode WIDE, l'image est étirée horizontalement et verticalement pour occuper tout l'affichage.

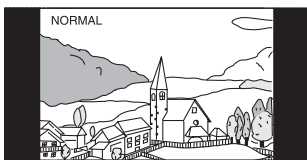

En mode NORMAL, le moniteur affiche une image normale au centre de l'écran accompagnée d'une bande noire verticale de part et d'autre.

## Réglage de la luminosité

**Réglage : Luminosité**

**Valeurs du réglage : -15 à +15 (réglage initial : 0)**

Vous pouvez régler le niveau de luminosité entre MIN (-15) et MAX (+15). Dès que le minimum ou le maximum est atteint, l'affichage indique respectivement « MIN » ou « MAX ».

## Réglage de la couleur de l'image

**Réglage : Couleur**

**Valeurs du réglage : -15 à +15 (réglage initial : 0)**

Vous pouvez régler le niveau de couleur entre MIN (-15) et MAX (+15). Dès que le minimum ou le maximum est atteint, l'affichage indique respectivement « MIN » ou « MAX ».

## Réglage du contraste de l'image

**Réglage : Contraste**

**Valeurs du réglage : -15 à +15 (réglage initial : 0)**

Vous pouvez régler le niveau de contraste entre MIN (-15) et MAX (+15). Dès que le minimum ou le maximum est atteint, l'affichage indique respectivement « MIN » ou « MAX ».

## Réglage de la qualité de l'image

**Réglage : Finesse**

**Valeurs du réglage : -3 à +3 (réglage initial : 0)**

Les valeurs du réglage de la qualité de l'image sont comprises entre -3 et +3. « SOFT » (Doux) et « HARD » (Dur) sont les valeurs minimale et maximale.

## Sauvegarde et rappel de la qualité d'image définie

Lors du réglage de la caméra, vous pouvez enregistrer les « Réglages de la luminosité, de la couleur et du contraste ».

**Réglage : Preset1 / Preset2**

- 1 Après avoir effectué les « Réglages de la luminosité, de la couleur et du contraste » (page 19), appuyez sans relâcher sur la touche [Preset1] ou [Preset2] pour enregistrer les réglages.
- 2 Appuyez sur [Preset1] ou [Preset2] pour appeler les réglages enregistrés.

## Réglages Généraux

### Procédure de configuration générale

**Pour afficher l'écran du menu Réglages Généraux :**

Votre véhicule doit être garé et la clé de contact sur la position ACC ou ON. Pour ce faire, suivez les procédures ci-après.

- 1 Arrêtez complètement votre véhicule à un endroit sûr. Enclenchez le frein à main.
- 2 Continuez à appuyer sur la pédale de frein et relâchez le frein à main une fois, puis enclenchez-le de nouveau.

- Pour les véhicules à boîte de vitesses automatique, placez le levier de vitesses sur la position de point mort.

Maintenant, le système de verrouillage pour le fonctionnement du mode Général est activé. Le menu Réglages Généraux peut être réactivé en enclenchant de nouveau le frein à main, tant que le contact du véhicule n'a pas été coupé. Il n'est pas nécessaire de répéter la procédure ci-dessus (1 à 2) de la section « Pour afficher l'écran du mode Général ». Chaque fois que le contact est coupé, suivez la procédure de la section « Pour afficher l'écran du mode Général ».

**Les étapes 1 à 4 ci-dessous sont communes à chaque « Réglage » des Réglages Généraux. Consultez chaque section pour plus d'informations.**

- 1 Appuyez sur [  ] sur l'écran d'accueil.  
L'écran principal Setup s'affiche.
- 2 Appuyez sur la touche [Général].  
L'écran General Setup s'affiche.
- 3 Appuyez sur [◀] ou [▶] etc. de l'élément de votre choix pour modifier son réglage. Quant aux éléments dotés du symbole « > », appuyez sur l'élément pour afficher l'écran de la hiérarchie suivante.

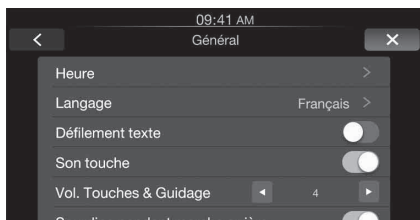

**Réglages :** *Heure / Langage / Défilement texte / Son touche / Vol. Touches & Guidage / Sourdine pendant marche arrière / Ecran/Illumination / A Propos / Mode Démo*

- En fonction de l'élément, répétez l'étape 3.
- Les éléments affichés peuvent varier selon le réglage.

- 4 Appuyez sur la touche [X] pour revenir à l'écran d'application principal.  
Appuyez sur la touche [◀] pour revenir à l'écran précédent.
- Ne tournez pas la clé de contact sur la position OFF immédiatement après avoir modifié les réglages de la configuration générale (pendant que le système entre les données automatiquement). Dans le cas contraire, les réglages ne seront pas modifiés.

## Réglage de la l'heure

### Réglage de l'affichage de l'horloge

Vous pouvez sélectionner le type d'affichage de l'horloge à votre guise : 12 heures ou 24 heures.

**Réglage :** *Mode Horloge*

**Valeurs du réglage :** *12h (réglage initial) / 24h*

### Réglage de l'heure

**Réglage :** *Réglage de l'horloge*

**Éléments supplémentaires :** *Heure / Minute*

**Valeurs du réglage :** *1-12 ou 0-23 / 0-59*

- Heure : Réglez l'heure.
- Minute : Réglez les minutes.

- Appuyez sans relâcher sur [◀] ou [▶] pour parcourir automatiquement une séquence de modifications.

### Réglage de l'heure d'été

**Réglage :** *Heure d'été*

**Valeurs du réglage :** *ON / OFF (réglage initial)*

- ON : Activez le mode d'heure d'été. L'heure avance d'une heure pour les zones qui appliquent l'heure d'été.
- OFF : Revient à l'heure normale.

## Réglage de la langue

### Réglage de la langue des menus

Le menu de configuration, les informations de remarque, etc. pour cet appareil peuvent être changés pour apparaître dans la langue sélectionnée.

**Réglage :** *Langage*

**Valeurs du réglage :** English/Deutsch/Français/Español/Português/Italiano/Nederlands/Suomi/Norsk/Svenska/Dansk/русский язык/Slovenčina/Polski/Ceština/Magyar/Ελληνικά/ภาษาไทย/Türkçe/中文

- Appuyez sur [OK] pour confirmer la langue et afficher l'écran dans la langue spécifiée.

## Réglage du défilement de texte

### Réglage du défilement

Les messages textuels de l'écran audio défilent.

**Réglage :** *Défilement texte*

**Valeurs du réglage :** *OFF (réglage initial) / ON*

- OFF : Désactive le mode de défilement.
- ON : Active le mode de défilement Auto. L'affichage en défilement se répète lorsque le véhicule est garé.

## Réglage du son des touches

### Appuyez sur le réglage Retour sonore activé/désactivé

**Réglage :** *Son touche*

**Valeurs du réglage :** *Activé (réglage initial)/Désactivé*

- Activé : active le retour sonore tactile.
- Désactivé : désactive le retour sonore tactile. Même si vous désactivez cette option, le guidage de navigation est émis lorsque vous utilisez l'écran de navigation.

### Réglage du son de fonctionnement

Après avoir activé la fonction Son touche, vous pouvez changer le volume du son émis lorsque vous appuyez sur une touche.

**Réglage :** *Vol. Touches & Guidage*

**Valeurs du réglage :** *1 à 7 (réglage initial : 4)*

- La valeur du réglage est toujours valide pour le mode de navigation, même si la fonction Son touche est désactivée.
- Toute modification effectuée à la section Réglage du son de fonctionnement ou Apple CarPlay (page 18) pour Vol. Touches & Guidage est appliquée aux autres réglages.

## Réglage du silencieux en marche arrière

Vous pouvez indiquer si vous souhaitez couper le son de la musique en cours de lecture lorsque le levier de vitesses est mis en position de marche arrière (R).

**Réglage :** *Sourdine pendant marche arrière*

**Valeurs du réglage :** *OFF (réglage initial) / ON*

## Réglage de l'écran/illumination

### Réglage de la luminosité du rétroéclairage

Le rétroéclairage est assuré par une lampe fluorescente intégrée dans l'écran à cristaux liquides. La commande de réglage de l'éclairage détermine la luminosité du rétroéclairage en fonction de la luminosité de l'habitacle afin de faciliter la visualisation.

#### Réglage : Rhéostat

##### Valeurs du réglage : Auto (réglage initial) / On / Off

- Auto : Adapte automatiquement la luminosité du rétroéclairage du moniteur en fonction de la luminosité interne du véhicule.
- On : Maintient le rétroéclairage du moniteur à un niveau sombre.
- Off : Désactivez le mode Gradateur automatique pour conserver la luminosité du rétro-éclairage du moniteur.

- Lorsque vous sélectionnez « Auto » ou « On », ce réglage s'applique également à l'éclairage des touches décrit aux sections « Réglage du rétroéclairage des touches » (page 21) et « Réglage du rétroéclairage de l'affichage » (page 21).

### Réglage du rétroéclairage des touches

Vous pouvez régler la luminosité de l'éclairage nocturne des touches à l'aide du gradateur.

#### Réglage : Niveau rhéostat LED

##### Valeurs du réglage : -2 à +2 (réglage initial : 0)

### Réglage du rétroéclairage de l'affichage

Vous pouvez régler la luminosité du rétro-éclairage. Cette fonction peut être utilisée, par exemple, pour modifier la luminosité de l'écran lorsque vous voyagez de nuit.

#### Réglage : Niveau rhéostat écran

##### Valeurs du réglage : -15 à +15 (réglage initial : 0)

Vous pouvez régler le niveau entre MIN (-15) et MAX (+15). Dès que le minimum ou le maximum est atteint, l'affichage indique respectivement « MIN » ou « MAX ».

### Modification de l'image d'ouverture

Vous pouvez sélectionner le fichier d'image pour l'écran d'ouverture. Copiez le fichier d'image de votre choix à partir d'une clé USB.

#### Réglage : Personnalisation démarrage

##### Valeurs du réglage : Default (réglage initial) / User

Le fichier sélectionné en mode User sera copié suivant la procédure suivante.

- 1 Branchez la clé USB contenant le fichier BMP à copier vers l'appareil.
- 2 Après l'affichage du message de confirmation, appuyez sur [OK].  
L'image d'ouverture est modifiée.

#### Fichiers d'image pouvant être copiés

- Format de fichier : BMP
- Taille d'image : 800 × 480 pixels, RGB 24 bits ou moins
- Nom de dossier : OPENINGFILE
- Nom de fichier : openingfile.bmp

## A propos de l'iLX-007

Appuyez sur [A Propos] du menu de configuration générale à l'étape 3. Reportez-vous à la section « Procédure de configuration générale » (page 19).

### Affichage des informations du produit

Vous pouvez voir le nom de modèle, le numéro de série et les informations de version de cet appareil. Mettez les informations de version par écrit afin de vous y référer lorsque vous contacterez un centre technique Alpine ou un vendeur agréé Alpine.

##### Valeurs : iLX-007 (nom de modèle) / N° Série / Version Firmware

### Réinitialisation du système

Vous pouvez réinitialiser toutes les données afin de restaurer les réglages d'usine. Retirez la clé USB du système avant l'opération.

#### Réglage : Effacer tous les réglages

- 1 Appuyez sur [RESET] sous « Effacer tous les réglages ».
- 2 Après l'affichage du message de confirmation, appuyez sur [OK].  
Le système démarre la réinitialisation.

- Ne mettez pas sous/hors tension l'appareil, ne changez pas la position de la clé de démarrage ou ne retirez pas l'écran jusqu'à ce que le système ait redémarré.

## Configuration de la démonstration

[Mode Démo] est sélectionné dans le menu de configuration générale à l'étape 3. Reportez-vous à la section « Procédure de configuration générale » (page 19).

### Annulation de la démonstration

L'appareil dispose d'une fonction de démonstration pour l'affichage. Lorsque vous installez et utilisez l'appareil pour la première fois, l'appareil entre automatiquement en mode de démonstration. Pour quitter le mode de démonstration, désactivez-le.

#### Réglage : Mode Démo

##### Valeurs du réglage : OFF / ON (réglage initial)

- Si une opération est effectuée durant le mode de démonstration, la démonstration est momentanément interrompue.

# Configuration de l'application

## Procédure de configuration de l'application

### Pour afficher l'écran du menu de configuration de l'application :

Votre véhicule doit être garé et la clé de contact sur la position ACC ou ON. Pour ce faire, suivez les procédures ci-après.

- 1 Arrêtez complètement votre véhicule à un endroit sûr. Enclenchez le frein à main.
- 2 Continuez à appuyer sur la pédale de frein et relâchez le frein à main une fois, puis enclenchez-le de nouveau.

• Pour les véhicules à boîte de vitesses automatique, placez le levier de vitesses sur la position de point mort.

Maintenant, le système de verrouillage pour la procédure de configuration est activé. Le menu de configuration de l'application peut être réactivé en enclenchant de nouveau le frein à main, tant que le contact du véhicule n'a pas été coupé. Il n'est pas nécessaire de répéter la procédure ci-dessus (1 à 2) de la section « Pour afficher l'écran de configuration de l'application ».

Chaque fois que le contact est coupé, suivez la procédure de la section « Pour afficher l'écran de configuration de l'application ».

Les étapes 1 à 5 ci-dessous sont communes à chaque « Réglage » de la configuration de l'application. Consultez chaque section pour plus d'informations.

- 1 Appuyez sur [  ] sur l'écran d'accueil. L'écran principal Setup s'affiche.
- 2 Appuyez sur la touche [Application]. L'écran de configuration de l'application s'affiche.
- 3 Sélectionnez l'élément de votre choix. Si « > » apparaît, c'est qu'il y a un autre niveau hiérarchique. Appuyez sur l'élément de votre choix. Si « > » n'apparaît pas, exécutez l'étape 4.

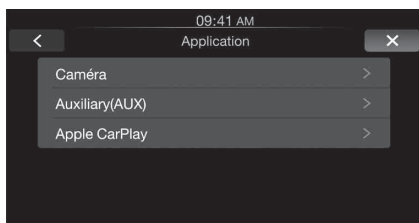

Réglages : Caméra / Auxiliary (AUX) / Apple CarPlay

- 4 Appuyez sur [ < ] ou [ > ] etc., pour modifier son réglage.
- 5 Appuyez sur la touche [X] pour revenir à l'écran d'application principal. Appuyez sur la touche [ < ] pour revenir à l'écran précédent.

• Ne tournez pas la clé de contact sur la position OFF immédiatement après avoir modifié la configuration de l'application (pendant que le système entre les données automatiquement). Dans le cas contraire, les réglages ne seront pas modifiés.

## Réglage de la caméra

[Caméra] est sélectionné dans le menu de configuration de l'application à l'étape 3. Reportez-vous à la section « Procédure de configuration de l'application » (page 22).

### Réglage de l'entrée de la caméra

Lors du raccordement d'une caméra en option, sa vidéo s'affiche sur le moniteur. Lorsque la caméra est connectée, choisissez cet élément.

#### Réglage : Position

Valeurs du réglage : Off (réglage initial) / Rear / Other

Rear : Caméra arrière  
Other : Caméra latérale, caméra d'intérieur, etc.

Après avoir sélectionné « Rear » ou « Other » dans le réglage « Position », appuyez sur [Position], les éléments supplémentaires suivants peuvent être réglés.

### Réglage de l'entrée du signal de la caméra

Lorsque la caméra est connectée, vous pouvez choisir le type de signal de l'entrée vidéo.

#### Autre réglage : Signal Caméra

Valeurs du réglage : NTSC (réglage initial) / PAL

NTSC/PAL : Choisissez le type de signal de l'entrée vidéo manuellement.

### Réglage du guide de la caméra de recul

Si vous sélectionnez « Rear », vous pouvez ajuster la position du guide de caméra.

#### Réglage : Réglage guides

- 1 Appuyez sur [Réglage guides]. L'écran de réglage de guide de caméra s'affiche.
- 2 Appuyez sur le guide que vous souhaitez ajuster. La ligne de guide peut également être sélectionnée en appuyant sur [▲] [▼].

#### ■ Exemple d'affichage du mode de caméra arrière

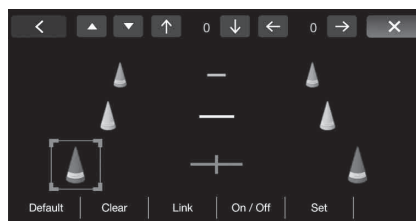

- 3 Appuyez sur [↑], [↓], [←] ou [→] pour ajuster la position du guide.
  - Une pression sur [Clear] efface les ajustements et fait revenir aux réglages avant la modification de la ligne de guide.
- 4 Une fois le réglage terminé, appuyez sur [Set].

## Réglage simultané des guides

### 1 Appuyez sur [Link].

Les 3 guides verticaux du lien de guide actuellement sélectionné ensemble permettent de les ajuster en même temps.

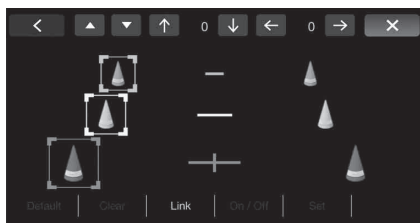

## Activation et désactivation de l'affichage du guide

Désactiver le guide sélectionné.

### 1 Appuyez sur la touche [On/Off].

Le guide actuellement sélectionné va s'éteindre.

### 2 Pour réactiver le guide, appuyez de nouveau sur [On/Off].

- Les guides désactivés sont malgré tout ajustables.

## Réinitialisation des guides.

### 1 Appuyez sur [Default].

Une fenêtre de message apparaît.

### 2 Appuyez sur [OK].

Les valeurs ajustées sont remises aux réglages par défaut.

## Réglage de l'interruption de la caméra

Même lorsque l'appareil est hors tension, le moniteur affiche la vue arrière derrière le véhicule lorsque le levier de vitesses est en position de marche arrière.

### Réglage : Interruption (Mode éteint)

Valeurs du réglage : ON (réglage initial) / OFF

- La caméra de recul ne peut être utilisée que pour afficher la vue arrière.
- Lorsque le levier de vitesses n'est plus en position de marche arrière, l'appareil se met hors tension.

## Réglage d'Auxiliaire (AUX)

[Auxiliary (AUX)] est sélectionné dans le menu de configuration de l'application à l'étape 3. Reportez-vous à la section « Procédure de configuration de l'application » (page 22).

## Réglage du mode Auxiliaire (AUX)

### Réglage : Entrée AUX

Valeurs du réglage : OFF / ON (réglage initial)

OFF : La source AUX et les paramètres associés ne sont pas affichés.

ON : La source AUX et les paramètres associés sont affichés.

- Après avoir activé l'« Entrée AUX », les éléments supplémentaires suivants peuvent être réglés.

## Réglage du nom d'Auxiliaire

Ce réglage est disponible lorsque l'entrée Aux est activée.

### Réglage : Nom AUX

Valeurs du réglage : AUX (réglage initial) / DTV

## Commutation du signal d'entrée vidéo du système

Vous pouvez effectuer ce réglage après avoir activé l'« Entrée AUX ». Vous pouvez modifier le type d'entrée vidéo.

### Réglage : Signal

Valeurs du réglage : Auto (réglage initial) / NTSC/PAL

Auto : Le type de signal d'entrée vidéo (NTSC ou PAL) sera automatiquement sélectionné.

NTSC/PAL : Choisissez le type de signal de l'entrée vidéo manuellement.

## Réglage du mode Contrôle direct

Vous pouvez effectuer ce réglage après avoir sélectionné « DTV » à la section « Réglage du nom d'Auxiliaire ». Lorsque le « Contrôle direct » est activé, vous pouvez commander le récepteur TV numérique portable avec une touche tactile (sauf la touche [Control]) de l'écran d'affichage de l'appareil.

### Réglage : Contrôle direct

Valeurs du réglage : ON (réglage initial) / OFF

## Réglage du Apple CarPlay

[Apple CarPlay] est sélectionné dans le menu de configuration de l'application à l'étape 3. Reportez-vous à la section « Procédure de configuration de l'application » (page 22).

## Réglage du volant

Ce réglage influence le mode Apple CarPlay.

### Réglage : Volant

Valeurs du réglage : Left (réglage initial) / Right

## Réglage de l'effet du microphone Siri

Vous pouvez activer ou désactiver l'effet du microphone Siri.

### Réglage : Micro An. Ech./Red. Bruit

Valeurs du réglage : Activé (réglage initial) / Désactivé

## Sélection de l'enceinte de sortie

Vous pouvez sélectionner l'enceinte raccordée dans le véhicule qui va émettre le son du téléphone.

### Réglage : Haut-parleur Téléphone

Valeurs du réglage : All (réglage initial) / Front L / Front R / Front LR

All : Le son est émis par toutes les enceintes du véhicule.

Front L : Le son est uniquement émis par l'enceinte avant gauche.

Front R : Le son est uniquement émis par l'enceinte avant droite.

Front LR : Le son est uniquement émis par les enceintes avant gauche et avant droite.

## Réglage du volume d'émission

Vous pouvez régler le volume de transmission.

### Réglage : Volume d'émission

Valeurs du réglage : 1 à 11 (réglage initial : 5)

- Il est impossible d'effectuer ce réglage pendant un appel. Effectuez ce réglage avant de passer un appel.

# Informations

## Mise à jour du logiciel produit

Ce produit utilise un logiciel qui peut être mis à jour grâce au périphérique de mémoire flash. Téléchargez le logiciel depuis la page web Alpine et mettez à jour le produit en utilisant le périphérique de mémoire flash.

### Mise à jour de ce produit

Vérifier la page web Alpine pour plus d'informations sur la mise à jour.

<http://www.alpine-usa.com>

### Informations importantes concernant le logiciel

À propos de la licence logicielle du produit.

Le logiciel installé dans le produit contient un logiciel Open Source. Consultez le site Web d'Alpine pour plus de détails sur le logiciel Open Source.

<http://www.alpine.com/e/oss/download>

## En cas de problème

En cas de problème, mettez l'appareil hors tension, puis à nouveau sous tension. Si l'appareil ne fonctionne toujours pas normalement, vérifiez les éléments de la liste ci-dessous. Ce guide peut vous aider à identifier un problème quand l'appareil présente une anomalie. Si le problème persiste, assurez-vous que le reste du système est correctement raccordé, puis consultez votre revendeur Alpine agréé.

### Généralités

#### Absence de fonctionnement ou d'affichage.

- Le contact du véhicule n'est pas mis.
  - Si l'appareil est raccordé conformément aux instructions, il ne fonctionne pas lorsque le contact du véhicule n'est pas mis.
- Mauvaise connexion du fil d'alimentation.
  - Vérifiez les connexions du fil d'alimentation.
- Fusible grillé.
  - Vérifiez le fusible de l'appareil et remplacez-le par un fusible approprié, si nécessaire.
- Mauvais fonctionnement du micro-ordinateur interne dû à des bruits d'interférence, etc.
  - Tournez la clé de contact sur la position arrêt, puis à nouveau sur la position marche.

#### Son absent ou anormal.

- Réglage non correct des commandes du volume/de la balance/de l'équilibreur avant-arrière.
  - Réajustez les commandes.
- Les connexions ne sont pas établies correctement ou en toute sécurité.
  - Vérifiez les connexions et raccordez-les fermement.

#### L'écran ne s'affiche pas.

- La commande de la luminosité/contraste est réglée au minimum.
  - Réglez la commande de luminosité/contraste.
- La température à l'intérieur du véhicule est basse.
  - Augmentez la température intérieure du véhicule jusqu'à ce qu'elle atteigne la plage des températures de fonctionnement.
- Les raccordements au lecteur DVD ne sont pas correctement effectués.

- Vérifiez les connexions et raccordez-les fermement.
- Le fil du frein à main du moniteur n'est pas connecté.
- Le frein à main n'est pas serré.
  - Connecter le fil du frein à main puis serrer le frein à main. (Reportez-vous à la page 29)

#### Mouvement anormal de l'image affichée.

- La température à l'intérieur du véhicule est trop élevée.
  - Diminuez la température intérieure du véhicule.

#### L'écran change automatiquement.

- La fonction de démonstration est réglée sur « ON ».
  - Réglez la fonction de démonstration sur « OFF ». (Page 21)

### Radio

#### Réception des stations impossible.

- Absence d'antenne ou connexion ouverte du câble d'antenne.
  - Assurez-vous que l'antenne est correctement raccordée ; remplacez l'antenne ou le câble si nécessaire.

#### Impossible d'accorder des stations en mode de recherche.

- Vous vous trouvez dans une zone de signal faible.
  - Assurez-vous que le tuner est en mode DX.
- Si vous vous trouvez dans une zone de signal forte, il se peut que l'antenne ne soit pas mise à la masse ou qu'elle ne soit pas correctement raccordée.
  - Vérifiez les connexions de l'antenne ; assurez-vous qu'elle est correctement mise à la masse et que sa position de montage est correcte.
- La longueur de l'antenne n'est peut-être pas adéquate.
  - Assurez-vous que l'antenne est complètement déployée ; si elle est brisée, remplacez-la par une neuve.

#### La diffusion est parasitée.

- La longueur de l'antenne n'est pas adéquate.
  - Déployez complètement l'antenne et si elle est brisée, remplacez-la.
- L'antenne n'est pas correctement mise à la masse.
  - Assurez-vous que l'antenne est correctement mise à la masse et que sa position de montage est correcte.
- Le signal de la station est faible et parasité.
  - Si les solutions ci-dessus sont inefficaces, captez une autre station.

## Si ce message apparaît

De nombreux messages sont affichés à l'écran durant son fonctionnement. En plus des messages vous informant de l'état actuel ou vous fournissant un guidage pour l'opération suivante, il y a aussi les messages d'erreur suivants. Si l'un de ces messages s'affiche, suivre avec précaution les instructions dans la colonne de solutions.

### Système

#### Opération impossible pendant la conduite.

- Une opération de configuration, etc. a été lancée pendant la conduite du véhicule.
  - Déplacez votre véhicule vers un endroit sûr, arrêtez-vous, puis serrez le frein à main avant d'effectuer cette opération.

#### Erreur alimentation USB.

- Un courant anormal parcourt le connecteur USB.
  - Tournez la clé de contact sur la position arrêt, puis à nouveau sur la position marche.
  - Essayez de connecter un autre iPhone/périphérique de mémoire flash.



## Audio/Visuel

### L'appareil connecté à l'USB n'est pas supporté.

- Vous avez raccordé un iPhone non pris en charge par cet appareil.
  - Raccordez un iPhone pris en charge par l'appareil.
  - Réinitialisez l'iPhone.
- Vous avez raccordé un périphérique USB non pris en charge par cet appareil.
  - Essayez de connecter un autre périphérique de mémoire flash.
- Erreur de communication.
  - Tournez la clé de contact sur la position arrêt, puis à nouveau sur la position marche.
  - Vérifiez l'affichage en reconnectant l'iPhone à l'appareil au moyen du câble Lightning vers USB.
  - Vérifiez l'affichage en reconnectant le périphérique de mémoire flash à l'appareil.
- Causé par l'incompatibilité de la version du logiciel de l'iPhone.
  - Mettez à jour la version du logiciel de l'iPhone pour qu'il soit compatible avec l'appareil.
- L'iPhone n'est pas vérifié.
  - Remplacez l'iPhone.

## Caractéristiques techniques

### SECTION DU MONITEUR

Taille de l'écran	7,0"
Type d'affichage à cristaux liquides	Affichage à cristaux liquides TN de type transparent
Système de fonctionnement	Matrice active TFT
Nombre d'éléments d'image	1 152 000 pixels (800 × 480 × 3 (RGB))
Nombre effectif d'éléments d'image	99% ou plus
Système d'illumination	LED

### SECTION DU TUNER FM

Plage d'accord	87,7 – 107,9 MHz
Sensibilité utilisable en mode mono	9,3 dBf (0,8 µV/75 ohms)
Sensibilité du silencieux à 50 dB	13,5 dBf (1,3 µV/75 ohms)
Sélectivité du canal de remplacement	80 dB
Rapport signal/bruit	60 dB
Séparation stéréo	35 dB
Rapport de captage	2,0 dB

### SECTION DU TUNER AM

Plage d'accord	530 – 1 710 kHz
Sensibilité (norme CEI)	22,5 µV/27,0 dBf

### SECTION USB

Version USB	USB 1.1/2.0
Consommation maximale	1 000 mA
Classe USB	USB (lecture depuis le périphérique)/ USB (classe de stockage de masse)
Système de fichiers	FAT16/32

### GENERALITES

Puissance requise	14,4 V CC (11-16 V admissibles)
Température de fonctionnement	-4 °F à +140 °F (-20 °C à 60 °C)
Puissance de sortie	18 W RMS × 4*

\* Niveaux d'amplificateur primaire conformes à la norme CEA-2006

- Puissance de sortie : mesurée à 4 Ohms et ≤ 1% THD+N
- Rapport signal/bruit : 80 dBA (référence : 1 W en 4 Ohms)

Poids	0,9 kg (1 lb 15 oz)
-------	---------------------

Niveau de sortie audio

Présortie (avant, arrière) :	2 V/10 kohms (max.)
Présortie (caisson de graves) :	2 V/10 kohms (max.)

### DIMENSIONS DU CHÂSSIS

Largeur	178 mm (7")
Hauteur	100 mm (3-7/8")
Profondeur	75,5 mm (3")

- En raison des améliorations que nous apportons continuellement à nos produits, les caractéristiques techniques et la conception peuvent être modifiées sans avis préalable.
- L'affichage à cristaux liquides a été fabriqué avec des technologies de construction de très haute précision. Sa résolution effective est supérieure à 99,99 %. Il est donc possible que 0,01 % des pixels soient toujours ON ou OFF.

# Installation et raccordements

Avant d'installer ou de raccorder votre appareil, lisez attentivement les informations suivantes, ainsi que les pages 5 à 6 de ce manuel pour une utilisation correcte.

## Avertissement

### EFFECTUER CORRECTEMENT LES RACCORDEMENTS.

Des raccordements incorrects risquent de provoquer un incendie ou d'endommager l'appareil.

### A UTILISER UNIQUEMENT SUR DES VOITURES A MASSE NEGATIVE DE 12 VOLTS.

(Vérifiez auprès de votre concessionnaire si vous n'en êtes pas certain.) Il y a risque d'incendie, etc.

### AVANT TOUTE CONNEXION, DEBRANCHER LE CABLE DE LA BORNE NEGATIVE DE LA BATTERIE.

Il y a risque de choc électrique ou de blessure par courts-circuits.

### NE PAS COINCER LES CABLES AVEC DES OBJETS VOISINS.

Positionner les câbles conformément au manuel de manière à éviter toute obstruction en cours de conduite. Les câbles qui obstruent ou dépassent à des endroits tels que le volant, le levier de changement de vitesses, la pédale de frein, etc., peuvent s'avérer extrêmement dangereux.

### NE PAS DENUDER LES CABLES ELECTRIQUES.

Ne jamais enlever la gaine isolante pour alimenter un autre appareil. Il y a risque de dépassement de la capacité de courant et, partant, d'incendie ou de choc électrique.

### NE PAS ENDOMMAGER DE CONDUITES NI DE CABLES LORS DU FORAGE DES TROUS.

Lors du forage de trous dans le châssis en vue de l'installation, veiller à ne pas entrer en contact, endommager ni obstruer de conduites, de tuyaux à carburant ou de fils électriques. Le non-respect de cette précaution peut entraîner un incendie.

### NE PAS UTILISER DES ECROUS NI DES BOULONS DU CIRCUIT DE FREINAGE OU DE DIRECTION POUR LES CONNEXIONS DE MASSE.

Les boulons et les écrous utilisés pour les circuits de freinage et de direction (ou de tout autre système de sécurité) ou les réservoirs ne peuvent JAMAIS être utilisés pour l'installation ou la liaison à la masse. L'utilisation de ces organes peut désactiver le système de contrôle du véhicule et causer un incendie, etc.

### GARDER LES PETITS OBJETS, COMME LES VIS, HORS DE LA PORTEE DES ENFANTS.

L'ingestion de tels objets peut entraîner de graves blessures. En cas d'ingestion, consulter immédiatement un médecin.

### NE PAS INSTALLER A DES ENDROITS SUSCEPTIBLES D'ENTRAVER LA CONDUITE DU VEHICULE, COMME LE VOLANT OU LE LEVIER DE VITESSES.

La vue vers l'avant pourrait être obstruée ou les mouvements gênés, etc., et provoquer un accident grave.

## Attention

### FAIRE INSTALLER LE CABLAGE ET L'APPAREIL PAR DES EXPERTS.

Le câblage et l'installation de cet appareil requiert des compétences techniques et de l'expérience. Pour garantir la sécurité, faire procéder à l'installation de cet appareil par le distributeur qui vous l'a vendu.

### UTILISER LES ACCESSOIRES SPECIFIES ET LES INSTALLER CORRECTEMENT.

Utiliser uniquement les accessoires spécifiés. L'utilisation d'autres composants que les composants spécifiés peut causer des dommages internes à cet appareil ou son installation risque de ne pas être effectuée correctement. Les pièces utilisées risquent de se desserrer et de provoquer des dommages ou une défaillance de l'appareil.

### FAIRE CHEMINER LE CABLAGE DE MANIERE A NE PAS LE COINCER CONTRE UNE ARETE METALLIQUE.

Eviter d'installer les câbles à l'écart des pièces mobiles (comme les rails d'un siège) et des arêtes acérées ou pointues. Cela évitera ainsi de coincer et d'endommager les câbles. Si un câble passe dans un orifice métallique, utiliser un passe-cloison en caoutchouc pour éviter que la gaine isolante du câble ne soit endommagée par le rebord métallique de l'orifice.

### NE PAS INSTALLER A DES ENDROITS TRES HUMIDES OU POUSSIEREUX.

Eviter d'installer l'appareil à des endroits soumis à une forte humidité ou à de la poussière en excès. La pénétration d'humidité ou de poussière à l'intérieur de cet appareil risque de provoquer une défaillance.

## Précautions

- Veillez à débrancher le câble de la borne négative (-) de la batterie avant d'installer l'iLX-007. Les risques de dommages causés par un court-circuit seront réduits.
- Veillez à raccorder les fils codes couleur selon le schéma de connexion. De mauvaises connexions risquent d'entraîner un dysfonctionnement ou d'endommager le système électrique du véhicule.
- Lorsque vous raccordez les fils au système électrique du véhicule, faites attention aux composants installés en usine (par exemple, le microprocesseur). Ne pas essayer d'alimenter l'appareil en le raccordant aux fils de ces appareils. Lorsque vous raccordez l'iLX-007 au boîtier à fusibles, assurez-vous que le fusible du circuit destiné à l'iLX-007 possède le nombre d'ampères approprié ; si ce n'est pas le cas, vous risquez d'endommager l'appareil et/ou le véhicule. Si ce n'est pas le cas, vous risquez d'endommager l'appareil et/ou le véhicule. En cas de doute, consultez votre revendeur Alpine.
- L'iLX-007 utilise des prises femelles de type RCA pour la connexion à d'autres appareils (par exemple, amplificateurs) munis de connecteurs RCA. Vous aurez éventuellement besoin d'un adaptateur pour le relier à d'autres appareils. Le cas échéant, contactez votre revendeur Alpine agréé qui vous conseillera à ce sujet.
- Veillez à connecter le cordon de l'enceinte (-) à la borne de l'enceinte (-). Ne connectez jamais les câbles d'enceintes des voies gauche et droite ensemble ou au corps du véhicule.
- Lors de l'installation, l'affichage doit être complètement replié dans le coffret. Si ce n'est pas le cas, des problèmes peuvent survenir.
- Si vous installez l'appareil dans une automobile, assurez-vous que l'affichage peut s'ouvrir et se fermer sans toucher le levier de changement de vitesse.

### IMPORTANT

Notez le numéro de série de l'appareil dans l'espace prévu ci-contre et conservez-le. La plaque de numéro de série est située sous l'appareil.

NUMERO DE SERIE

: \_\_\_\_\_

DATE D'INSTALLATION

: \_\_\_\_\_

INSTALLATEUR : \_\_\_\_\_

LIEU D'ACHAT : \_\_\_\_\_

## Installation

### Remarque relative à l'installation

- Installez à un angle compris entre 30° et l'horizontale. Remarquez que l'installation à un angle non compris dans cette gamme aboutira à une perte de performance et éventuellement des dommages.

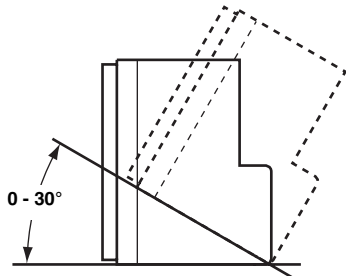

- N'obstruez pas le ventilateur ou le dissipateur thermique de l'appareil, car cela empêcherait l'air de circuler. En cas d'obstruction, de la chaleur s'accumule à l'intérieur de l'appareil et peut provoquer un incendie.

### Vue arrière de l'appareil

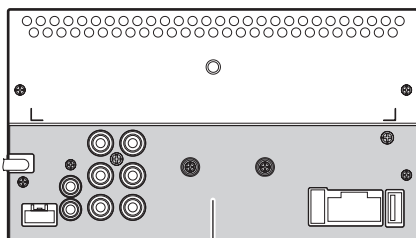

Dissipateur thermique

## Désinstallation de l'autoradio d'origine

- 1 **Désinstallez l'autoradio avec son support de montage.**
- 2 **Retirez les câbles et le support de montage fixés à l'autoradio.**  
(Le support de montage sera utilisé dans la section « Installation de l'appareil ».)

## Montage du microphone

Pour une utilisation en toute sécurité, vérifiez ce qui suit :

- La position est stable et rigide.
- La vision et les opérations du conducteur ne sont pas gênées.
- Le microphone est positionné pour capter facilement la voix du conducteur (ex. : sur le pare-soleil).

Lorsque vous parlez dans le microphone, vous ne devriez pas avoir à changer votre posture de conduite. Cela peut causer une distraction, vous divertir d'une conduite en toute sécurité de votre véhicule. Considérez avec soin l'orientation et la distance du microphone lors du montage. Vérifiez que la voix du conducteur peut facilement être captée à l'emplacement choisi.

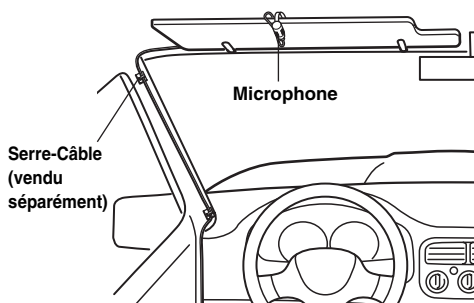

## Installation de l'appareil

- 1 **Retirez le cadran de l'appareil.**
- 2 **Montez le support de montage d'origine sur l'appareil en utilisant les vis fournies.**

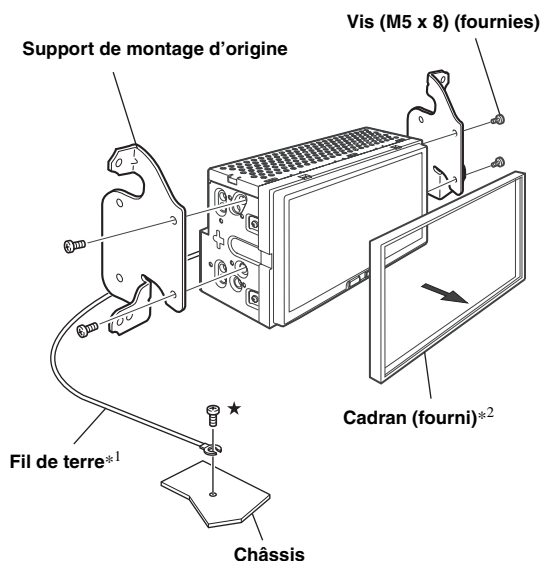

- 3 **Raccordez tous les autres fils de l'appareil selon les indications de la section « Raccordements » (page 29).**
- 4 **Montage de l'appareil dans un véhicule.**

<sup>\*1</sup> Pour raccorder solidement le fil de terre, utilisez une vis déjà installée sur une partie métallique du véhicule (désignée par le symbole (★)) ou un élément métallique propre fixé au châssis du véhicule.

<sup>\*2</sup> Le cas échéant, utilisez le cadran préalablement retiré.

## Fixez les câbles, etc.

Fixez les câbles avec précaution. Ne les endommagez pas en les rentrant dans des pièces mobiles comme un rail de siège, ou en les plaçant sur des arêtes acérées ou pointues.

## Schéma de raccordement de l'interrupteur SPST (vendu séparément)

(Si l'alimentation ACC n'est pas disponible)

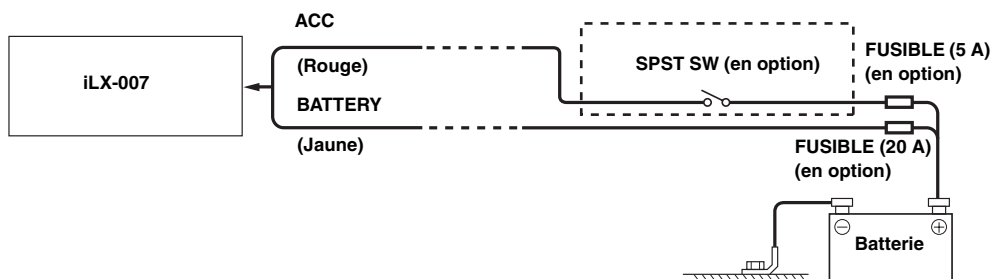

- Si votre véhicule est dépourvu d'alimentation ACC, installez un interrupteur SPST (Single-Pole, Single-Throw) (vendu séparément) et un fusible (vendu séparément).
- Le schéma et l'ampérage des fusibles indiqués ci-dessus s'appliquent lorsque l'iLX-007 est utilisé seul.
- Si le fil de l'alimentation commutée (allumage) de l'iLX-007 est directement raccordé à la borne positive (+) de la batterie du véhicule, l'iLX-007 véhicule un certain courant (plusieurs centaines de milliampères) même lorsqu'il est hors tension, ce qui risque de décharger la batterie.

### **Pour éviter que des bruits externes pénètrent dans l'installation audio.**

- Positionnez l'appareil et acheminez les fils en les éloignant de 10 cm au moins du faisceau du véhicule.
- Eloignez les fils d'alimentation de la batterie le plus possible des autres fils.
- Raccordez fermement le fil de terre à un élément métallique nu (si nécessaire, enlevez la peinture, les saletés ou la graisse) du châssis du véhicule.
- Si vous ajoutez un atténuateur de bruit en option, raccordez-le le plus loin possible de l'appareil. Votre revendeur Alpine peut vous proposer différents modèles d'atténuateur de bruit. Pour plus d'informations, contactez-le.
- Votre revendeur Alpine connaît parfaitement bien les mesures à prendre pour éviter les bruits. N'hésitez donc pas à le consulter.

# Raccordements

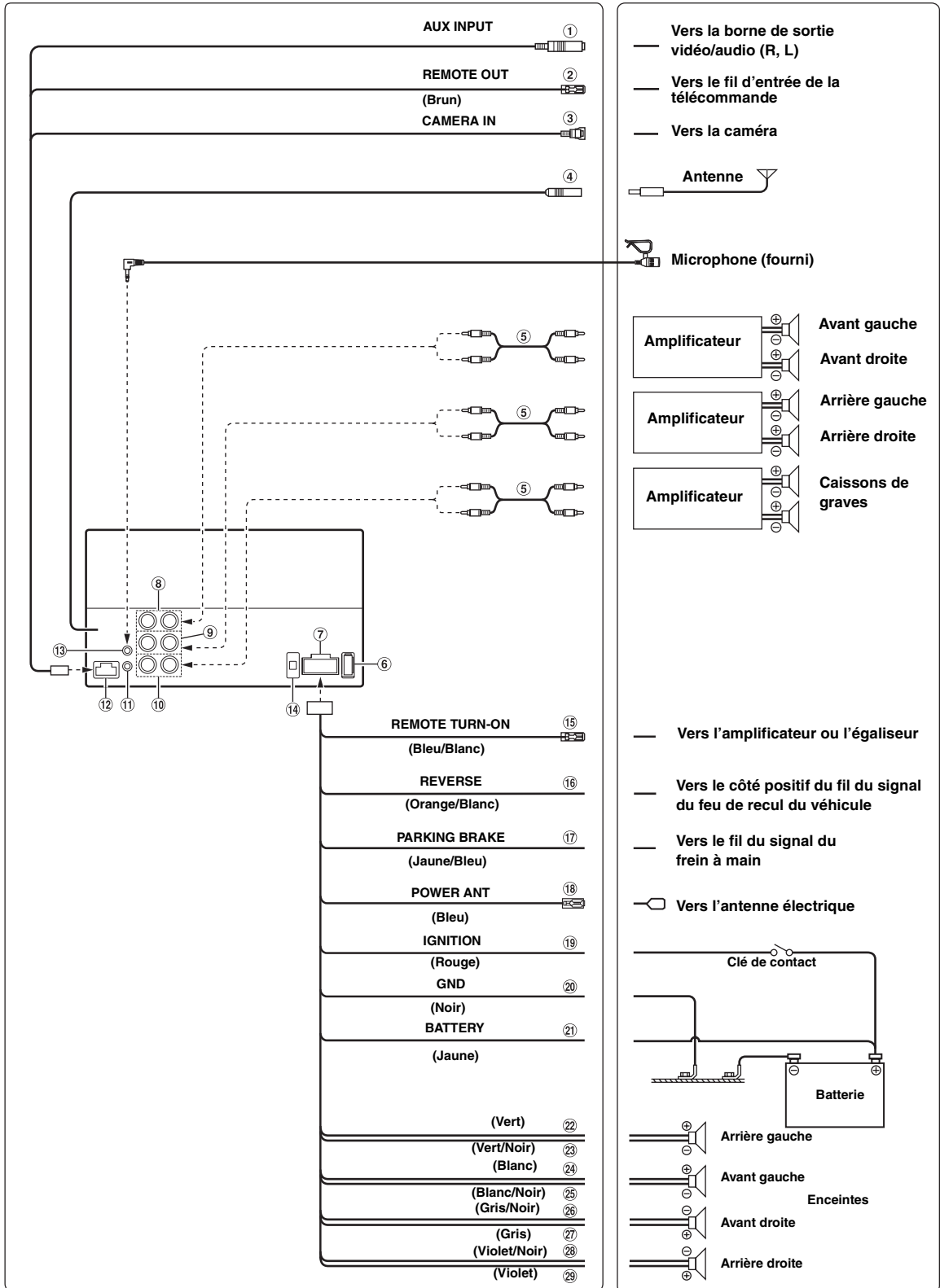

① **Connecteur d'entrée vidéo/audio (R,L) (AUX INPUT)**

Entrez l'audio/la vidéo AUX (R, L).

- Pour utiliser ce connecteur, un câble d'interface AV/RCA en option est nécessaire.

■ **Câble d'interface AV/RCA (mini-fiche AV 4 pôles 3-RCA)**

La convention de câblage de ce système est la suivante :

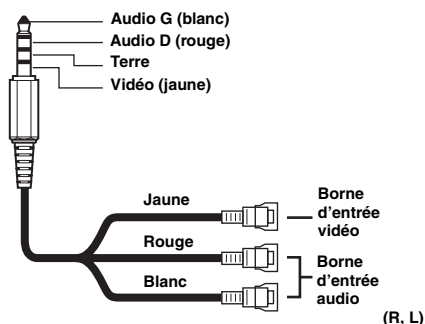

- La configuration disponible dans le commerce de mini-fiches AV 4 pôles n'est pas normalisée.

② **Fil de sortie de la télécommande (Brun)**

Raccordez-le au fil d'entrée de la télécommande. Ce fil produit les signaux de commande de la télécommande.

③ **Connecteur d'entrée de la CAMERA**

④ **Boîtier de l'antenne radio**

⑤ **Câble d'extension RCA (vendu séparément)**

⑥ **Connecteur USB**

Vers un iPhone 5 ou plus tard.

⑦ **Connecteur d'alimentation**

⑧ **Connecteurs RCA de sortie des enceintes avant**

Ils peuvent être utilisés comme connecteurs RCA de sortie des enceintes avant. Le connecteur ROUGE correspond à l'enceinte droite et le BLANC à l'enceinte gauche.

⑨ **Connecteurs RCA de sortie des enceintes arrière**

Ils peuvent être utilisés comme connecteurs RCA de sortie des enceintes arrière. Le connecteur ROUGE correspond à l'enceinte droite et le BLANC à l'enceinte gauche.

⑩ **Connecteurs RCA du caisson de graves**

Le connecteur ROUGE correspond à l'enceinte droite et le BLANC à l'enceinte gauche.

⑪ **Connecteur d'interface de la télécommande au volant**

Vers le boîtier d'interface de la télécommande au volant. Pour plus de détails sur les raccordements, adressez-vous à votre revendeur Alpine.

⑫ **Connecteur AUX/CAMERA/REMOTE OUT**

⑬ **Connecteur d'entrée MIC**

Vers le Microphone (fourni).

⑭ **Porte-fusibles (10 A)**

⑮ **Fil de mise sous tension à distance (Bleu/Blanc)**

Raccordez ce fil au fil de mise sous tension à distance de l'amplificateur ou du processeur de signal.

⑯ **Fil de recul (Orange/Blanc)**

A raccorder à la borne positive du feu de recul du véhicule. Ce feu s'allume lorsque vous enclenchez la marche arrière (R).

Ce fil étant correctement raccordé, l'image vidéo bascule automatiquement vers la caméra de recul dès que la voiture est en marche arrière (R).

⑰ **Fil du frein à main (Jaune/Bleu)**

Raccordez ce fil au côté de l'alimentation de l'interrupteur du frein à main pour transmettre les signaux d'état du frein à main à l'iLX-007.

⑱ **Fil d'antenne à commande électrique (Bleu)**

Raccordez ce fil à la borne +B de votre antenne à commande électrique, le cas échéant.

- Ce fil doit uniquement être utilisé pour commander l'antenne électrique du véhicule. N'utilisez pas ce fil pour mettre sous tension un amplificateur ou un processeur de signal, etc.

⑲ **Fil d'alimentation commutée (allumage) (Rouge)**

Raccordez ce fil à une borne ouverte du boîtier de fusibles du véhicule ou à une autre source d'alimentation inutilisée qui fournit une tension positive (+) de 12 V uniquement lorsque la clé de contact est enclenchée ou sur la position accessoire.

⑳ **Fil de terre (Noir)**

Raccordez ce fil à une masse correcte du châssis du véhicule.

Veillez à effectuer la connexion sur du métal nu et fixez-la fermement à l'aide de la vis à tête fournie d'origine.

㉑ **Fil de la batterie (Jaune)**

Raccordez ce fil à la borne positive (+) de la batterie du véhicule.

㉒ **Fil de sortie de l'enceinte arrière gauche (+) (Vert)**

㉓ **Fil de sortie de l'enceinte arrière gauche (-) (Vert/Noir)**

㉔ **Fil de sortie de l'enceinte avant gauche (+) (Blanc)**

㉕ **Fil de sortie de l'enceinte avant gauche (-) (Blanc/Noir)**

㉖ **Fil de sortie de l'enceinte avant droite (-) (Gris/Noir)**

㉗ **Fil de sortie de l'enceinte avant droite (+) (Gris)**

㉘ **Fil de sortie de l'enceinte arrière droite (-) (Violet/Noir)**

㉙ **Fil de sortie de l'enceinte arrière droite (+) (Violet)**

## Exemple de système

### Raccordement d'un iPhone\*

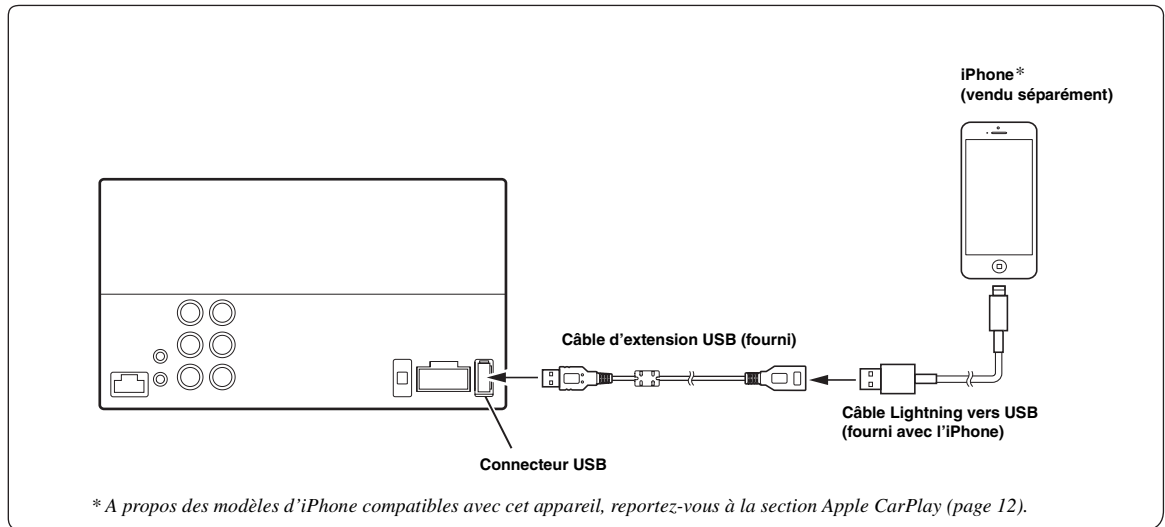

- Ne laissez jamais un iPhone dans un véhicule pendant une période prolongée. La chaleur et l'humidité peuvent endommager l'iPhone et vous ne pourrez peut-être plus l'écouter.

## Raccordement de périphériques externes

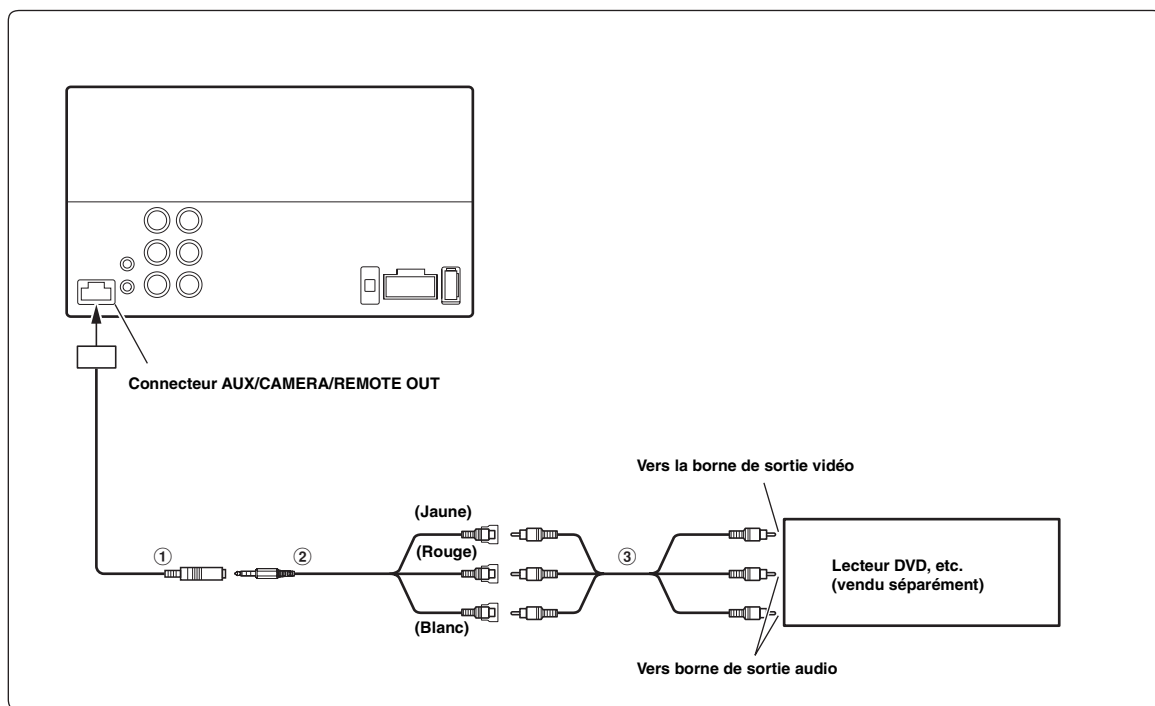

### ① Connecteur d'entrée vidéo/audio (AUX INPUT)

- Pour utiliser ce connecteur, un câble d'interface AV/RCA en option est nécessaire. Pour plus de détails, reportez-vous au ②.

### ② Câble d'interface AV/RCA (mini-fiche AV 4 pôles 3-RCA) (vendu séparément)

#### ■ Mini-fiche AV 4-pôles utilisable

La convention de câblage de ce système est la suivante :

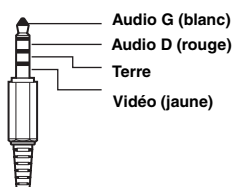

- La configuration disponible dans le commerce de mini-fiches AV 4 pôles n'est pas normalisée.



## Raccordement d'un Amplificateur externe

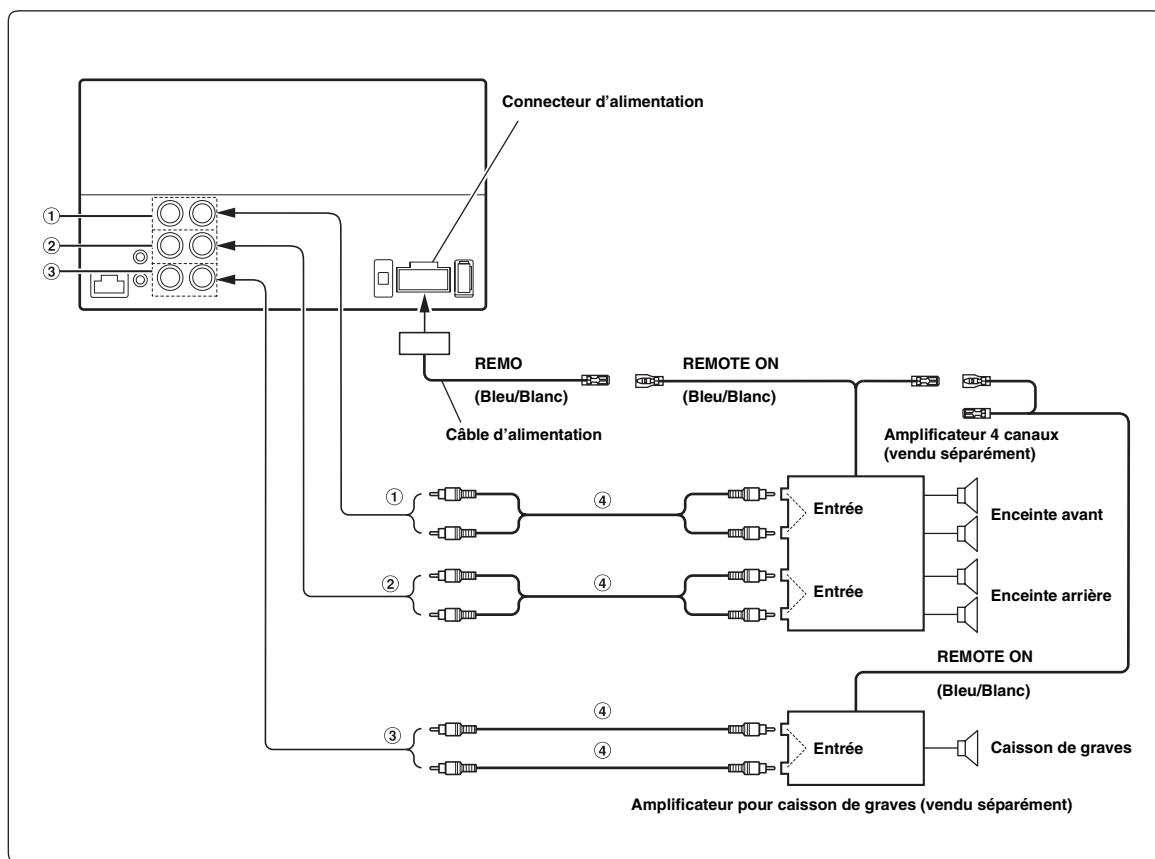

① **Connecteurs RCA de sortie frontale**

Le connecteur ROUGE correspond à l'enceinte droite et le BLANC à l'enceinte gauche.

② **Connecteurs RCA de sortie arrière**

Le connecteur ROUGE correspond à l'enceinte droite et le BLANC à l'enceinte gauche.

③ **Connecteur RCA pour caisson de graves**

④ **Câble d'extension RCA (vendu séparément)**

## Raccordement de la caméra

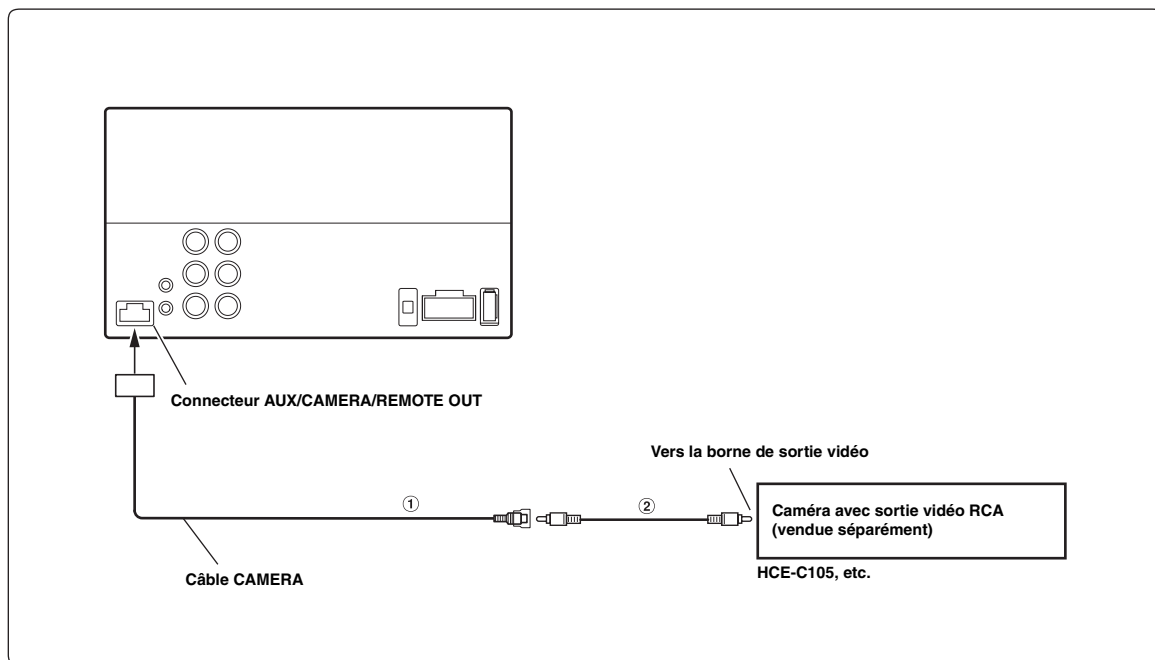

① Connecteur d'entrée de la CAMERA

② Câble d'extension RCA (vendu séparément)

- En cas d'utilisation d'une caméra de recul, assurez-vous que le câble REVERSE est raccordé correctement.

## Raccordement de HCE-C200F + HCE-C200R

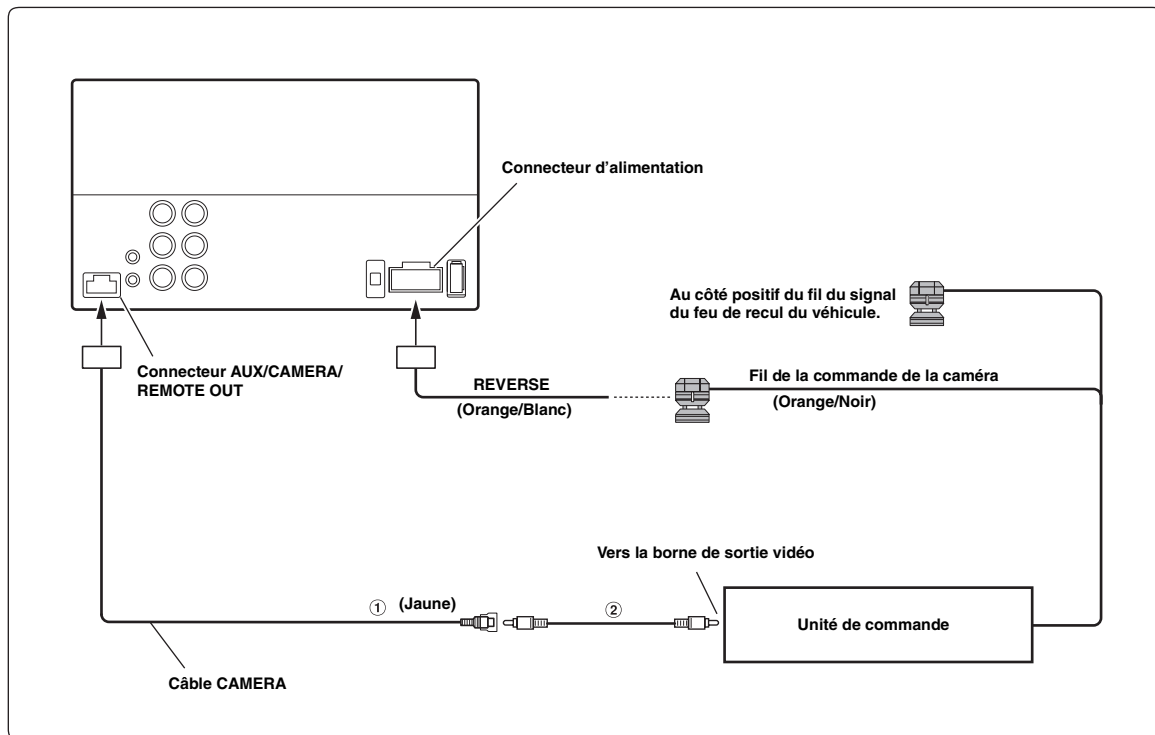

① Connecteur d'entrée de la CAMERA

② Câble d'extension RCA (HCE-C200R fourni)

- En cas d'utilisation d'une caméra de recul, assurez-vous que le câble REVERSE est raccordé correctement.



## GARANTIE LIMITÉE

Fidèles à leur engagement de ne fournir que des produits de qualité, ALPINE ÉLECTRONIQUE DE L'AMÉRIQUE, INC. et ALPINE ÉLECTRONIQUE DU CANADA, INC. (Alpine) sont heureuses de vous offrir cette garantie. Nous vous suggérons de le lire attentivement et en entier. Si vous avez la moindre question, veuillez contacter l'un de nos concessionnaires ou appeler directement Alpine aux numéros listés ci-dessous.

### ● PRODUITS COUVERTS PAR LA GARANTIE

Cette garantie couvre les produits audio de voiture et les accessoires connexes (« le produit »). Elle ne couvre les produits que dans le pays où ils ont été achetés.

### ● DURÉE DE LA GARANTIE

Cette garantie est en vigueur pendant un an à partir de la date du premier achat du client.

### ● PERSONNES PROTÉGÉES PAR LA GARANTIE

Seul l'acheteur original du produit, s'il réside aux États-Unis, à Porto Rico ou au Canada, peut se prévaloir de la garantie.

### ● CE QUI EST COUVERT

Cette garantie couvre tous les défauts de matériaux et de fabrication (pièces et main d'oeuvre) du produit.

### ● CE QUI N'EST PAS COUVERT

Cette garantie ne couvre pas ce qui suit:

- ① Les dommages survenus durant le transport des produits renvoyés à Alpine pour être réparés (les réclamations doivent être adressées au transporteur);
- ② Les dégâts provoqués par un accident ou une mauvaise utilisation, y compris des bobines acoustiques grillées suite à une surexcitation des enceintes (augmentation du niveau de l'amplificateur jusqu'à atteindre un effet de distorsion ou d'écrêtage), une défaillance mécanique des enceintes (perforations, déchirures ou fentes), panneaux LCD fissurés ou endommagés, disques durs endommagés ou ayant subi une chute.
- ③ Tout dégât provoqué par négligence, usage inapproprié, mauvaise utilisation ou par le non-respect des instructions indiquées dans le manuel de l'utilisateur.
- ④ Les dommages dus à la force majeure, notamment aux tremblements de terre, au feu, aux inondations, aux tempêtes ou aux autres cataclysmes naturels;  
Les frais ou les dépenses relatifs à l'enlèvement ou à la réinstallation du produit;
- ⑤ Les services rendus par une personne, physique ou morale non autorisée;
- ⑥ Les produits dont le numéro de série a été effacé, modifié ou retiré;
- ⑦ Les produits qui ont été adaptés ou modifiés sans le consentement d'Alpine;
- ⑧ Les produits qui ne sont pas distribués par Alpine aux États-Unis, à Porto Rico ou au Canada;
- ⑨ Les produits qui n'ont pas été achetés par l'entremise d'un concessionnaire Alpine autorisé;

### ● COMMENT SE PRÉVALOIR DE LA GARANTIE

- ① Il vous faut remettre le produit nécessitant des réparations à un centre de service autorisé Alpine ou à Alpine même et en assumer les frais de transport. Alpine a le choix entre réparer le produit ou le remplacer par un produit neuf ou révisé, le tout sans frais pour vous. Si les réparations sont couvertes par la garantie et si le produit a été envoyé à un centre de service Alpine ou à Alpine, le paiement des frais de réexpédition du produit incombe Alpine.

- ② Vous devez donner une description détaillée des problèmes qui sont à l'origine de votre demande de réparation.
- ③ Vous devez joindre la preuve de votre achat du produit.
- ④ Vous devez emballer soigneusement le produit pour éviter tout dommage durant son transport. Pour éviter la perte de l'envoi, il est conseillé de choisir un transporteur qui propose un service de suivi des envois.

### ● LIMITATION DES GARANTIES TACITES

LA DURÉE DE TOUTES LES GARANTIES TACITES, Y COMPRIS LA GARANTIE D'ADAPTATION À L'UTILISATION ET LA GARANTIE DE QUALITÉ LOYALE ET MARCHANDE, EST LIMITÉE À CELLE DE LA GARANTIE EXPRESSE DÉTERMINÉE CI-DESSUS. PERSONNE N'EST AUTORISÉ À ENGAGER AUTREMENT LA RESPONSABILITÉ D'ALPINE EN VERTU DE LA VENTE D'UN PRODUIT.

### ● EXCLUSIONS DE LA GARANTIE

ALPINE STIPULE EXPRESSÉMENT QU'ELLE N'EST PAS RESPONSABLE DES DOMMAGES-INTÉRÊTS ET DOMMAGES INDIRECTS PROVOQUÉS PAR LE PRODUIT. LES DOMMAGES-INTÉRÊTS SONT LES FRAIS DE TRANSPORT DU PRODUIT VERS UN CENTRE DE SERVICE ALPINE, LA PERTE DE TEMPS DE L'ACHETEUR ORIGINAL, LA PERTE D'UTILISATION DU PRODUIT, LES BILLETS D'AUTOBUS, LA LOCATION DE VOITURES ET TOUTS LES AUTRES FRAIS LIÉS À LA GARDE DU PRODUIT. LES DOMMAGES INDIRECTS SONT LES FRAIS DE RÉPARATION OU DE REMPLACEMENT D'AUTRES BIENS ENDOMMAGÉS SUITE AU MAUVAIS FONCTIONNEMENT DU PRODUIT. LES RECOURS PRÉVUS PAR LES PRÉSENTES EXCLUENT ET REMPLACENT TOUTE AUTRE FORME DE RECOURS.

### ● LIEN ENTRE LA GARANTIE ET LA LOI

La garantie vous donne des droits spécifiques, mais vous pouvez aussi jouir d'autres droits, qui varient d'un état ou d'une province à l'autre. En outre, certains états et certaines provinces interdisent de limiter la durée des garanties tacites ou d'exclure les dommages accessoires ou indirects. Dans ce cas, les limites et les exclusions de la garantie peuvent ne pas s'appliquer à vous.

### ● CLAUSE APPLICABLE AU CANADA SEULEMENT

Pour que la garantie soit valable, il faut qu'un centre d'installation autorisé ait installé le système audio pour l'auto dans votre véhicule et qu'il ait ensuite apposé son cachet sur la garantie.

### ● NUMÉROS D'APPEL DU SERVICE À LA CLIENTÈLE

Si vous avez besoin de nos services, veuillez appeler Alpine aux numéros ci-dessous pour le centre de service autorisé Alpine le plus proche.

AUDIO DE VOITURE	1-800-ALPINE-1 (1-800-257-4631)
NAVIGATION	1-888-NAV-HELP (1-888-628-4357)

Ou visitez notre site Web à l'adresse <http://www.alpine-usa.com>

ALPINE ÉLECTRONIQUE DE L'AMÉRIQUE, INC., 19145 Gramercy Place, Torrance, California 90501, U.S.A.

ALPINE ÉLECTRONIQUE DU CANADA, INC., 777 Supertest Road, Toronto, Ontario M3J 2M9, Canada

N'envoyez aucun produit à ces adresses.

Appelez notre numéro gratuit ou visitez notre site Web si vous recherchez un centre de service.

Don't forget to take a moment to protect your purchase by registering your product now at the following address: [www.alpine-usa.com/registration](http://www.alpine-usa.com/registration).

N'oubliez pas de consacrer un moment à la protection de votre achat en enregistrant votre produit dès maintenant à l'adresse suivante : [www.alpine-usa.com/registration](http://www.alpine-usa.com/registration).

Recuerde que con solo unos pocos pasos podrá proteger su producto, registrándolo a través de la siguiente dirección: [www.alpine-usa.com/registration](http://www.alpine-usa.com/registration).