



iLX-007



ES



Alpine Tunelt App

- OWNER'S MANUAL
Please read before using this equipment.
- MODE D'EMPLOI
Veuillez lire avant d'utiliser cet appareil.
- MANUAL DE OPERACIÓN
Léalo antes de utilizar este equipo.

Thank you for purchasing this Alpine product. Please take a moment to protect your purchase by registering your product now at the following address: www.alpine-usa.com/registration. You will be informed of product and software updates (if applicable), special promotions, news about Alpine, and entered for a chance to win prizes.

Merci d'avoir acheté ce produit Alpine. Nous vous invitons à consacrer un moment à la protection de votre achat en enregistrant votre produit dès maintenant à l'adresse suivante : www.alpine-usa.com/registration.

Vous serez tenu informé des mises à jour des produits et des logiciels (le cas échéant), des promotions spéciales, de l'actualité d'Alpine, et vous aurez une chance de remporter des prix.

Gracias por adquirir este producto Alpine. Con solo unos pocos pasos podrá proteger su producto, registrándolo a través de la siguiente dirección: www.alpine-usa.com/registration. Recibirá información sobre nuevos productos y software, promociones especiales, novedades sobre Alpine y participará en el sorteo de premios.

ALPINE ELECTRONICS OF AMERICA, INC.
19145 Gramercy Place, Torrance,
California 90501, Estados Unidos
Teléfono: 1-800-ALPINE-1 (1-800-257-4631)

ALPINE ELECTRONICS MARKETING, INC.

1-7, Yukigaya-Otsukamachi, Ota-ku,
Tokyo 145-0067, JAPÓN
Teléfono: 03-5499-4531

ALPINE ELECTRONICS FRANCE S.A.R.L.

(RCS PONTOISE B 338 101 280)
98, Rue de la Belle Etoile, Z.I. Paris Nord II,
B.P. 50016, 95945 Roissy Charles de Gaulle
Cedex, Francia
Teléfono: +33-(0)1-48638989

ALPINE ELECTRONICS OF AUSTRALIA PTY. LTD.

161-165 Princes Highway, Hallam
Victoria 3803, Australia
Teléfono: 03-8787-1200

ALPINE ELECTRONICS GmbH

Wilhelm-Wagenfeld-Str. 1-3, 80807 München, Alemania
Teléfono: 089-32 42 640

ALPINE ELECTRONICS OF U.K. LTD.

Alpine House
Fletchamstead Highway, Coventry CV4 9TW, U.K.
www.alpine.co.uk

ALPINE ITALIA S.p.A.

Viale Cristoforo Colombo, 8
20090 Trezzano sul Naviglio MI, Italy
Phone +39 02 484781

ALPINE ELECTRONICS DE ESPAÑA, S.A.

Portal de Gamarra 36, Pabellón 32
01013 Vitoria (Álava)-APDO 133, España
Teléfono: 945 283 588

Índice

Manual de instrucciones

ADVERTENCIA

ADVERTENCIA	5
PRUDENCIA	5
AVISO	5

Características

Acerca de Apple CarPlay	7
Acerca de la pantalla de inicio	7

Primeros pasos

Lista de accesorios	8
Ubicación de los controles	8
Funcionamiento táctil	8
Encendido y apagado	8
Encienda el sistema	9
Ajuste del volumen	9
Silenciamiento del sonido	9
Selección de un elemento de una lista	9
Utilización de Siri	9
Acerca del teléfono manos libres	10
Utilización de TuneIt	10
Ajuste del sonido a través del iPhone	10

Radio/RBDS

Uso de la radio	11
Memorización manual de emisoras	11
Memorización automática de emisoras	11
Sintonía de emisoras memorizadas	11
Sintonización PTY (tipo de programa) (solo modo RBDS)	11
Visualización de texto de radio (solo modo RBDS)	11

Apple CarPlay (opcional)

Acceso a Apple CarPlay	12
------------------------------	----

Dispositivo auxiliar (opcional)

Manejo de dispositivos auxiliares (opcional)	12
Manejo del receptor de TV digital móvil (DTV)	13
Acceso al modo receptor de TV digital móvil (DTV)	13
Acerca de la pantalla de funciones DTV	13

Funcionamiento de la cámara (opcional)

Funcionamiento de la cámara trasera	14
Visualización de imagen de la cámara trasera cuando el vehículo da marcha atrás	14
Visualización del vídeo de la vista trasera de forma manual	14
Activación/desactivación de la visualización de la guía	14
Ajuste de la ubicación de la pantalla de precaución	14
Recuperación de los valores ajustados de la cámara	14
Acerca de la guía de la cámara trasera	14
Otras funciones de la cámara	16
Acerca del ajuste de la ubicación de la pantalla de precaución	16
Acerca del valor ajustado de la calidad de imagen	16

Ajustes

Configuración de audio

Operación de configuración de audio	16
Ajuste del balance (entre izquierdo y derecho)	17
Ajuste del fader (entre delante y detrás)	17
Ajuste de los graves	17
Ajuste de los agudos	17
Configuración del subwoofer	17
Encendido/Apagado del Subwoofer	17
Ajuste del nivel del Subwoofer	17
Ajustar la fase del Subwoofer	17
Ajuste de Bass Engine SQ	17
Activación/desactivación de Bass Engine SQ	17
Ajuste del tipo de Bass Engine SQ	17
Ajuste del nivel de Bass Engine SQ	18

Configuración del volumen de cada aplicación	18
Configuración del MX (Media Xpander)	18
Ajustes predeterminados del ecualizador (EQ Presets)	18
Ajustar Defeat	18

Configuración de la pantalla

Operación de configuración de la pantalla	18
Cambio del modo de visualización	19
Ajuste del brillo	19
Ajuste del color de la imagen	19
Ajuste del contraste de imagen	19
Ajuste de la calidad de imagen	19
Guardar y ver la calidad de imagen establecida	19

Ajustes Generales

Operación de configuración general	19
Configuración de hora	20
Configuración del reloj	20
Configuración de la hora	20
Configuración del ajuste horario	20
Configuración de idioma	20
Configuración del idioma de menús	20
Configuración de scroll del texto	20
Configuración del desplazamiento	20
Configuración del sonido de las teclas	20
Configuración de activación/desactivación de Sonido de toque	20
Ajuste del sonido de las acciones	20
Configuración del silenciamiento al dar marcha atrás	20
Configuración de pantalla/iluminación	21
Ajuste de la luminosidad de la iluminación de fondo	21
Ajuste de la iluminación de fondo de los botones	21
Ajuste de la iluminación de fondo de la pantalla	21
Cambio de la imagen inicial	21
Acerca de iLX-007	21
Visualizar la Información sobre el producto	21
Inicialización del sistema	21
Configuración de la demostración	21
Cancelación de la demostración	21

Configuración de la aplicación

Operación de configuración de la aplicación	22
Configuración de la cámara	22
Configuración de la entrada de la cámara	22
Configuración de la entrada de la señal de cámara	22
Ajuste de la guía de la cámara trasera	22
Configuración de la interrupción de la cámara	23
Configuración de Auxiliary (AUX)	23
Configuración del modo Auxiliary (AUX)	23
Configuración del Apple CarPlay	23
Configuración de los mandos en volante	23
Ajuste de Efecto de micrófono Siri	23
Seleccionar el altavoz de salida	23
Ajuste del volumen de micrófono	23

Información

Actualización del software del producto	24
En caso de dificultad	24
Si aparece el siguiente mensaje	24
Especificaciones	25

Instalación y conexiones

Advertencia	26
Prudencia	26
Precauciones	26
Instalación	27
Desinstalación del sistema estéreo original del coche	27
Instalación del micrófono.	27
Instalación de la unidad	27
Fijación de los cables, etc.	27
Conexiones	29
Ejemplo de sistema	31

Manual de instrucciones

ADVERTENCIA



ADVERTENCIA

Este símbolo indica que las instrucciones son importantes. De no tenerse en cuenta, podría ocasionarse heridas graves o muerte.

INSTALE LA UNIDAD CORRECTAMENTE PARA QUE EL CONDUCTOR NO PUEDA VER EL VIDEO/TELEVISOR A MENOS QUE EL VEHÍCULO SE ENCUENTRE PARADO Y SE HAYA ACCIONADO EL FRENO DE MANO.

Es peligroso (e ilegal en muchos estados) que el conductor vea el TV/vídeo mientras conduce el vehículo. Una instalación incorrecta de este producto puede permitir al conductor ver el TV/vídeo mientras conduce el vehículo. Esta situación podría distraer al conductor de la carretera y provocar un accidente. Esto podría causar heridas graves al conductor y a otras personas.

NO MIRE EL VÍDEO MIENTRAS CONDUCE.

El conductor puede distraer su atención de la carretera mientras mira el vídeo y ocasionar un accidente.

NO REALICE NINGUNA OPERACIÓN QUE PUEDA DISTRAER SU ATENCIÓN Y COMPROMETER LA SEGURIDAD DURANTE LA CONDUCCIÓN DEL VEHÍCULO.

Las operaciones que requieren su atención durante más tiempo sólo deben realizarse después de detener completamente el vehículo. Estacione el vehículo en un lugar seguro antes de realizar dichas operaciones. De lo contrario, podría ocasionar un accidente.

MANTENGA EL VOLUMEN A UN NIVEL QUE NO LE IMPIDA ESCUCHAR LOS SONIDOS DEL EXTERIOR MIENTRAS CONDUCE.

Los niveles de volumen demasiado altos que reducen la percepción de otros sonidos como las sirenas de emergencia o posibles señales acústicas de advertencia en carretera (cruces de trenes, etc.) podrían ser peligrosos y provocar un accidente. **LOS NIVELES DE VOLUMEN ALTOS EN EL VEHÍCULO TAMBIÉN PUEDEN DAÑAR EL SISTEMA AUDITIVO DE LOS PASAJEROS.**

REDUZCA AL MÁXIMO LA VISUALIZACIÓN DE LA PANTALLA MIENTRAS CONDUCE.

El conductor puede distraer su atención de la carretera mientras mira la pantalla y ocasionar un accidente.

NO DESMONTE NI ALTERE LA UNIDAD.

Si lo hace, podrá ocasionar un accidente, un incendio o una descarga eléctrica.

UTILICE LA UNIDAD SOLAMENTE EN VEHÍCULOS QUE TENGAN 12 VOLTIOS CON NEGATIVO A MASA.

(Consulte a su distribuidor en caso de duda.) De no ser así, podría ocasionar un incendio, etc.

MANTENGA LOS OBJETOS PEQUEÑOS, COMO TORNILLOS, FUERA DEL ALCANCE DE LOS NIÑOS.

La ingestión de estos objetos puede provocar lesiones graves. Si esto ocurre, consulte con un médico inmediatamente.

UTILICE EL AMPERAJE CORRECTO CUANDO CAMBIE FUSIBLES.

De lo contrario, puede producirse un incendio o una descarga eléctrica.

NO OBSTRUYA LOS ORIFICIOS DE VENTILACIÓN O LOS PANELES DEL RADIADOR.

Si los bloquea, el calor podría acumularse en el interior y producir un incendio.

UTILICE ESTE PRODUCTO CON APLICACIONES MÓVILES DE 12 V.

Si se emplea para otra aplicación distinta de la prevista, podría producirse un incendio, una descarga eléctrica u otras lesiones.

NO INTRODUZCA LAS MANOS, LOS DEDOS NI OTROS OBJETOS EXTRAÑOS EN LAS RANURAS DE INSERCIÓN O EN LAS ABERTURAS.

Si lo hiciera, podría sufrir heridas u ocasionar daños al equipo.



PRUDENCIA

Este símbolo indica que las instrucciones son importantes. De no tenerse en cuenta, podría ocasionarse heridas graves o daños materiales.

DEJE DE USAR LA UNIDAD INMEDIATAMENTE SI APARECE ALGÚN PROBLEMA.

Su uso en estas condiciones podría ocasionar lesiones personales o daños al producto. Lleve la unidad a un distribuidor Alpine autorizado o al centro de servicio Alpine más próximo para repararla.



AVISO

Limpieza del producto

Limpie el producto periódicamente con un paño suave y seco. Para limpiar las manchas más difíciles, humedezca el paño únicamente con agua. Cualquier otro líquido puede disolver la pintura o deteriorar el plástico.

Temperatura

Cerciórese de que la temperatura del interior de vehículo esté entre +45 °C y 0 °C antes de conectar la alimentación de la unidad.

Mantenimiento

Si tiene problemas, no intente reparar la unidad por sí mismo. Devuélvala a su proveedor Alpine o a la estación de servicio Alpine para que se la reparen.

Lugar de instalación

Asegúrese de no instalar el iLX-007 en un lugar sometido a:

- La luz solar directa ni el calor
- Gran humedad y agua
- Polvo excesivo
- Vibraciones excesivas

La operación de algunas funciones de esta unidad son muy complicadas. Debido a ello, se ha considerado necesario agrupar esas funciones en una pantalla especial de ajustes. Esto restringirá la operación de estas funciones a solo cuando el vehículo esté aparcado. De esta forma se garantiza que la atención del conductor estará en la carretera y no en el iLX-007. Esto ha sido pensado para la seguridad del conductor y de los pasajeros.

Las operaciones de ajuste no se pueden realizar cuando el vehículo está en movimiento. Para poder realizar los procedimientos descritos en el Manual de operación, el automóvil deberá estar aparcado y el freno de mano echado. Si se intentan realizar estas operaciones mientras se está conduciendo, se visualizará el aviso "No es posible utilizar mientras conduce."

-
- *La unidad iLX-007 consume una mínima cantidad de corriente aunque el interruptor de alimentación esté apagado. Si el cable de alimentación conmutado (encendido) del iLX-007 se conecta directamente al polo positivo (+) de la batería del vehículo, la batería podría descargarse.*
Para simplificar el proceso se puede instalar un interruptor SPST (unipolar, unidireccional) (vendido por separado). Al salir del vehículo deberá ponerlo en posición OFF. Vuelva a poner el interruptor SPST en ON antes de utilizar el iLX-007. Para conectar el interruptor unipolar, consulte el "Diagrama de conexión del interruptor SPST (vendido por separado)" (página 28). Si el cable de alimentación (encendido) no está conmutado, deberá desconectarse de la batería en caso de que el vehículo no se utilice durante un período de tiempo prolongado.

Protección del conector USB

- Solo es posible conectar al conector USB de esta unidad un iPhone 5 u modelos posteriores o una memoria Flash. No se garantiza un funcionamiento correcto de otros productos USB.
- Si se utiliza el conector USB, asegúrese de usar solo el cable de conexión suministrado con la unidad. La unidad no admite el uso de concentradores USB.
- La memoria Flash USB se utiliza únicamente para transferir archivos de datos o para actualizaciones.
- Esta unidad no es compatible con la reproducción de audio/vídeo o la navegación de fotos desde una memoria Flash.



PRUDENCIA

Alpine declina toda responsabilidad por pérdidas en los datos, aunque se produzcan durante el uso de este producto.

-
- *iPhone, iTunes y CarPlay son marcas comerciales de Apple Inc., registradas en Estados Unidos y en otros países.*
 - *"Made for iPhone" significa que un accesorio electrónico se ha diseñado exclusivamente para conectarse a un iPhone y su cumplimiento de las normas de funcionamiento de Apple ha sido certificado por los programadores. Apple no se hace responsable del funcionamiento de este dispositivo o cumplimiento con los requisitos normativos y de seguridad. Tenga en cuenta que el uso de este accesorio con un iPhone puede afectar al rendimiento inalámbrico.*

Características

Acerca de Apple CarPlay

Apple CarPlay le permite usar su iPhone 5 u modelos posteriores de forma sencilla desde esta unidad principal.

Acerca de la pantalla de inicio

La pantalla de inicio de esta unidad ofrece acceso directo a las aplicaciones diseñadas para funcionar con Apple CarPlay. El icono de Apple CarPlay indicará si se ha conectado el iPhone correcto.

■ Cuando el iPhone está conectado



■ Cuando el iPhone no está conectado



Primeros pasos

Lista de accesorios

- iLX-007.....1
- Cable de alimentación.....1
- Tornillo de cabeza embutida (M5×8)4
- Tornillo (M5×8).....4
- Cable AUX/CAMERA/REMOTE OUT.....1
- Cable de extensión USB1
- Micrófono.....1
- Placa frontal.....1
- Manual de operación.....1 ejemplar

Ubicación de los controles

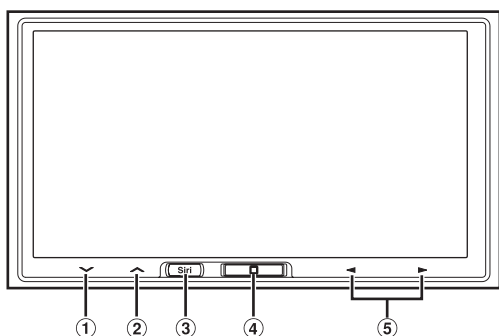

- 1 Botón ▽**
Tóquelo para bajar el volumen. Manténgalo pulsado durante al menos 2 segundos para silenciar el sonido.
- 2 Botón ▲**
Tóquelo para subir el volumen.
- 3 Botón Siri**
Inicia la función Siri del iPhone.
- 4 Botón Home**
Púlselo para acceder a la pantalla de inicio. Manténgalo pulsado durante al menos 5 segundos para apagar la unidad.
- 5 Botón ◀ / ▶**
Esta acción tiene diferentes resultados en función de la aplicación de audio/imagen. (Ir a la pista anterior/siguiente, retroceso rápido/avance rápido, etc.)
 - Puede reiniciar la unidad manteniendo pulsados los botones **Inicio** y **Siri** al mismo tiempo durante 10 segundos.

Conectable a la caja de la interfaz de control del mando a distancia

Con una caja de la interfaz de control remoto del volante Alpine opcional (no incluida), esta unidad se puede controlar desde los mandos del volante del vehículo. Para más detalles, consulte a su distribuidor Alpine.

Acerca de las descripciones de los botones utilizados en este manual de usuario.

Los botones que se encuentran en la parte frontal de la unidad se escriben en negrita (por ejemplo, **Home**). Los botones que se encuentran en el display de la pantalla táctil se muestran en negrita entre paréntesis [] (por ejemplo [X]).

Funcionamiento táctil

Muchas de las operaciones de esta unidad pueden realizarse con un suave toque con el dedo en el panel táctil integrado.

- *Asegúrese de tocar el botón que aparece en la pantalla suavemente con la punta del dedo para proteger la pantalla.*
- *Si toca un botón y no se produce ninguna reacción, quite el dedo de la pantalla una vez y vuelva a intentarlo.*
- *Los botones que aparecen en la pantalla que no pueden ser utilizados tienen un color opaco.*

Botones en pantalla comunes

[<]: Vuelve a la pantalla anterior. Dependiendo de la función, este botón puede cancelar las operaciones que se realizan en la pantalla.

[X]: Cierra la ventana.



Encendido y apagado

Algunas de las funciones de esta unidad no pueden utilizarse con el vehículo en movimiento. Asegúrese de que el vehículo está detenido en lugar seguro y el freno de mano echado antes de intentar llevar a cabo dichas operaciones.

1 Gire la llave de contacto a la posición ACC u ON.

El sistema se enciende.

2 Mantenga pulsado el botón Home durante al menos 5 segundos para apagar la unidad.

- *La unidad puede encenderse pulsando el botón **Home** o el botón **Siri**.*
- *El iLX-007 es un dispositivo de precisión. Manejar con cuidado la unidad le proporciona años de funcionamiento libre de problemas.*

Encienda el sistema

Con el sistema Alpine, al poner la llave de contacto en las posiciones ACC u ON, la pantalla de inicio se mostrará automáticamente.

- 1 **Cuando se usa el sistema por primera vez, se muestra el menú de selección de idioma. Hay 20 idiomas para elegir. Toque la pantalla, deslice el dedo hacia arriba o hacia abajo y, después, toque el idioma deseado.**

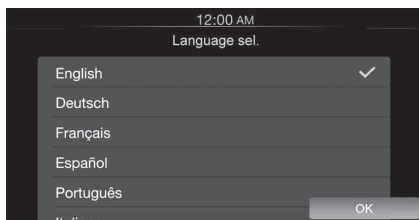

- 2 **Toque [OK].**

Aparece la pantalla de radio.

- Al encender esta unidad por primera vez, se inicia automáticamente el modo demostración y aparece una sucesión de pantallas de demostración. Para desactivar el modo demostración, consulte "Configuración de la demostración" (página 21).
- Algunas de las funciones de esta unidad no pueden utilizarse con el vehículo en movimiento. Asegúrese de que el vehículo está detenido en lugar seguro y el freno de mano echado antes de intentar llevar a cabo dichas operaciones.

Ajuste del volumen

Ajuste el volumen tocando \vee \circ \wedge .

El volumen sube de forma continua si mantiene pulsado \wedge .
Volumen: 0 - 35

Silenciamiento del sonido

Mantenga pulsado \vee **durante por lo menos 2 segundos para activar el modo MUTE.**

Selección de un elemento de una lista

- 1 **Para desplazarse por una lista, toque la pantalla y deslice el dedo hacia arriba u hacia abajo.**

La pantalla se desplazará siguiendo el movimiento de su dedo.

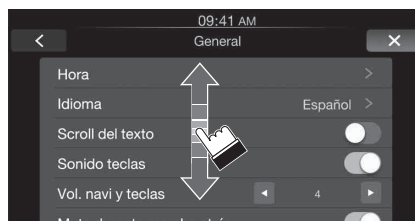

- Para seleccionar una opción, tóquela en la pantalla y, después, levante el dedo sin moverlo hacia arriba o hacia abajo en la pantalla.

- 2 **Toque el botón y deslice el dedo hacia la derecha o hacia la izquierda para alternar entre ON y OFF.**

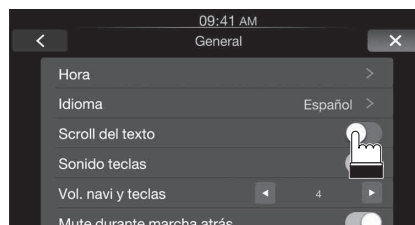

Utilización de Siri

Puede utilizar la función Siri de su iPhone. Para usar Siri desde esta unidad, compruebe que esta función está activada en los ajustes del iPhone.

Pulse Siri.

Acerca del teléfono manos libres

Al conectarlo a esta unidad, el iPhone puede utilizarse con el modo manos libres. Las llamadas entrantes se muestran con el identificador de la persona que llama si existe esta información.

- Para obtener información sobre los modelos de iPhone que pueden utilizarse con esta unidad, consulte el apartado *Apple CarPlay* (página 12).
- Puede ajustar el volumen del teléfono o seleccionar los altavoces utilizados para el audio de la llamada. Consulte “Configuración del *Apple CarPlay*” (página 23).
- No es aconsejable realizar llamadas con el modo manos libres cuando hay mucho tráfico ni en vías estrechas o con muchas curvas. Concéntrese en la carretera para evitar accidentes.
- Cierre las ventanas al realizar una llamada para reducir el ruido de fondo.
- Al utilizar un micrófono, acérquese lo máximo posible al mismo para obtener la mejor calidad de sonido posible.

Utilización de TuneIt

La sintonización del sonido de esta unidad puede programarse desde un iPhone conectado. También es posible descargar parámetros específicos para determinados vehículos desde la base de datos de TuneIt de Alpine almacenada en la nube. Utilizando la app TuneIt, otros usuarios pueden subir parámetros personalizados para compartirlos, así como valorarlos. La app TuneIt instalada debe abrirse en el iPhone antes de conectarlo a la unidad principal.

TuneIt puede descargarse desde el App Store de Apple. Para detalles, consulte a su distribuidor Alpine.

- La aplicación y sus especificaciones y datos asociados pueden eliminarse o dejar de estar disponibles sin previo aviso.
- Para obtener información sobre los modelos de iPhone que pueden utilizarse con esta unidad, consulte el apartado *Apple CarPlay* (página 12).

Ajuste del sonido a través del iPhone

Después de realizar los pasos indicados arriba, es posible usar el iPhone para realizar ajustes de audio en esta unidad.

1 Asegúrese de que la unidad esté encendida.

2 Abra la app TuneIt en el iPhone. Ajuste el sonido de la unidad en el iPhone.

- El nivel de volumen no puede ajustarse a través del iPhone.
- El ajuste no puede realizarse en el iPhone y en esta unidad al mismo tiempo.
- Cuando la unidad está apagada, no es posible ajustar el sonido a través del iPhone.
- Respete siempre las normas de tráfico mientras utilice esta función.

Radio/RBDS

RBDS (Radio Broadcast Data System) es un sistema de radiodifusión de datos. Este sistema permite recibir todo tipo de información, como el estado del tráfico o nombres de emisoras.

- El modo RBDS solo está disponible durante la recepción de una emisión FM.

■ Ejemplo de visualización de la pantalla Radio FM

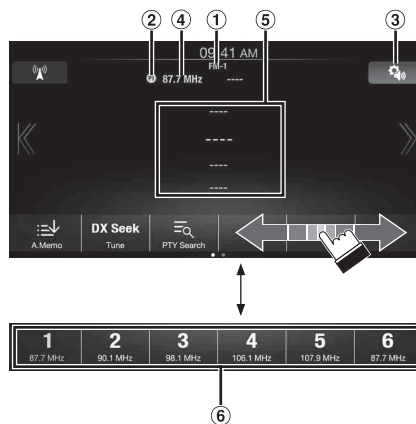

- ① Visualización de banda
- ② Indicador de número de memoria
- ③ Botón de configuración de audio (consulte “Operación de configuración de audio” en la página 16)
- ④ Visualización de la frecuencia
- ⑤ Zona de información
- ⑥ Botón de Predeterminado

Uso de la radio

1 Pulse el botón **Home**.

Aparece la pantalla de inicio.

2 Toque **[Radio]**.

Se activa el modo de radio y la pantalla cambia a la de modo Radio.

3 Toque **[📶]** para seleccionar la banda de radio deseada.

La banda cambia con cada toque, como se indica a continuación:

FM-1 → FM-2 → AM → FM-1

4 Toque **[Tune]** para seleccionar el modo de sintonización.

Búsqueda DX	Búsqueda local	Manual
⏪ ⏩	⏪ ⏩	⏪ ⏩

- Se pueden seleccionar dos modos de sintonía automática, *DX* y *Local*:
 - *Modo DX (Distancia)*:
Se sintonizan las emisoras potentes y débiles.
 - *Modo Local*:
Solo se sintonizan las emisoras más potentes.
La configuración inicial es *DX*.
- Si aparece "Preset" o "PTY", toque **[Tune]** varias veces hasta que aparezca un modo de sintonización.

5 Toque **[<<]**, **[>>]** o **[<<<]**, **[>>>]** para cambiar la frecuencia de sintonía hacia abajo o hacia arriba respectivamente.

En modo manual, toque y mantenga para cambiar la frecuencia continuamente.

Memorización manual de emisoras

1 Mediante búsqueda manual o automática, sintonice la emisora que desee almacenar en la memoria de presintonías.

2 Toque y mantenga pulsado cualquiera de los botones de memorización durante al menos 2 segundos.

La emisora seleccionada se guarda.

3 Repita el procedimiento para almacenar hasta 5 emisoras más de la misma banda.

Para emplear el mismo procedimiento en otras bandas, seleccione la banda deseada y repita el proceso.

Es posible memorizar un total de 18 emisoras en los botones de memorización (6 emisoras en cada banda; FM-1, FM-2 o AM).

- Si ya se ha definido una memoria de presintonía en el mismo número predefinido, dicha memoria se borrará y se guardará la nueva emisora.

Memorización automática de emisoras

El sintonizador puede buscar y almacenar automáticamente 6 emisoras potentes en la banda seleccionada, por orden de potencia de señal.

Tras seleccionar la banda de radio deseada, mantenga pulsado **[A.Memo]** durante como mínimo 2 segundos.

El sintonizador busca y almacena automáticamente 6 emisoras potentes en la banda seleccionada, por orden de potencia de señal.

Una vez finalizado el almacenamiento automático, se selecciona la emisora almacenada en el predeterminado 1.

- Si no hay emisoras almacenadas, el sintonizador volverá a la emisora que estaba escuchando antes de iniciar el procedimiento de almacenamiento automático.
- Puede cancelar este proceso tocando **[A.Memo]** mientras el sintonizador está buscando estaciones automáticamente. Cancelar devolverá el sintonizador de predeterminados al ajuste anterior.

Sintonía de emisoras memorizadas

Seleccione la memoria deseada de cualquier banda para sintonizar la emisora guardada en ese número de memoria.

1 Toque **[📶]** varias veces hasta que aparezca la banda deseada.

2 Toque cualquiera de los botones de memorización incluidos que contenga una emisora almacenada. Se escuchará la emisora memorizada.

Sintonización PTY (tipo de programa) (solo modo RBDS)

1 Toque **[PTY Search]**.

Aparece la pantalla de selección de lista PTY.

2 Toque el tipo de programa seleccionado para iniciar la búsqueda de una emisora de ese tipo.

Si no se encuentra ninguna emisora PTY, en la pantalla aparecerá "PTY no disponible".

3 Para seleccionar la emisora en PTY, toque **[Tune]** varias veces durante la recepción de una emisora PTY para mostrar "PTY". Y, a continuación, toque **[<]**, **[>]**.

Visualización de texto de radio (solo modo RBDS)

Puede visualizarse mensajes en texto de una emisora de radio.

1 Sintonice una emisora de radio que transmita mensajes de texto.

2 Toque la zona de información (⑤) (página 10) en el modo de radio FM varias veces para acceder a la pantalla que desee.

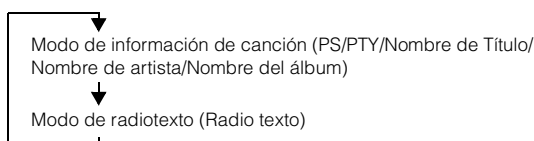

Apple CarPlay (opcional)

Apple CarPlay es una forma más inteligente y segura de usar el iPhone en el coche. Apple CarPlay coge todas las cosas que quiere hacer con su iPhone mientras conduce y las pone en su iLX-007. Puede recibir indicaciones para llegar a un destino, realizar llamadas, enviar y recibir mensajes, y escuchar música, y todo sin dejar de prestar atención a la carretera. Solo tiene que conectar su iPhone al iLX-007 y listos.

- *Antes de usar esta función, conecte el iPhone al iLX-007 con un cable de Lightning a USB (suministrado con el iPhone).*
- *Es posible que no pueda utilizar algunas funciones con el coche en marcha.*

Acerca de los modelos de iPhone que pueden utilizarse con esta unidad

- *Los siguientes dispositivos han sido testados y comprobado su funcionamiento con esta unidad. No garantizamos un funcionamiento correcto de versiones anteriores.*

iPhone 5s: ver. 7.1

iPhone 5c: ver. 7.1

iPhone 5: ver. 7.1

Acceso a Apple CarPlay

1 Pulse el botón Home.

Aparece la pantalla de inicio.

2 Toque [Apple CarPlay].

Se activa el modo Apple CarPlay.

Toque el icono de la app deseada en el iLX-007 o utilice la función Siri pulsando el botón Siri.

- *La app solo aparece en la pantalla de inicio si es compatible con Apple CarPlay.*

Dispositivo auxiliar (opcional)

Manejo de dispositivos auxiliares (opcional)

Para controlar los dispositivos conectados a los terminales AUX del iLX-007, siga el siguiente procedimiento.

- *Active la "Entrada AUX". Consulte "Configuración del modo Auxiliary (AUX)" (página 23).*

ADVERTENCIA

Es peligroso (e ilegal en muchos estados) que el conductor mire la TV/vídeo mientras conduce el vehículo. Podría distraer su atención y provocar un accidente.

Instale correctamente el iLX-007 de forma que el conductor no pueda ver la televisión/vídeos a menos que el vehículo esté parado y el freno de mano echado.

Si el iLX-007 no se instala correctamente, el conductor podrá ver la televisión/vídeos mientras conduce y su atención quedará perturbada, lo que puede provocar un accidente. Esto podría causar heridas graves al conductor y a otras personas.

- *El vídeo quedará bloqueado mientras el coche esté en marcha.*

1 Pulse el botón Home.

Aparece la pantalla de inicio.

2 Toque [AUX]*.

Aparecerá la pantalla del modo Auxiliary (AUX).

- * *Aparecerá el nombre utilizado como nombre de modo en "Configuración del nombre de Auxiliary" (página 23).*

Visualización de la pantalla de funciones AUX durante la reproducción de archivos de vídeo

Toque la pantalla.

Aparecerá la pantalla de funciones Auxiliary (AUX).

■ Ejemplo de la pantalla principal de AUX

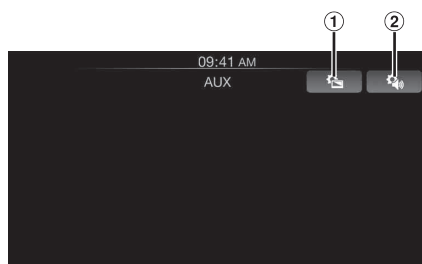

① [🏠]

Abre la pantalla de configuración de la pantalla. (Consulte “Operación de configuración de la pantalla” en la página 18)

- La pantalla de funciones es sustituida por la pantalla visual en el modo Auxiliary (AUX) durante 5 segundos después de realizar una operación.

Toque el panel de la pantalla para volver a visualizar la pantalla de funciones.

② [🔊]

Abre la pantalla de configuración de audio. (Consulte “Operación de configuración de audio” en la página 16)

- Al configurar el nombre de Auxiliary (AUX) para el modo DTV aparecen sus botones de funcionamiento individuales y se activa su funcionamiento. Consulte “Configuración del nombre de Auxiliary” (página 23).

Manejo del receptor de TV digital móvil (DTV)

Para utilizar el receptor de TV digital móvil (DTV) (opcional), ajuste “Configuración del nombre de Auxiliary” (página 23) en “DTV”.

Acceso al modo receptor de TV digital móvil (DTV)

1 Pulse el botón **Home**.

Aparece la pantalla de inicio.

2 Toque **[DTV]**.

Aparece la pantalla del modo DTV.

Acerca de la pantalla de funciones DTV

Al tocar la pantalla en el modo DTV, aparece la pantalla de funciones. Para obtener más información sobre su funcionamiento, consulte el Manual de instrucciones del receptor de TV digital (DTV) conectado.

■ Ejemplo de la pantalla de modo de funciones del menú

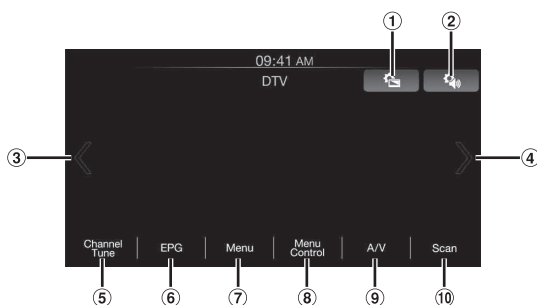

① [🏠]

Abre la pantalla de configuración de la pantalla. (Consulte “Operación de configuración de la pantalla” en la página 18)

② [🔊]

Abre la pantalla de configuración de audio. (Consulte “Operación de configuración de audio” en la página 16)

③ [<]

Retrocede un número de canal/número de canal favorito.

④ [>]

Avanza un número de canal/número de canal favorito.

⑤ [Tune] (Channel o Favorite)

Alterna entre el modo canal y el modo canal favorito.

⑥ [EPG]

Acceso a la guía electrónica de programas (EPG).

⑦ [Menu]

Accede a la pantalla del menú.

⑧ [Menu Control]

Accede al modo de funciones del menú.

⑨ [A/V]

Cambia la fuente.

⑩ [Scan]

Toque el botón para iniciar el proceso de barrido.

- Cuando la opción “Control Directo” se encuentra en la posición ON (página 23), puede controlar el receptor de TV digital móvil con los botones táctiles (excepto el botón [Control]) de la pantalla de la unidad.

Funcionamiento de la cámara (opcional)

Es posible ver vídeo de una cámara opcional desde la pantalla de esta unidad principal.

En función de la cámara, tendrá que seleccionar primero el tipo de cámara. Para obtener más información, consulte “Configuración de la entrada de la cámara” (página 22).

Cámara trasera:

Si se conecta una cámara HCE-C305R/HCE-C200R/HCE-C300R/HCE-C105, cuando el vehículo va marcha atrás, la vista de la cámara trasera (marcas de guía para el ancho del vehículo y la distancia disponible) se visualiza automáticamente en la pantalla de esta unidad.

Otra cámara:

Utilice esta opción al conectar una cámara que no sea una cámara trasera, como por ejemplo una cámara interior o lateral.

Puede ajustar la calidad de la imagen de la cámara.

Elementos de configuración: Brillo / Color / Contraste

Consulte “Operación de configuración de la pantalla” (página 18).

Funcionamiento de la cámara trasera

Ajuste “Cámara” en “Rear”. Consulte “Configuración de la entrada de la cámara” (página 22).

Visualización de imagen de la cámara trasera cuando el vehículo da marcha atrás

1 Sitúe la palanca de cambios en la posición de marcha atrás (R).

La imagen trasera aparece siempre que el coche esté en marcha atrás.

2 Si sale de la posición de marcha atrás (R), la pantalla recupera la imagen anterior.

- Nunca se base únicamente en la cámara a la hora de retroceder. Gire y mire, y utilice la cámara únicamente como asistencia adicional.
- Esta función puede utilizarse si el cable de la marcha atrás está bien conectado.

Visualización del vídeo de la vista trasera de forma manual

1 Pulse el botón Home.

Aparece la pantalla de inicio.

2 Toque [Camera].

Activación/desactivación de la visualización de la guía

1 Toque la pantalla cuando visualice la imagen de la cámara.

Podrá visualizar la pantalla de funciones.

- Tras 5 segundos, la pantalla de funciones regresará a la pantalla de la cámara.

2 Toque [Guide Off] en la pantalla de visualización de la cámara trasera.

La guía desaparecerá y el botón [Guide Off] será sustituido por [Guide On].

3 Toque [Guide On] para activar la guía.

Ajuste de la ubicación de la pantalla de precaución

1 Toque la pantalla cuando visualice la imagen de la cámara.

Podrá visualizar la pantalla de funciones.

- Tras 5 segundos, la pantalla de funciones regresará a la pantalla de la cámara.

2 Toque [Caution ↑] o [Caution ↓].

- Por cada pulsación, la ubicación de la precaución se desplaza arriba o abajo de la pantalla.

Recuperación de los valores ajustados de la cámara

Puede recuperar los valores predeterminados de la cámara en “Configuración de la pantalla” (página 18).

1 Toque la pantalla cuando visualice la imagen de la cámara.

Podrá visualizar la pantalla de funciones.

Tras 5 segundos, la pantalla de funciones regresará a la pantalla de la cámara.

2 Toque [Preset].

Acerca de la guía de la cámara trasera

Para visualizar la guía, ajuste “Activación/desactivación de la visualización de la guía” (página 14) a On. Igualmente, para ajustar la guía, consulte “Ajuste de la guía de la cámara trasera” (página 22). Podrá igualmente desactivar la guía en la pantalla de la visualización de la cámara trasera.

■ Significado de las indicaciones

Al meter marcha atrás, la pantalla cambia a la imagen de la cámara trasera. Aparecerán guías para ayudarle a visualizar la anchura del coche y la distancia desde el parachoques trasero.

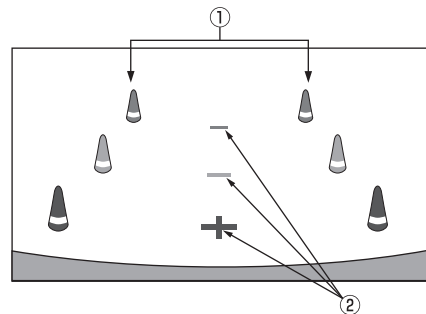

① Marcas de extensión de la anchura del coche (rojo, amarillo y verde según la distancia)

Si están debidamente calibradas, las marcas indicarán la anchura del coche. De este modo, podrá guiar el coche al hacer marcha atrás en línea recta.

Las marcas representan la distancia desde la parte trasera del coche (desde el extremo del parachoques).

- Las marcas no se mueven en sincronización con el volante.
- Configure las marcas de modo que se ajusten a la anchura del coche.

② Marcas de indicación de distancia

Las marcas representan la distancia desde la parte trasera del coche (extremo del parachoques).

- Las marcas no se mueven en sincronización con el volante.
- Le recomendamos que mida la distancia real hasta las marcas con el vehículo aparcado en una superficie sin desnivel.
- Dependiendo de la condición del coche o de la superficie de la carretera, el alcance de la visualización podría variar.
- La cámara tiene un alcance de visión limitado. Los objetos ubicados en los ángulos extremos de la cámara (por ejemplo, bajo el parachoques o en los extremos opuestos del parachoques) podrían no encontrarse en su campo de visión.
- La imagen de la cámara trasera podría tener matices diferentes a los reales.
- Dependiendo del tipo de coche, la guía podría desviarse hacia la izquierda o derecha. Este comportamiento no es anormal.

■ Marca de guía de la distancia

Las guías de la distancia representan la distancia del nivel del suelo desde el parachoques trasero. Es muy difícil estimar con precisión la distancia hasta los objetos que se encuentren por encima del nivel del suelo.

En el ejemplo siguiente, la distancia hasta A es de 0,5 m y la distancia hasta B es de 1 m.

<Pantalla>

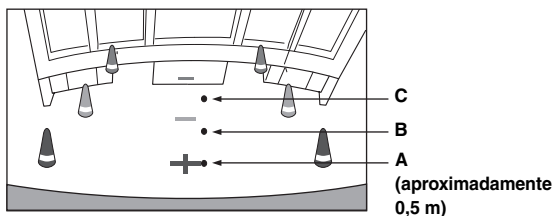

<Posiciones de A, B y C>

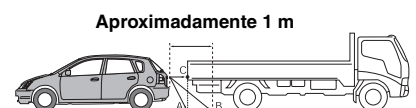

En la pantalla, según las marcas de guía de la distancia, el camión parece estar aparcado aproximadamente a 1 m de distancia (en la posición B). En realidad, sin embargo, si retrocede a la posición A, chocaría con el camión. En la pantalla, las posiciones A, B y C parecen encontrarse en orden de proximidad. Sin embargo, la realidad es que las posiciones A y C están a la misma distancia, y B está más lejos que las posiciones A y C.

- Las marcas de extensión de la anchura del coche representan la distancia a la superficie de la carretera. La distancia a un objeto ubicado en la carretera no está representada con precisión por las guías.
- En las siguientes condiciones, la visibilidad de la pantalla podría reducirse. Este comportamiento no es anormal.
 - En la oscuridad (por la noche, etc.).
 - Bajo temperaturas muy altas o muy bajas.
 - Cuando queden adheridas a la cámara gotas de agua, o cuando la humedad sea alta (como por ejemplo en condiciones meteorológicas lluviosas, etc.).
 - Cuando cuerpos foráneos (como por ejemplo el barro, etc.) queden adheridos a la cámara o a sus alrededores.
 - Cuando la luz solar directa o faros incidieran directamente sobre el objetivo de la cámara.

Error entre la pantalla y la superficie de la carretera

Bajo las siguientes condiciones, se producen errores entre la guía de la pantalla y la superficie real de la carretera. (Las imágenes muestran el supuesto en el que la cámara ha sido instalada en la posición estándar.)

■ Si hay una pendiente empinada detrás del coche (ejemplo)

<Pantalla>

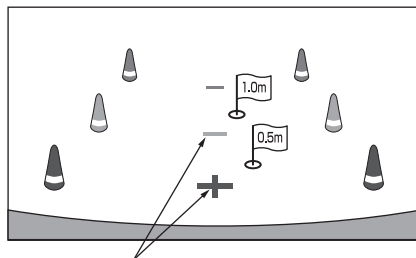

Marcas de indicación de distancia

<Posición del coche>

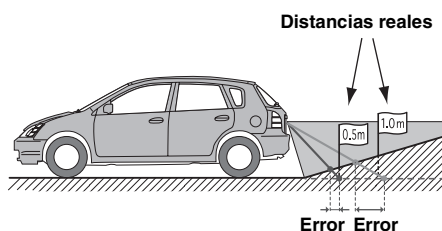

Las marcas de guía de la distancia representan la distancia a una superficie plana de la carretera. Por lo tanto, en caso de existir una pendiente empinada cerca del parachoques trasero de lo que realmente están. Por ejemplo, si hay un obstáculo en la pendiente, podría aparecer más lejano de lo que en realidad está. Igualmente, podría producirse un error entre la guía y el trayecto real del coche en la superficie de la carretera.

■ Si hay una pendiente empinada cuesta abajo detrás del coche (ejemplo)

<Pantalla>

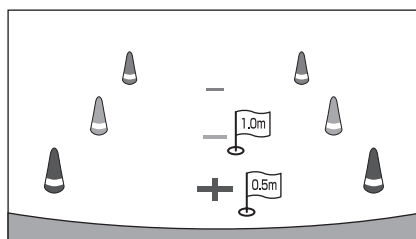

<Posición del coche>

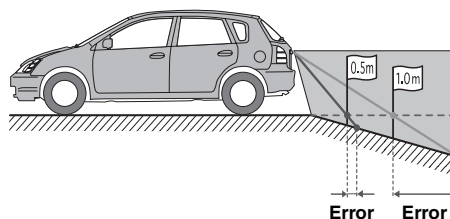

En caso de existir una pendiente empinada cuesta abajo detrás del coche, las guías de la distancia aparecerán más alejadas del parachoques trasero de lo que realmente están.

Si hay un obstáculo en la pendiente cuesta abajo, aparecerá más cercano de lo que en realidad está. Igualmente, podría producirse un error entre la guía y el trayecto real del coche en la superficie de la carretera.

Otras funciones de la cámara

Ajuste "Other" en "Cámara" (página 22).

1 Pulse el botón Home.
Aparece la pantalla de inicio.

2 Toque [Camera].

Acerca del ajuste de la ubicación de la pantalla de precaución

Es posible ajustar la ubicación de la pantalla de precaución de las otras cámaras. Consulte "Ajuste de la ubicación de la pantalla de precaución" (página 14) para más información sobre los ajustes.

Acerca del valor ajustado de la calidad de imagen

Puede recuperar los valores predeterminados de la cámara en "Configuración de la pantalla" (página 18).

Consulte "Recuperación de los valores ajustados de la cámara" (página 14) para más información sobre los ajustes.

Ajustes

Configuración de audio

Operación de configuración de audio

Los pasos siguientes del 1 al 5 son operaciones comunes a todos los "elementos de configuración" de la configuración de audio. Para obtener más detalles, véase cada una de las secciones.

- 1 Toque [⚙️] en la pantalla de inicio.**
Aparecerá la pantalla principal Setup.
- 2 Toque [Audio].**
Aparece la pantalla de configuración de audio.
 - Es posible acceder a la pantalla de configuración de audio desde la pantalla de cualquier aplicación. Toque [🔊] en la pantalla de cualquier aplicación.
- 3 Seleccione el elemento deseado.**
Si aparece ">", hay otra jerarquía. Toque el elemento deseado.
Si no aparece ">", vaya al paso 4.

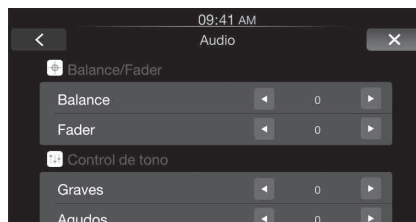

Elementos de configuración: Balance / Fader / Graves / Agudos / Subwoofer / Nivel del subwoofer / Fase del subwoofer / Bass Engine SQ / Graves tipo / Graves / Volumen de aplicación / Media Xpander / EQ Presets / Defeat

• En función del ajuste, los elementos mostrados pueden ser diferentes.

- 4 Toque [◀] o [▶] etc., para cambiar su configuración.**
- 5 Toque [X] para volver a la pantalla principal de la aplicación.**
Toque [◀] para volver a la pantalla anterior.
 - No sitúe la llave de contacto en OFF inmediatamente después de cambiar la configuración de audio (mientras el sistema está introduciendo datos automáticamente). Si lo hace, no podrá cambiar los parámetros.
 - Para obtener más información sobre el funcionamiento de la pantalla de listas, consulte página 9.

Acerca de TuneIt

También puede definir la configuración de audio de esta unidad a través de la app TuneIt instalada en su iPhone.

Es posible descargar parámetros específicos para determinados vehículos desde la base de datos de TuneIt de Alpine.

Utilizando la app TuneIt, otros usuarios pueden subir parámetros personalizados para compartirlos, así como valorarlos.

En el modo de control de sonido, aparece "TuneIt conectado." en la pantalla de configuración de audio y no puede realizar ninguna operación.

- TuneIt puede descargarse desde el App Store de Apple.
- Los parámetros Corrección de tiempo, Crossover y Ecuador Paramétrico solo pueden configurarse a través de la app TuneIt.
- Consulte también "Utilización de TuneIt" en la página 10.

Ajuste del balance (entre izquierdo y derecho)

Ajuste el volumen de los altavoces derecho e izquierdo.

Elemento de configuración: Balance

Opciones de configuración: L (left) 15 a R (right) 15 (ajuste inicial: 0)

Ajuste del fader (entre delante y detrás)

Ajuste el volumen de los altavoces frontal y trasero.

Elemento de configuración: Fader

Opciones de configuración: F (frontal) 15 a R (trasero) 15 (ajuste inicial: 0)

Ajuste de los graves

Puede potenciar o atenuar los graves.

Elemento de configuración: Graves

Opciones de configuración: de -7 a 7 (ajuste inicial: 0)

- Esta función se desactiva cuando Defeat está ajustado en "ON".
- Esta función se desactiva cuando Bass Engine SQ está ajustado en "ON".

Ajuste de los agudos

Puede potenciar o atenuar los agudos.

Elemento de configuración: Agudos

Opciones de configuración: de -7 a 7 (ajuste inicial: 0)

- Esta función se desactiva cuando Defeat está ajustado en "ON".
- Esta función se desactiva cuando Bass Engine SQ está ajustado en "ON".

Configuración del subwoofer

Encendido/Apagado del Subwoofer

Si se ha conectado a la unidad un subwoofer opcional, realice el siguiente ajuste.

Elemento de configuración: Subwoofer

Opciones de configuración: ON / OFF (ajuste inicial)

- Esta función se desactiva cuando Bass Engine SQ está ajustado en "ON", y se aplica el parámetro de Bass Engine SQ descargado de TuneIt.

Ajuste del nivel del Subwoofer

Puede establecer el nivel del Subwoofer cuando se ha conectado un Subwoofer.

Elemento de configuración: Nivel del subwoofer

Opciones de configuración: de 0 a 15 (ajuste inicial: 0)

- Si el ajuste del subwoofer está en "OFF", no se pueden configurar los ajustes.
- Esta función se desactiva cuando Bass Engine SQ está ajustado en "ON".

Ajustar la fase del Subwoofer

La fase de salida del subwoofer se puede cambiar entre SUBWOOFER NORMAL (0°) o SUBWOOFER REVERSE (180°).

Elemento de configuración: Fase del subwoofer

Opciones de configuración: 0° (ajuste inicial) / 180°

- Si el ajuste del subwoofer está en "OFF", no se pueden configurar los ajustes.

Ajuste de Bass Engine SQ

Bass Engine SQ se utiliza para añadir diferentes niveles de impacto a la música. Utilizando los diferentes niveles disponibles, es posible modificar el impacto de los graves según el tipo de música que se esté escuchando.

- Con la app TuneIt, puede descargar los datos de Bass Engine SQ más adecuados para su sistema de altavoces.

Activación/desactivación de Bass Engine SQ

Ajuste esta opción en "ON" para usar la función Bass Engine SQ.

Elemento de configuración: Bass Engine SQ

Opciones de configuración: OFF (ajuste inicial) / ON

- Esta función se desactiva cuando Defeat está ajustado en "ON".

Ajuste del tipo de Bass Engine SQ

Puede configurar su tipo de Bass Engine SQ favorito.

Elemento de configuración: Graves tipo

Opciones de configuración: Standard (ajuste inicial) / Punch / Low Bass / Mid Bass / Rich

- Standard:** sonido ligeramente reforzado en la parte baja para compensar el ruido de la carretera.
- Punch:** sonido más reforzado con más impacto en la parte baja.
- Low Bass:** refuerza los graves más bajos para obtener una presencia mucho más marcada sin la intensidad de los graves medios.
- Mid Bass:** más énfasis en los graves medios para sistemas con subwoofers más pequeños.
- Rich:** refuerza todas las bandas de la parte baja para disfrutar de un sonido con más graves.

- Esta función se desactiva cuando Defeat está ajustado en "ON".
- Esta función se desactiva cuando Bass Engine SQ está ajustado en "OFF".

Ajuste del nivel de Bass Engine SQ

Con BASS ENGINE SQ ON, el ajuste uniforme del nivel de graves modifica diferentes parámetros del sonido para obtener un efecto de graves óptimo.

Elemento de configuración: Graves

Opciones de configuración: de 0 a 6 (ajuste inicial: 3)

- Solo puede ajustarse si Sin Ajustes está en Off.
- Los parámetros de los graves afectados incluyen el nivel de graves, el nivel de agudos, Memorias EQ, Ecualizador Paramétrico*, SUBWOOFER*, el nivel del subwoofer, Media Xpander, X-OVER* y Corrección de tiempo*. En el modo BASS ENGINE SQ estos elementos están ajustados automáticamente y no pueden ajustarse por separado.
- Entre el nivel 0 y el nivel 6, el efecto de BASS ENGINE SQ aumenta de nivel a nivel.

* Si esta opción se ajusta a través de la app TuneIt.

Acerca de la configuración con el amplificador de potencia externo conectado

Para optimizar el Bass Engine SQ, recomendamos seguir estos pasos para configurar el amplificador de potencia.

Una vez configurado, el nivel del Bass Engine SQ se ajustará en función de la música escuchada.

- 1) Ajuste la opción GAIN del amplificador de potencia en "MIN".
- 2) Sitúe el selector del sector del modo Crossover en "OFF".
- 3) Ajuste el Bass Engine SQ de esta unidad en "ON" y el nivel de Bass Engine SQ en "3".
- 4) Reproduzca una canción del género que escuche más a menudo y ajuste el valor GAIN del amplificador de potencia.

Configuración del volumen de cada aplicación

El nivel de volumen para cada aplicación puede ajustarse.

Elemento de configuración: Volumen de aplicación

Otros elementos de configuración: Radio / Apple CarPlay / Auxiliary (AUX)

Opciones de configuración*: de -14 a 14 (ajuste inicial: 0)

*Solo para los modos Radio y Auxiliary (AUX).

- Las aplicaciones configurables difieren dependiendo del dispositivo conectado y los ajustes.

Ajustar el volumen para Apple CarPlay

Si hay un iPhone 5 u modelos posteriores conectado, tocando [Apple CarPlay] puede ajustar los valores de Entretenimiento, Volumen de llamada, los niveles de Tonos de llamada y alertas, el nivel del Vol. navi y teclas y el modo Siri para Apple CarPlay.

Elemento de configuración: Entretenimiento/Volumen de llamada/Tonos de llamada y alertas/Vol. navi y teclas/Siri

Opciones de configuración de Entretenimiento: de -14 a +14 (ajuste inicial: 0)

Opciones de configuración de Volumen de llamada/Tonos de llamada y alertas/Siri: de 1 a 11 (ajuste inicial: 5)

Opciones de configuración de Vol. navi y teclas: de 1 a 7 (ajuste inicial: 4)

- Los cambios realizados en Ajuste del sonido de las acciones o Apple CarPlay (página 20) en Vol. navi y teclas se aplican a los demás ajustes.

Configuración del MX (Media Xpander)

La radio FM, Apple CarPlay y Auxiliary (AUX) pueden reproducir la música de un modo claro incluso cuando hay mucho ruido fuera del coche.

Elemento de configuración: Media Xpander

1 Active el Media Xpander.

2 Toque [◀] o [▶] para seleccionar el nivel deseado u Off.

FM

Las frecuencias media a alta se vuelven más nítidas y producen un sonido bien equilibrado en todas las bandas.

Apple CarPlay (CMPM)

Corrige la información omitida en el momento de la compresión. Reproduce un sonido equilibrado muy parecido al original.

Auxiliary (AUX)

Seleccione el modo MX (CMPM, MOVIE o MUSIC) que corresponda al soporte conectado.

- Para cancelar el modo MX para todas las aplicaciones de música, desactive Media Xpander en el paso 1.
- No existe modo MX para la radio AM.
- Esta función se desactiva cuando Defeat está ajustado en "ON", o cuando Bass Engine SQ está ajustado en "ON".

Ajustes predeterminados del ecualizador (EQ Presets)

El ecualizador se configura en fábrica con 10 memorias típicas para la reproducción de material procedente de diversas fuentes musicales.

Elemento de configuración: EQ Presets

Opciones de configuración: FLAT (ajuste inicial) / POP / ROCK / NEWS / JAZZ / ELECTRONIC / HIP HOP / EASY LISTENING / COUNTRY / CLASSICAL

- Aparece "USER" al ajustar el nivel de Graves/Agudos o al realizar cambios en el ecualizador paramétrico a través de TuneIt.
- Solo se puede seleccionar un tipo para utilizarlo en la reproducción.
- Esta función se desactiva cuando Defeat está ajustado en "ON".
- Esta función se desactiva cuando Bass Engine SQ está ajustado en "ON".

Ajustar Defeat

Si Defeat está ajustado en "On", se desactivan las funciones Graves, Treble Level, Bass Engine SQ, MX y EQ Presets. Esto inutiliza cualquier ajuste hecho por estas funciones.

Elemento de configuración: Defeat

Opciones de configuración: OFF (ajuste inicial) / ON

Configuración de la pantalla

Operación de configuración de la pantalla

Para mostrar la pantalla del menú de configuración de la pantalla:

El vehículo tiene que estar estacionado y la llave de contacto en la posición ACC u ON. Siga los procedimientos descritos a continuación.

- 1 Detenga por completo el vehículo en un lugar seguro. Eche el freno de mano.
- 2 Mantenga pisado el pedal de freno y suelte el freno de mano una vez y, a continuación, vuelva a accionarlo.

- En el caso de vehículos con transmisión automática, coloque la palanca de transmisión en la posición de parada.

De este modo, se habrá desbloqueado el bloqueo de la operación de configuración. Si acciona el freno de mano puede volver a activar el menú de configuración de la pantalla siempre que no se haya apagado el contacto del vehículo. No es necesario repetir el procedimiento anterior (pasos 1 y 2) de "Para mostrar la pantalla del menú de configuración de la pantalla". Cada vez que apague el contacto, siga el procedimiento descrito en "Para mostrar la pantalla del menú de configuración de la pantalla".

Los pasos siguientes del 1 al 6 son operaciones comunes a todos los "elementos de configuración" de la configuración de la pantalla. Para obtener más detalles, véase cada una de las secciones.

1 Toque [⚙️] en la pantalla de inicio. Aparecerá la pantalla principal Setup.

2 Toque [Display].

Aparece la pantalla de configuración de la pantalla.

- Es posible acceder a la pantalla de configuración de la pantalla desde la pantalla de cualquier aplicación. Toque [📺] en la pantalla de cualquier aplicación (modo vídeo).

3 Toque la aplicación deseada.

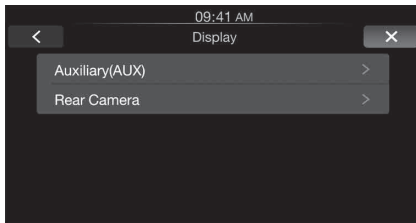

- "Auxiliary (AUX)" puede seleccionarse en el modo AUX.
- Se muestran los nombres de cámara definidos en la configuración de "Cámara". Los nombres de la cámara no se muestran cuando está seleccionada la opción "Off" (página 22).

4 Toque [>] del elemento deseado.

Los elementos ajustables varían según la aplicación.

- [Auxiliary (AUX)]:
Modo Display / Brillo / Color / Contraste / Nitidez
- [Cámara]:
Brillo / Color / Contraste

5 Toque [<] o [>] para modificar el ajuste.

6 Toque [X] para volver a la pantalla principal de la aplicación.

Toque [<] para volver a la pantalla anterior.

- No gire la llave de contacto a OFF inmediatamente después de cambiar los parámetros de modo Ajustes de Display (mientras el sistema está introduciendo datos automáticamente). Si lo hace, no podrá cambiar los parámetros.

Cambio del modo de visualización

Elemento de configuración: Modo Display

Opciones de configuración: WIDE (ajuste inicial) / NORMAL



En el modo WIDE, la imagen se alarga horizontalmente para llenar toda la pantalla.

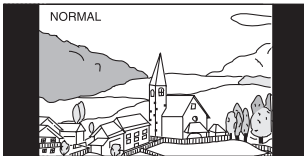

En el modo NORMAL, el monitor muestra una imagen normal en el centro de la pantalla, con una banda negra vertical a cada lado.

Ajuste del brillo

Elemento de configuración: Brillo

Opciones de configuración: de -15 a +15 (ajuste inicial: 0)

Se puede ajustar el brillo entre los valores MIN (-15) y MAX (+15). Al alcanzar dichos valores, se muestra en pantalla "MIN" o "MAX" respectivamente.

Ajuste del color de la imagen

Elemento de configuración: Color

Opciones de configuración: de -15 a +15 (ajuste inicial: 0)

Puede ajustar el Color entre los valores MIN (-15) y MAX (+15). Al alcanzar dichos valores, se muestra en pantalla "MIN" o "MAX" respectivamente.

Ajuste del contraste de imagen

Elemento de configuración: Contraste

Opciones de configuración: de -15 a +15 (ajuste inicial: 0)

Puede ajustar el contraste entre los valores MIN (-15) y MAX (+15). Al alcanzar dichos valores, se muestra en pantalla "MIN" o "MAX" respectivamente.

Ajuste de la calidad de imagen

Elemento de configuración: Nitidez

Opciones de configuración: de -3 a +3 (ajuste inicial: 0)

El intervalo de ajuste de la calidad de imagen es de -3 a +3. "SOFT" y "HARD" aparecen como los valores mínimos y máximos.

Guardar y ver la calidad de imagen establecida

Al ajustar la Cámara, puede guardar los ajustes realizados para "Ajuste de brillo, color y contraste".

Elemento de configuración: Preset1 / Preset2

- 1 Tras completar "Ajuste de brillo, color y contraste" (página 19), mantenga pulsado [Preset1] o [Preset2] para guardar los ajustes.
- 2 Toque [Preset1] o [Preset2] para ver los ajustes guardados.

Ajustes Generales

Operación de configuración general

Para mostrar la pantalla del menú Ajustes Generales:

El vehículo tiene que estar estacionado y la llave de contacto en la posición ACC u ON. Siga los procedimientos descritos a continuación.

- 1 Detenga por completo el vehículo en un lugar seguro. Eche el freno de mano.
- 2 Mantenga pisado el pedal de freno y suelte el freno de mano una vez y, a continuación, vuelva a accionarlo.

- En el caso de vehículos con transmisión automática, coloque la palanca de transmisión en la posición de parada.

De este modo, se habrá desbloqueado el bloqueo del modo General. Si acciona el freno de mano puede volver a activar el menú Ajustes Generales, siempre que no se haya apagado el contacto del vehículo. No es necesario repetir el procedimiento anterior (pasos 1 y 2) de "Para mostrar la pantalla del modo General". Cada vez que se apague el contacto, siga el procedimiento descrito en "Para mostrar la pantalla del modo General".

Los pasos siguientes del 1 al 4 son operaciones comunes a todos los "elementos de configuración" de Ajustes Generales. Para obtener más detalles, véase cada una de las secciones.

1 Toque [⚙️] en la pantalla de inicio.

Aparecerá la pantalla principal Setup.

2 Toque [General].

Aparece la pantalla Ajustes Generales.

3 Toque [◀] o [▶] etc. en el elemento deseado para cambiar su configuración. En los elementos que tengan ">", toque el elemento para mostrar la pantalla de la jerarquía siguiente.

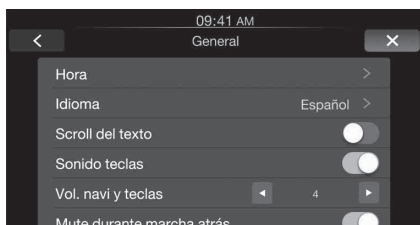

Elementos de configuración: *Hora / Idioma / Scroll del texto / Sonido teclas / Vol. navi y teclas / Mute durante marcha atrás / Pantalla/Iluminación / Acerca de / Modo demostración*

- Dependiendo del elemento, repita el paso 3.
- En función del ajuste, los elementos mostrados pueden ser diferentes.

4 Toque [X] para volver a la pantalla principal de la aplicación.

Toque [◀] para volver a la pantalla anterior.

- No gire la llave de contacto a OFF inmediatamente después de cambiar los parámetros de modo Configuración General (mientras el sistema está introduciendo datos automáticamente). Si lo hace, no podrá cambiar los parámetros.

Configuración de hora

Configuración del reloj

Puede elegir el formato de 12 o 24 horas para el reloj en función de sus preferencias.

Elemento de configuración: *Tipo de reloj*

Opciones de configuración: *12 h (ajuste inicial) / 24 h*

Configuración de la hora

Elemento de configuración: *Ajustes de reloj*

Elementos adicionales: *Hora / Minutos*

Opciones de configuración: *1-12 o 0-23 / 0-59*

Hora: Ajuste la hora.

Minutos: Ajuste los minutos.

- Mantenga pulsado [◀] o [▶] para avanzar o retroceder automáticamente.

Configuración del ajuste horario

Elemento de configuración: *Ajuste horario*

Opciones de configuración: *ON / OFF (ajuste inicial)*

ON: Activa el modo Ajuste horario. El reloj se avanza una hora en las regiones que usan el ajuste horario.

OFF: Permite volver a la hora estándar.

Configuración de idioma

Configuración del idioma de menús

El menú de configuración, la información sobre el sistema, etc. para esta unidad pueden ser cambiados para aparecer en el idioma seleccionado.

Elemento de configuración: *Idioma*

Opciones de configuración:

English / Deutsch / Français / Español /
Português / Italiano / Nederlands / Suomi /
Norsk / Svenska / Dansk / русский язык /
Slovenčina / Polski / Čeština / Magyar /
Ελληνικά / ภาษาไทย / Türkçe / 中文

- Toque [OK] para confirmar el idioma y mostrar la pantalla en el idioma especificado.

Configuración de scroll del texto

Configuración del desplazamiento

Se aplica el desplazamiento en los mensajes de texto de la pantalla de audio.

Elemento de configuración: *Scroll del texto*

Opciones de configuración: *OFF (ajuste inicial) / ON*

OFF: Desactiva el modo de desplazamiento.

ON: Activa el modo de desplazamiento Auto. El desplazamiento se repite mientras el vehículo está aparcado.

Configuración del sonido de las teclas

Configuración de activación/desactivación de Sonido teclas

Elemento de configuración: *Sonido teclas*

Opciones de configuración: *On (ajuste inicial) / Off*

On: Dactiva el Sonido teclas.

Off: desactiva el Sonido teclas. Aunque desactive esta opción, el guían de Navegación continuará escuchándose al manipular la pantalla de navegación.

Ajuste del sonido de las acciones

Después de activar la función Sonido teclas, puede modificar el volumen del sonido que se escucha al tocar un botón.

Elemento de configuración: *Vol. navi y teclas*

Opciones de configuración: *de 1 a 7 (ajuste inicial: 4)*

- El valor ajustado se aplica siempre al modo de navegación, aunque la función Sonido teclas esté desactivada.
- Los cambios realizados en Ajuste del sonido de las acciones o Apple CarPlay (página 18) en Vol. navi y teclas se aplican a los demás ajustes.

Configuración del silenciamiento al dar marcha atrás

Puede definir si se visualiza la imagen de la cámara trasera al poner la palanca de cambios en marcha atrás (R) cuando la unidad está apagada.

Elemento de configuración: *Mute durante marcha atrás*

Opciones de configuración: *OFF (ajuste inicial) / ON*

Configuración de pantalla/iluminación

Ajuste de la luminosidad de la iluminación de fondo

La iluminación de fondo viene proporcionada por una luz fluorescente incorporada en el panel de cristal líquido. El control de iluminación ajusta el brillo de la iluminación de fondo según la luz ambiente del automóvil, para permitir una mejor visualización.

Elemento de configuración: Iluminación

Opciones de configuración: Auto (ajuste inicial) / On / Off

- Auto:** Ajusta automáticamente el brillo de la retroiluminación del monitor según la intensidad de luz en el interior del vehículo.
- On:** Mantiene oscura la retroiluminación del monitor.
- Off:** Desactiva el modo Auto Dimmer para mantener el brillo de la retroiluminación del monitor.

- Si está ajustado en "Auto" o en "On", este ajuste también se aplica a la iluminación de botones en "Ajuste de la iluminación de fondo de los botones" (página 21) y "Ajuste de la iluminación de fondo de la pantalla" (página 21).

Ajuste de la iluminación de fondo de los botones

Puede ajustar la luminosidad de la iluminación nocturna de los botones con el atenuador.

Elemento de configuración: Iluminación de botones

Nivel de configuración: de -2 a +2 (ajuste inicial: 0)

Ajuste de la iluminación de fondo de la pantalla

Puede ajustar el brillo de la iluminación de fondo. Esta función podría utilizarse, por ejemplo, para cambiar el brillo de la pantalla cuando se viaja de noche.

Elemento de configuración: Iluminación de Pantalla

Opciones de configuración: de -15 a +15 (ajuste inicial: 0)

Se puede ajustar el nivel entre los valores MIN (-15) y MAX (+15). Al alcanzar dichos valores, se muestra en pantalla "MIN" o "MAX" respectivamente.

Cambio de la imagen inicial

Puede configurar el archivo de imagen que se utiliza para la pantalla inicial. Copie el archivo de imagen deseado desde un dispositivo de memoria USB.

Elemento de configuración: Personalización de inicio

Opciones de configuración: Default (ajuste inicial) / User

El archivo seleccionado en el modo User debe copiarse siguiendo los pasos indicados a continuación.

- 1 Conecte el dispositivo de memoria USB que contiene el archivo BMP que desea copiar a la unidad.**
- 2 Cuando aparezca el mensaje de confirmación, toque [OK].**
Se cambiará la imagen inicial.

■ Archivos de imagen que pueden copiarse

- Formato de archivo: BMP
- Tamaño de la imagen: 800 × 480 píxeles, RGB, 24 bits o menos
- Nombre de la carpeta: OPENINGFILE
- Nombre del archivo: openingfile.bmp

Acerca de iLX-007

Toque [**Acerca de**] en el menú de configuración general en el paso 3. Consulte "Operación de configuración general" (página 19).

Visualizar la Información sobre el producto

Puede ver el nombre del modelo, el número de serie e información sobre la versión de este producto. Anote la información de la versión e indíquela cuando se ponga en contacto con el servicio técnico de Alpine o un distribuidor autorizado de Alpine.

Contenido: iLX-007 (nombre del modelo) / Número de serie / Versión de Firmware

Inicialización del sistema

Puede inicializar todos los datos para restaurar los ajustes de fábrica. Extraiga la memoria Flash USB del sistema antes de la operación.

Elemento de configuración: Eliminar todos los ajustes

- 1 Toque [RESET] en "Eliminar todos los ajustes".**
- 2 Tras ver el mensaje de confirmación, toque [OK].**
El sistema comienza la inicialización.

- No encienda, apague ni cambie la llave de contacto de posición ni extraiga el panel de la pantalla hasta que el sistema se haya reiniciado por completo.

Configuración de la demostración

Seleccione el [**Modo demostración**] en el menú de configuración general en el paso 3. Consulte "Operación de configuración general" (página 19).

Cancelación de la demostración

Esta unidad dispone de una función de demostración para la pantalla. Al instalar y usar la unidad por primera vez, la unidad accede automáticamente al modo de demostración. Para salir del modo de demostración, desactive la opción Modo demostración.

Elemento de configuración: Modo demostración

Opciones de configuración: OFF / ON (ajuste inicial)

- Si realiza una operación mientras está en el modo demostración, la demostración se detendrá temporalmente.

Configuración de la aplicación

Operación de configuración de la aplicación

Para mostrar la pantalla del menú de configuración de la aplicación:

El vehículo tiene que estar estacionado y la llave de contacto en la posición ACC u ON. Siga los procedimientos descritos a continuación.

- 1 Detenga por completo el vehículo en un lugar seguro. Eche el freno de mano.
- 2 Mantenga pisado el pedal de freno y suelte el freno de mano una vez y, a continuación, vuelva a accionarlo.

• *En el caso de vehículos con transmisión automática, coloque la palanca de transmisión en la posición de parada.*

De este modo, se habrá desbloqueado el bloqueo de la operación de configuración. Si acciona el freno de mano puede volver a activar el menú de configuración de la aplicación, siempre que no se haya apagado el contacto del vehículo. No es necesario repetir el procedimiento anterior (pasos 1 y 2) de "Para mostrar la pantalla del menú de configuración de la aplicación". Cada vez que apague el contacto, siga el procedimiento descrito en "Para mostrar la pantalla del menú de configuración de la aplicación".

Los pasos siguientes del 1 al 5 son operaciones comunes a todos los "elementos de configuración" de la configuración de la aplicación. Para obtener más detalles, véase cada una de las secciones.

- 1 Toque [⚙️] en la pantalla de inicio.**
Aparecerá la pantalla principal Setup.
- 2 Toque [Aplicación].**
Aparecerá la pantalla de configuración de la aplicación.
- 3 Seleccione el elemento deseado.**
Si aparece ">", hay otro nivel de jerarquía. Toque el elemento deseado.
Si no aparece ">", vaya al paso 4.

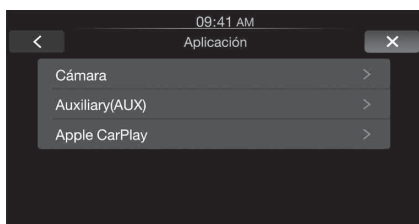

Elementos de configuración: Cámara / Auxiliary (AUX) / Apple CarPlay

- 4 Toque [◀] o [▶] etc., para cambiar su configuración.**
 - 5 Toque [✕] para volver a la pantalla principal de la aplicación.**
Toque [◀] para volver a la pantalla anterior.
- *No sitúe la llave de contacto en OFF inmediatamente después de cambiar la configuración de la aplicación (mientras el sistema está introduciendo datos automáticamente). Si lo hace, no podrá cambiar los parámetros.*

Configuración de la cámara

Seleccione [Cámara] en el menú de configuración de la aplicación en el paso 3. Consulte "Operación de configuración de la aplicación" (página 22).

Configuración de la entrada de la cámara

Con una cámara opcional conectada, su vídeo es visto en el monitor. Cuando la cámara esté conectada, establezca este elemento.

Elemento de configuración: Posición

Opciones de configuración: Off (ajuste inicial) / Rear / Other

Rear: Cámara trasera
Other: Cámara lateral, de interior, etc.

Después de seleccionar "Rear" u "Other" en el ajuste "Posición" tocando [Posición], pueden ajustarse los elementos siguientes.

Configuración de la entrada de la señal de cámara

Puede elegirse el tipo de señal de entrada de vídeo cuando la cámara está conectada.

Elemento de configuración complementario: Señal de cámara
Opciones de configuración: NTSC (ajuste inicial) / PAL

NTSC/PAL: Permite elegir manualmente el tipo de señal de entrada de vídeo.

Ajuste de la guía de la cámara trasera

Si selecciona "Rear", puede ajustar la posición de la guía de la cámara.

Elemento de configuración: Ajuste de la guía

- 1 Toque [Ajuste de la guía].**
Aparece la pantalla de ajuste de la guía de la cámara.
- 2 Toque la guía que desee ajustar.**
Se puede seleccionar también la línea de guía tocando [▲] [▼].

■ **Mostrar ejemplo para el modo en cámara trasera**

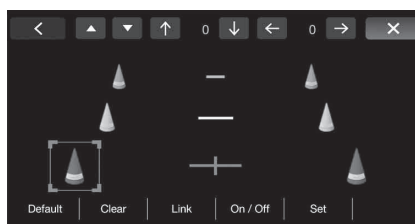

- 3 Toque [↑], [↓], [◀] o [▶] para ajustar la posición de la guía.**
• *Al tocar [Clear] se eliminan los ajustes y se vuelve a aquellos que se tenían antes de la alteración de la línea de la guía.*
- 4 Una vez finalizados los ajustes, toque [Set].**

Ajuste simultáneo de guías

1 Toque [Link].

Las 3 guías verticales de la guía seleccionada actualmente se enlazan, permitiendo que sean ajustadas simultáneamente.

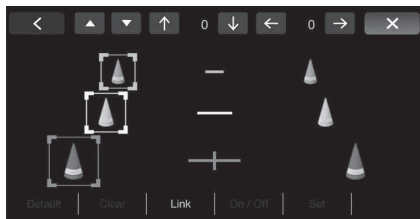

Activación/desactivación de la visualización de guías

Apagar la guía seleccionada.

1 Toque [On/Off].

La guía seleccionada actualmente se apagará.

2 Para activar la guía, toque [On/Off] de nuevo.

- Las guías que están apagadas aún pueden ser establecidas.

Restablecer las guías de forma predeterminada.

1 Toque [Default].

Aparecerá una ventana de mensaje.

2 Toque [OK].

Los valores establecidos volverán a los ajustes por defecto.

Configuración de la interrupción de la cámara

Aunque la unidad esté apagada, el monitor mostrará la vista de la parte trasera al colocar la palanca de cambios del vehículo en la posición de marcha atrás.

Elemento de configuración: Interrupción (PowerOFF)

Opciones de configuración: ON (ajuste inicial) / OFF

- La cámara trasera solo puede utilizarse para mostrar la vista de la parte posterior del vehículo.
- Al colocar la palanca de cambios en una posición distinta de marcha atrás, la unidad se apaga.

Configuración de Auxiliary (AUX)

[Seleccione [Auxiliary (AUX)] en el menú de configuración de la aplicación en el paso 3. Consulte “Operación de configuración de la aplicación” (página 22).

Configuración del modo Auxiliary (AUX)

Elemento de configuración: Entrada AUX

Opciones de configuración: OFF / ON (ajuste inicial)

- OFF: No se muestran la fuente AUX ni los elementos de configuración relacionados.
- ON: Se muestran la fuente AUX y los elementos de configuración relacionados.

- Después de activar la “Entrada AUX” y podrá configurar los elementos siguientes.

Configuración del nombre de Auxiliary

Si la Entrada AUX está activada, este ajuste está disponible.

Elemento de configuración: Nombre AUX

Opciones de configuración: AUX (ajuste inicial) / DTV

Cambio del sistema de señal de entrada visual

Después de activar la “Entrada AUX”, es posible realizar este ajuste. Puede cambiarse el tipo de entrada de vídeo.

Elemento de configuración: Señal

Opciones de configuración: Auto (ajuste inicial) / NTSC/PAL

Auto: Se elegirá automáticamente el tipo de señal de entrada de vídeo (NTSC y PAL).

NTSC/PAL: Permite elegir manualmente el tipo de señal de entrada de vídeo.

Configuración del modo Control Directo

Tras seleccionar “DTV” en “Configuración del nombre de Auxiliary”, es posible realizar el ajuste. Cuando la opción “Control Directo” se encuentra en la posición ON, puede controlar el receptor de TV digital móvil con los botones táctiles (excepto el botón [Control]) de la pantalla de la unidad.

Elemento de configuración: Control Directo

Opciones de configuración: ON (ajuste inicial) / OFF

Configuración del Apple CarPlay

Seleccione [Apple CarPlay] en el menú de configuración de la aplicación en el paso 3. Consulte “Operación de configuración de la aplicación” (página 22).

Configuración de los mandos en volante

Esta configuración afecta al modo Apple CarPlay.

Elemento de configuración: Mandos en volante

Opciones de configuración: Left (ajuste inicial) / Right

Ajuste de Efecto de micrófono Siri

Puede activar o desactivar el Efecto de micrófono Siri.

Elemento de configuración: Micrófono

Opciones de configuración: ON (ajuste inicial) / OFF

Seleccionar el altavoz de salida

Puede elegir el altavoz del coche por el que se emitirá la señal de sonido del teléfono.

Elemento de configuración: Altavoz de teléfono

Opciones de configuración: All (ajuste inicial) / Front L / Front R / Front LR

All: El sonido puede salir de todos los altavoces del coche.

Front L: El sonido solo sale por el altavoz delantero izquierdo.

Front R: El sonido sale por el altavoz delantero derecho.

Front LR: El sonido sale por el altavoz delantero derecho y el altavoz delantero izquierdo.

Ajuste del volumen de micrófono

Puede ajustar el volumen de transmisión.

Elemento de configuración: Volumen de micrófono

Opciones de configuración: de 1 a 11 (ajuste inicial: 5)

- Esta opción no puede ajustarse mientras hay una llamada en curso. Hay que hacerlo antes de iniciar una llamada.

Información

Actualización del software del producto

Este producto utiliza un software actualizable mediante un dispositivo de memoria Flash. Descargue el software desde el sitio web de Alpine y actualice el producto utilizando el dispositivo de memoria Flash.

Actualización del producto

Compruebe el sitio web de Alpine para averiguar los detalles de actualización.

<http://www.alpine-usa.com>

Información importante sobre el software

Acerca de la licencia de software del producto

El software instalado en el producto contiene software de código abierto. Consulte el siguiente sitio web de Alpine para obtener información sobre el software de código abierto.

<http://www.alpine.com/e/oss/download>

En caso de dificultad

Si surge algún problema, apáguelo y vuelva a encenderlo. Si la unidad sigue sin funcionar correctamente, compruebe las cuestiones que aparecen en la lista siguiente. Esta guía le ayudará a aislar el problema si la unidad no funciona. Por lo demás, asegúrese de que el resto del sistema está correctamente conectado o consulte con el distribuidor autorizado de Alpine.

Cuestiones básicas

En la pantalla no aparece ningún elemento o función.

- El vehículo tiene el contacto apagado.
 - Aunque la unidad esté conectada según las instrucciones, no funcionará si el contacto del vehículo está apagado.
- Cables de alimentación mal ajustados.
 - Compruebe los cables de alimentación.
- Fusible quemado.
 - Compruebe el fusible de la unidad; si fuera necesario, cambie por otro del valor apropiado.
- Mal funcionamiento del microordenador interno a causa de interferencias, etc.
 - A continuación, gire la llave de contacto hasta la posición de desactivación (y después de activación).

No se oye ningún sonido o el sonido no es natural.

- Ajuste incorrecto de los controles de volumen (volumen)/balance (equilibrio)/fader (atenuador).
 - Reajuste los controles.
- Las conexiones no están bien realizadas o están sueltas.
 - Compruebe las conexiones y apriételas.

La pantalla está oscura.

- El control de brillo/contraste está ajustado en la posición mínima.
 - Ajuste el control de brillo/contraste.
- La temperatura en el vehículo es demasiado baja.
 - Aumente la temperatura del interior del vehículo hasta situarla dentro de la gama de temperatura de funcionamiento.
- Las conexiones del DVD no están bien sujetas.

- Compruebe las conexiones y apriételas.
- El cable del freno de mano no está debidamente conectado.
- El freno de mano no está debidamente aplicado.
 - Conecte el cable del freno de mano y, a continuación, aplique el freno de mano. (Consulte página 29)

Las imágenes visualizadas presentan un movimiento anormal.

- La temperatura en el vehículo es demasiado alta.
 - Rebaje la temperatura en el interior del vehículo.

La pantalla cambia automáticamente.

- La función de demostración se encuentra en la posición "ON".
 - Ajuste la función de demostración en "OFF". (Página 21)

Radio

No se recibe ninguna emisora.

- No hay antena o bien hay una conexión abierta en el cable de antena.
 - Compruebe que la antena esté correctamente conectada y sustituya la antena o el cable en caso necesario.

No se pueden sintonizar emisoras en el modo de búsqueda.

- Usted se encuentra en un área de recepción débil.
 - Compruebe que el sintonizador está en modo DX.
- Si se encuentra en una zona de señal intensa, es posible que la antena no esté puesta a tierra o conectada adecuadamente.
 - Compruebe las conexiones de la antena, si está bien conectada a tierra, y si la ubicación de montaje es correcta.
- Es posible que la longitud de la antena no sea adecuada.
 - Compruebe si la antena está completamente desplegada. Si está rota, reemplácela por otra nueva.

La emisión es ruidosa.

- La longitud de la antena no es adecuada.
 - Extienda completamente la antena. Si está rota, reemplácela por otra.
- La antena está mal conectada a tierra.
 - Compruebe si la antena está bien conectada a tierra y si la ubicación de montaje es correcta.
- La señal de la emisora es débil y ruidosa.
 - Si la solución anterior no funciona, sintonice otra emisora.

Si aparece el siguiente mensaje

Durante el funcionamiento pueden aparecer varios mensajes en la pantalla. Además de los mensajes que le informan del estado actual o de aquellos que le guían para la siguiente operación, existen los siguientes mensajes de error. Si visualiza uno de los siguientes mensajes de error, siga cuidadosamente las instrucciones de la columna de solución.

System

No es posible utilizar mientras conduce.

- Una operación de configuración, etc., fue realizada mientras el vehículo estaba en marcha.
 - Mueva el vehículo a un lugar seguro, pare y aplique el freno de mano, a continuación realice la susodicha operación.

Error por corriente de USB.

- El dispositivo conector USB recibe una corriente anómala.
 - A continuación, gire la llave de contacto hasta la posición de desactivación (y después de activación).
 - Intente conectar otro iPhone/dispositivo de memoria Flash.

Audio/Visual

Dispositivo USB conectado no soportado.

- Hay conectado un iPhone no compatible con esta unidad.
 - Conecte un iPhone compatible con la unidad.
 - Reinicie el iPhone.
- Hay conectado un dispositivo USB no compatible con esta unidad.
 - Intente conectar otro dispositivo de memoria Flash.
- Error de comunicación.
 - A continuación, gire la llave de contacto hasta la posición de desactivación (y después de activación).
 - Compruebe la pantalla tras volver a conectar el iPhone a la unidad mediante el cable de Lightning a USB.
 - Compruebe la pantalla después de volver a conectar el dispositivo de memoria Flash y la unidad.
- Problema derivado de la incompatibilidad con la unidad de la versión de software del iPhone.
 - Actualice la versión del software del iPhone de manera que sea compatible con esta unidad.
- El iPhone no está verificado.
 - Conecte otro iPhone.

Especificaciones

SECCIÓN DEL MONITOR

Tamaño de la pantalla	7.0"
Tipo de LCD	TN LCD de tipo transparente
Sistema operativo	Matriz activa TFT
Número de elementos de la imagen	1.152.000 elementos (800 × 480 × 3 (RGB))
Número efectivo de elementos de la imagen	99% o más
Sistema de iluminación	LED

SECCIÓN DEL SINTONIZADOR FM

Rango de sintonía	87,7 – 107,9 MHz
Sensibilidad útil en mono	9,3 dBf (0,8 µV/75 ohmios)
Umbral de sensibilidad 50 dB	13,5 dBf (1,3 µV/75 ohmios)
Selectividad de canal alternativo	80 dB
Relación de señal/ruido	60 dB
Separación estéreo	35 dB
Relación de captura	2,0 dB

SECCIÓN DEL SINTONIZADOR AM

Rango de sintonía	530 – 1.710 kHz
Sensibilidad (Norma IEC)	22,5 µV/27,0 dBf

SECCIÓN DE USB

Requisitos de USB	USB 1.1/2.0
Consumo máx. energía	1.000 mA
Clase USB	USB (dispositivo de reproducción)/ USB (almacenamiento masivo)
Sistema de archivos	FAT16/32

GENERAL

Alimentación	14,4 V CC (11-16 V de margen permisible)
Temperatura de funcionamiento	-20 °C a + 60 °C
Potencia de salida	18 W RMS × 4*

- * Potencia del amplificador principal según la norma CEA-2006
 - Potencia de salida: medida a 4 ohmios y ≤ 1% THD+N
 - S/R: 80 dBa (referencia: 1 W en 4 ohmios)

Peso	0,9 kg
Nivel de salida de audio	
Salida previa (delantero, trasero):	2 V/10.000 ohmios (máx.)
Salida previa (subwoofer):	2 V/10.000 ohmios (máx.)

TAMAÑO DEL CHASIS

Anchura	178 mm
Altura	100 mm
Profundidad	75,5 mm

- Debido a la mejora continua del producto, las especificaciones y el diseño están sujetos a cambio sin previo aviso.
- El panel LCD se fabrica utilizando una tecnología de fabricación de una precisión extremadamente alta. Su ratio de píxel efectivo es superior al 99,99%. Ello significa que existe una posibilidad de que el 0,01% de los píxeles estén siempre ON o OFF.

Instalación y conexiones

Antes de instalar o conectar la unidad, lea atentamente lo siguiente y las páginas 5 a 6 de este manual para utilizarla adecuadamente.

Advertencia

REALICE LAS CONEXIONES CORRECTAMENTE.

Una conexión incorrecta puede producir un incendio o dañar el equipo.

UTILICE LA UNIDAD SOLAMENTE EN VEHÍCULOS QUE TENGAN 12 VOLTIOS CON NEGATIVO A MASA.

(Consulte a su distribuidor en caso de duda.) De no ser así, podría ocasionar un incendio, etc.

ANTES DE EFECTUAR EL CABLEADO, DESCONECTE EL CABLE DEL TERMINAL NEGATIVO DE LA BATERÍA.

De no hacerlo así, podría ocasionar una descarga eléctrica o heridas debido a cortocircuitos eléctricos.

IMPIDA QUE LOS CABLES SE ENREDEN CON LOS OBJETOS SITUADOS ALREDEDOR.

Disponga la instalación eléctrica y los cables conforme a lo descrito en el manual para evitar obstáculos durante la conducción. Los cables que obstaculizan la conducción o que cuelgan de partes del vehículo como el volante de dirección, la palanca de cambio, los pedales de freno, etc., se consideran extremadamente peligrosos.

NO EMPALME CABLES ELÉCTRICOS.

Nunca corte el aislamiento de un cable para suministrar energía a otro equipo. Esto hace que la capacidad portadora del cable se supere y puede ser la causa de incendios o descargas eléctricas.

EVITE DAÑAR LOS TUBOS Y EL CABLEADO CUANDO TALADRE AGUJEROS.

Si taladra agujeros en el chasis durante la instalación, tome las precauciones necesarias para no rozar, dañar u obstruir los tubos, las tuberías de combustible, los depósitos o el cableado eléctrico. De lo contrario, podría provocar un incendio.

NO UTILICE TUERCAS O PERNOS EN EL SISTEMA DE FRENOS O DE DIRECCIÓN PARA REALIZAR LAS CONEXIONES A MASA.

Los pernos o tuercas empleados en los sistemas de freno o de dirección (o en cualquier otro sistema relacionado con la seguridad del vehículo), o los depósitos, NUNCA deben utilizarse para instalaciones de cableado o conexión a masa. Si utiliza tales partes podrá incapacitar el control del vehículo y provocar un incendio, etc.

MANTENGA LOS OBJETOS PEQUEÑOS, COMO TORNILLOS, FUERA DEL ALCANCE DE LOS NIÑOS.

La ingestión de estos objetos puede provocar lesiones graves. Si esto ocurre, consulte con un médico inmediatamente.

NO INSTALE EL EQUIPO EN LUGARES QUE PUEDAN INTERFERIR CON LA CONDUCCIÓN DEL VEHÍCULO, COMO EL VOLANTE DE DIRECCIÓN O EL CAMBIO DE MARCHAS.

Esto podría obstaculizar la visibilidad y dificultar el movimiento, etc. y provocar accidentes graves.

Prudencia

CONFÍE EL CABLEADO Y LA INSTALACIÓN A PROFESIONALES.

El cableado y la instalación de este equipo requieren una competencia y experiencia técnica confirmada. Para garantizar la seguridad, póngase siempre en contacto con el distribuidor al que ha comprado el equipo para confiarle estas tareas.

UTILICE LOS ACCESORIOS ESPECIFICADOS E INSTÁLELOS CORRECTAMENTE.

Asegúrese de utilizar los accesorios especificados solamente. La utilización de otras piezas no designadas puede ser la causa de daños en el interior de la unidad o de una instalación incorrecta. Las piezas pueden aflojarse, lo que, además de ser peligroso, puede provocar averías.

DISPONGA EL CABLEADO DE FORMA QUE LOS CABLES NO SE DOBLEN, NO SE CONTRAIGAN NI ROCEN UN BORDE METÁLICO AFILADO.

Aleje los cables y el cableado de piezas móviles (como los raíles de los asientos) o de bordes puntiagudos o afilados. De esta forma evitará dobleces y daños en el cableado. Si los cables se introducen por un orificio de metal, utilice una arandela de goma para evitar que el borde metálico del orificio corte el aislamiento del cable.

NO INSTALE LA UNIDAD EN LUGARES MUY HÚMEDOS O LLENOS DE POLVO.

Evite instalar la unidad en lugares con altos índices de humedad o polvo. Si entra polvo o humedad, el equipo puede averiarse.

Precauciones

- Asegúrese de desconectar el cable del polo negativo (-) de la batería antes de instalar el iLX-007. Esto reducirá cualquier posibilidad de dañar la unidad en caso de un cortocircuito.
- Asegúrese de conectar los cables codificados con colores de acuerdo con el diagrama. Las conexiones incorrectas podrán ocasionar un mal funcionamiento de la unidad o dañar el sistema eléctrico del vehículo.
- Cuando haga las conexiones al sistema eléctrico del vehículo, tenga en cuenta los componentes instalados en fábrica (p.ej., el ordenador de a bordo). No coja corriente de estos conductores para alimentar esta unidad. Cuando conecte el iLX-007 a la caja de fusibles, asegúrese de que el fusible del circuito que piensa utilizar para el iLX-007 tiene el amperaje adecuado. De lo contrario, la unidad y/o el vehículo podrán sufrir daños. Cuando no esté seguro, consulte a su distribuidor Alpine.
- El iLX-007 utiliza tomas tipo RCA hembra para la conexión a otras unidades (p. ej., amplificador) dotadas de conectores RCA. Es posible que necesite un adaptador para conectar otras unidades. En ese caso, póngase en contacto con su distribuidor Alpine autorizado para que le aconseje.
- Asegúrese de conectar los cables (-) de altavoz al terminal (-) de altavoz. No conecte nunca entre sí los cables de altavoz de los canales izquierdo y derecho ni a la carrocería del vehículo.
- La pantalla deberá estar completamente cerrada en el alojamiento al realizar la instalación. En caso contrario, podrán surgir problemas.
- Cuando instale la unidad en un automóvil, asegúrese de que la pantalla pueda cerrarse/abrirse sin tocar la palanca de cambios.

IMPORTANTE

Anote el número de serie de la unidad en el espacio proporcionado a continuación y consérvelo como registro permanente. La placa del número de serie se encuentra en la base de la unidad.

NÚMERO DE

SERIE: _____

FECHA DE

INSTALACIÓN: _____

INSTALADOR: _____

LUGAR DE

ADQUISICIÓN: _____

Instalación

Nota sobre la instalación

- Instale el equipo en un ángulo que se encuentre entre horizontal y 30°. Tenga en cuenta que si lo instala en un ángulo fuera de este rango podría provocar la pérdida de rendimiento y causar posibles daños.

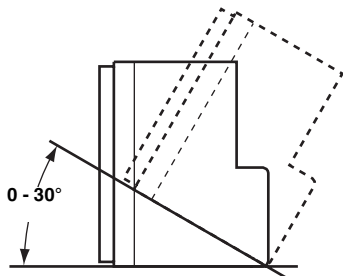

- No bloquee el dissipador de calor de la unidad, ya que impediría la circulación de aire. Si dichos elementos están bloqueados, el calor se acumulará dentro de la unidad y ello puede provocar un incendio.

Parte trasera de la unidad

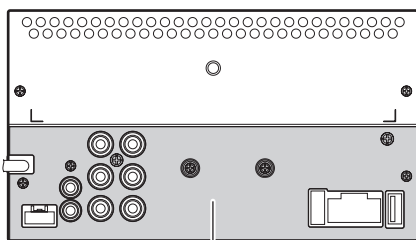

Desinstalación del sistema estéreo original del coche

- 1 **Desinstale el sistema estéreo del coche con su soporte de montaje.**
- 2 **Retire los cables y el soporte de montaje conectados al sistema estéreo del coche.**
(El soporte de montaje se utilizará en la "Instalación de la unidad".)

Instalación del micrófono.

Para un uso seguro, asegúrese de cumplir con lo siguiente:

- La ubicación debe ser estable y firme.
- La vista del conductor y las operaciones no pueden quedar obstruidas.
- El micrófono debe estar colocado en un lugar que permita capturar fácilmente la voz del conductor (por ejemplo, en la visera).

Cuando hable en el micrófono, no debe de cambiar su postura de conducción. De lo contrario podría distraerle, desviando su atención de la conducción segura de su vehículo. Considere cuidadosamente la dirección y la distancia al instalar el

micrófono. Confirme que la voz del conductor sea captada fácilmente en la ubicación seleccionada.

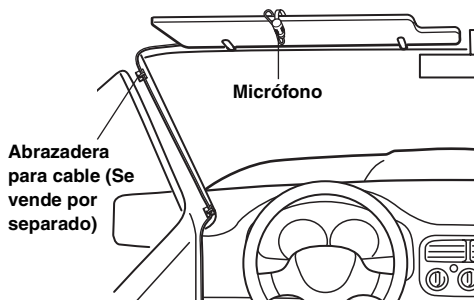

Instalación de la unidad

- 1 **Retire la placa frontal de la unidad.**
- 2 **Monte el soporte de montaje original en la unidad usando los tornillos suministrados.**

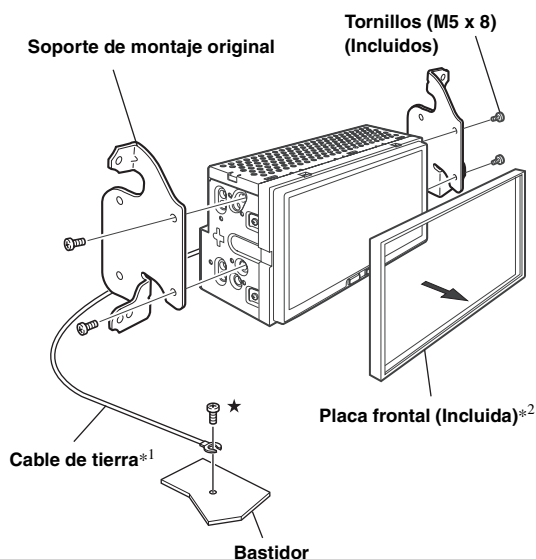

- 3 **Conecte todos los demás cables de la unidad siguiendo las indicaciones de la sección "Conexiones" (página 29).**
- 4 **Monte la unidad en un coche.**

*1 Para garantizar una buena conexión del cable de tierra, utilice un tornillo ya instalado en una parte metálica del vehículo (marca (★)) o un punto metálico desnudo del chasis del vehículo.

*2 Utilice la placa frontal retirada si es necesario.

Fijación de los cables, etc.

Fije los cables con cuidado. Procure que no sufran daños al ponerlos en contacto con piezas móviles, como las guías de los asientos, u objetos afilados o puntiagudos.

Diagrama de conexión del interruptor SPST (vendido por separado)

(Si la fuente de alimentación de ciclo combinado no está disponible)

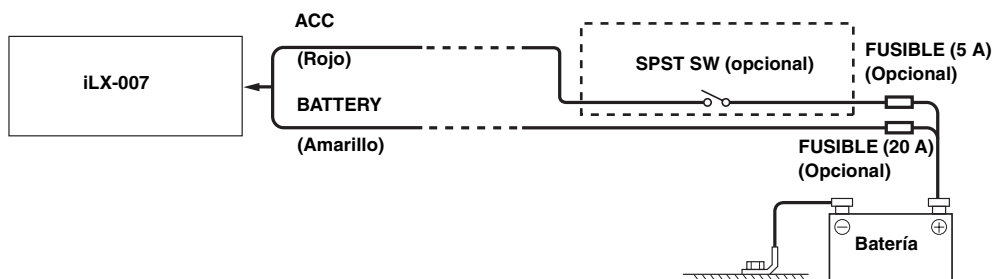

- Si su vehículo no tiene fuente de alimentación de ciclo combinado, agregue un interruptor SPST (Single-Pole, Single-Throw) (vendido por separado) y un fusible (vendido por separado).
- El diagrama y el amperaje de los fusibles que se muestran arriba corresponden a los casos en los que el iLX-007 se utiliza solo.
- Si el cable de alimentación conmutado (contacto) del iLX-007 se conecta directamente al polo positivo (+) de la batería del vehículo, el iLX-007 absorbe parte de la corriente (unos cientos de miliamperios) incluso cuando el interruptor está apagado (posición OFF) y la batería podría descargarse.

Para evitar ruidos externos en el sistema de audio.

- Coloque la unidad y pase los cables a 10 cm por lo menos del conjunto de cables del automóvil.
- Mantenga los conductores de la batería lo más alejados posible de otros cables.
- Conecte el cable de tierra con seguridad a un punto metálico desnudo (si es necesario, elimine la pintura, suciedad o grasa) del chasis del automóvil.
- Si añade un supresor de ruido opcional, conéctelo lo más lejos posible de la unidad. Su proveedor Alpine ofrece distintos supresores de ruido; póngase en contacto con él para obtener más información.
- Su proveedor Alpine conoce la mejor forma de evitar el ruido. Solicítele más información.

Conexiones

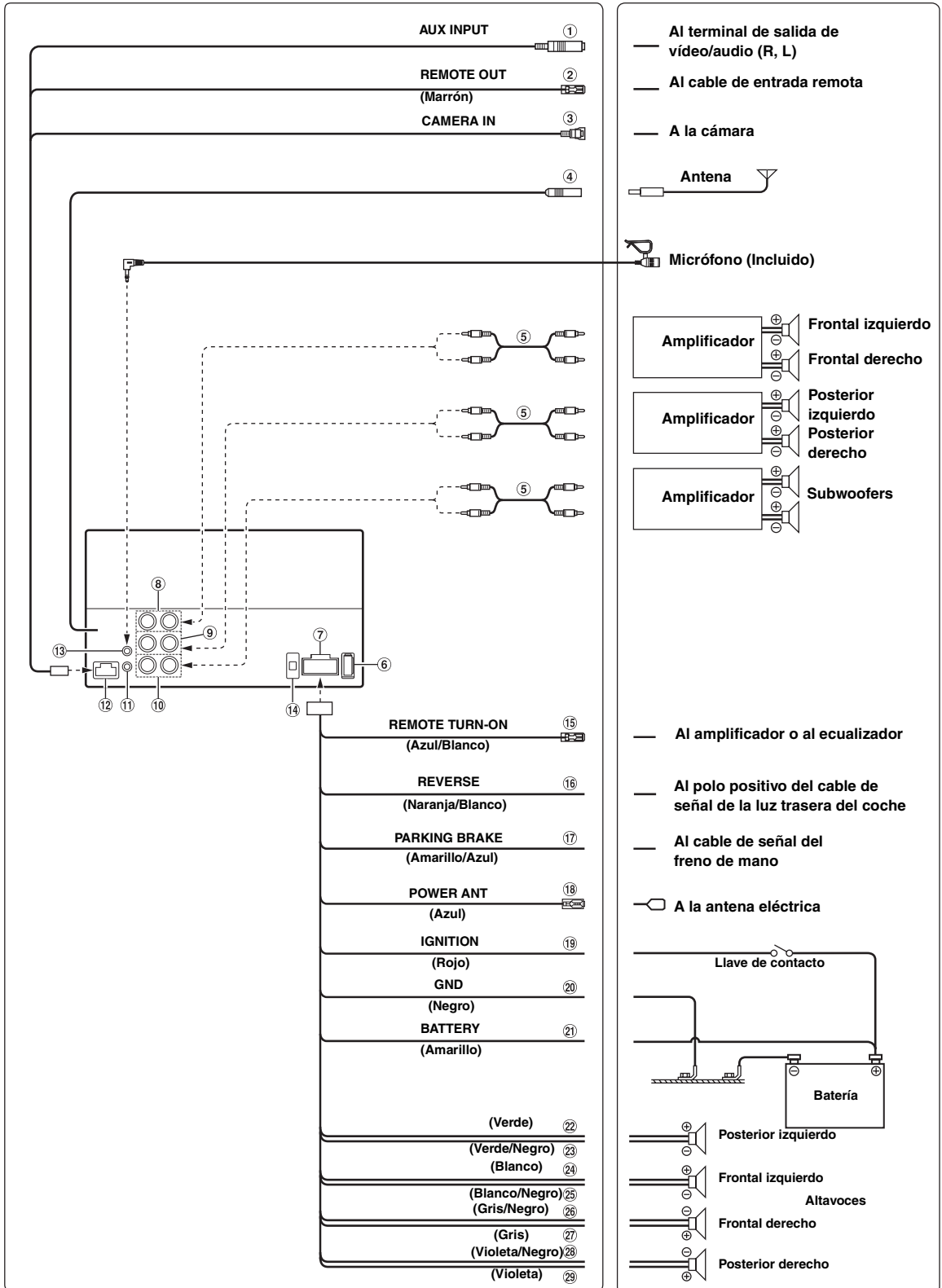

① **Conector de entrada de vídeo/audio (R,L) (AUX INPUT)**

Recibe vídeo/audio AUX (R,L).

- Al utilizar este conector, debe usarse un cable de interfaz AV/RCA opcional.

■ **Cable de interfaz AV/RCA válido (clavija de AV mini de 4 contactos a 3-RCA)**

A continuación se indica el patrón de cableado de este sistema:

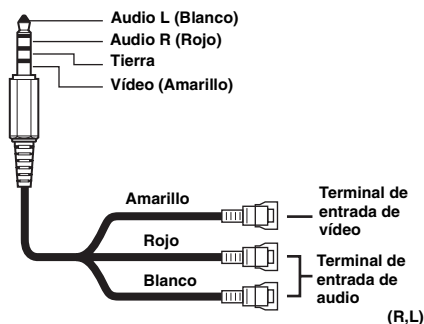

- La configuración de las clavijas de AV mini de 4 contactos de venta en el mercado no está estandarizada.

② **Cable de salida del control remoto (marrón)**

Conecte este cable al cable de entrada del control remoto. Este cable permite la salida de señales de control del control remoto.

③ **Conector de entrada CAMERA**

④ **Receptáculo de la antena de la radio**

⑤ **Prolongador eléctrico RCA (vendido por separado)**

⑥ **Conector USB**

Al iPhone 5 u modelos posteriores.

⑦ **Conector de alimentación de energía**

⑧ **Conectores RCA de salida delanteros**

Se puede utilizar como conectores RCA delanteros de salida. ROJO (derecha) y BLANCO (izquierda).

⑨ **Conectores RCA de salida traseros**

Se puede utilizar como conectores RCA posterior de salida. ROJO (derecha) y BLANCO (izquierda).

⑩ **Conectores RCA del subwoofer**

ROJO (derecha) y BLANCO (izquierda).

⑪ **Conector de la interfaz de control remoto del volante**

A la caja de la interfaz de control remoto del volante. Para obtener más información sobre las conexiones, consulte a su distribuidor Alpine más cercano.

⑫ **Conector AUX/CAMERA/REMOTE OUT**

⑬ **Conector de entrada MIC**

Al micrófono (Incluido).

⑭ **Portafusible (10 A)**

⑮ **Toma de conexión remota (Azul/Blanco)**

Conecte este cable al cable de control remoto del amplificador o del procesador de señal.

⑯ **Cable de la marcha atrás (Naranja/Blanco)**

Conéctelo al polo positivo de la luz de marcha atrás del coche. Este indicador se ilumina cuando se pone la marcha atrás (R).

Si este cable está correctamente conectado, la imagen de vídeo cambia automáticamente a la cámara de visión trasera siempre que el coche circule marcha atrás (R).

⑰ **Cable del freno de mano (Amarillo/Azul)**

Conecte este cable al extremo de alimentación del interruptor del freno de mano para transmitir las señales de estado del freno de mano al iLX-007.

⑱ **Cable para antena eléctrica (Azul)**

Si es necesario, conecte este cable al terminal +B de la antena eléctrica.

- Este cable solo se debe utilizar para controlar la antena del vehículo. No utilice este cable para encender un amplificador, un procesador de señales, etc.

⑲ **Cable de alimentación con interruptor (Contacto) (Rojo)**

Conecte este cable a un terminal abierto de la caja de fusibles del vehículo o a otra fuente de alimentación no utilizada que genere una potencia de (+)12 V solo cuando el contacto esté encendido o en posición auxiliar.

⑳ **Cable de tierra (Negro)**

Conecte este cable a una buena toma de tierra del vehículo.

Asegúrese de realizar la conexión solo en el metal y de que quede perfectamente sujeto utilizando el tornillo de chapa de metal incorporado.

㉑ **Cable de la batería (Amarillo)**

Conecte este cable al borne positivo (+) de la batería del vehículo.

㉒ **Cable de salida de altavoz izquierdo trasero (+) (Verde)**

㉓ **Cable de salida del altavoz trasero izquierdo (-) (Verde/Negro)**

㉔ **Cable de salida de altavoz izquierdo delantero (+) (Blanco)**

㉕ **Cable de salida del altavoz delantero izquierdo (-) (Blanco/Negro)**

㉖ **Cable de salida del altavoz delantero derecho (-) (Gris/Negro)**

㉗ **Cable de salida del altavoz delantero derecho (+) (Gris)**

㉘ **Cable de salida del altavoz trasero derecho (-) (Violeta/Negro)**

㉙ **Cable de salida de altavoz derecho trasero (+) (Violeta)**

Ejemplo de sistema

Conexión de un iPhone*

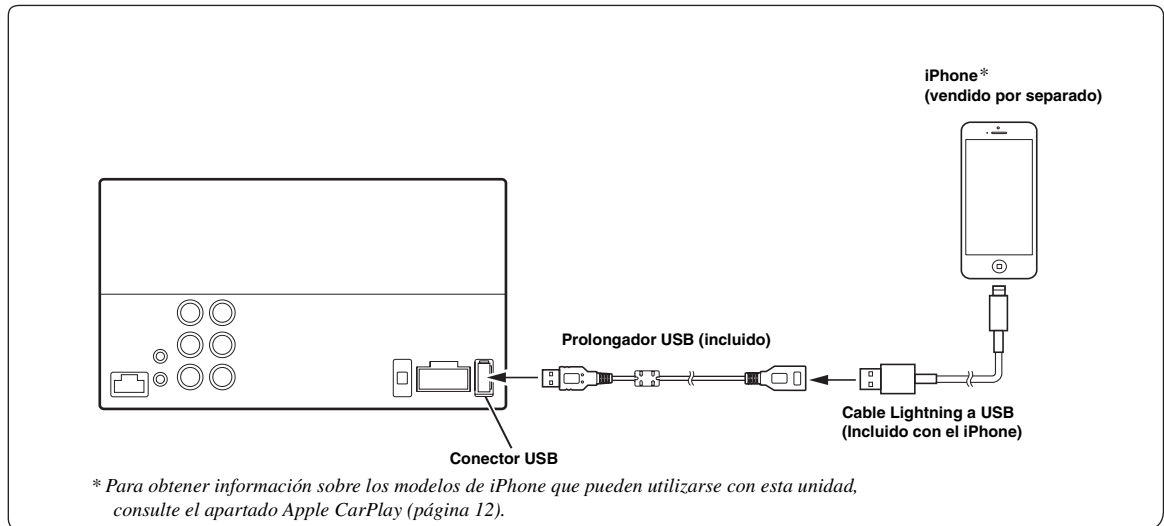

- No deje un iPhone en el interior de un vehículo durante largos períodos de tiempo. El calor y la humedad pueden provocar daños en el iPhone y puede que no sea posible reproducirlo de nuevo.

Conexión de un dispositivo externo

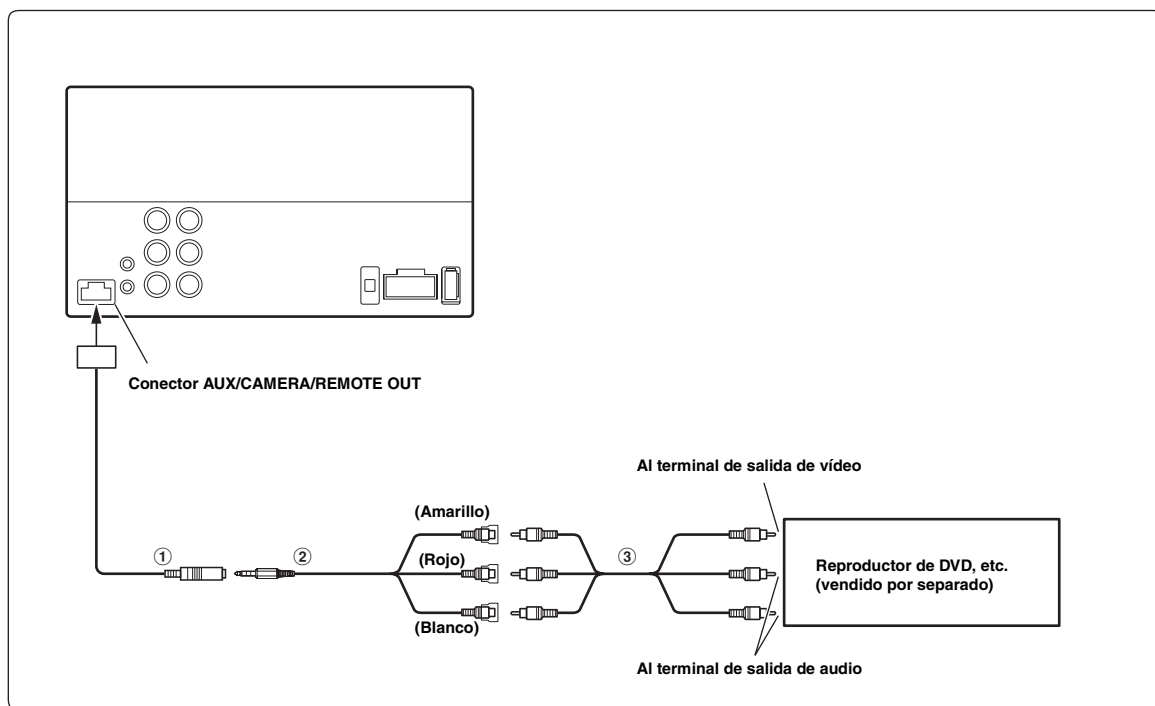

① Conector de entrada de vídeo/audio (AUX INPUT)

- Al utilizar este conector, debe usarse un cable de interfaz AV/RCA opcional. Para obtener más información, consulte ②.

② Cable de interfaz AV/RCA (clavija de AV mini de 4 contactos a 3-RCA) (Vendido por separado)

■ Conector AV mini de 4 polos válido

A continuación se indica el patrón de cableado de este sistema:

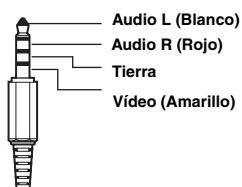

- La configuración de las clavijas de AV mini de 4 contactos de venta en el mercado no está estandarizada.

Conexión de un amplificador externo

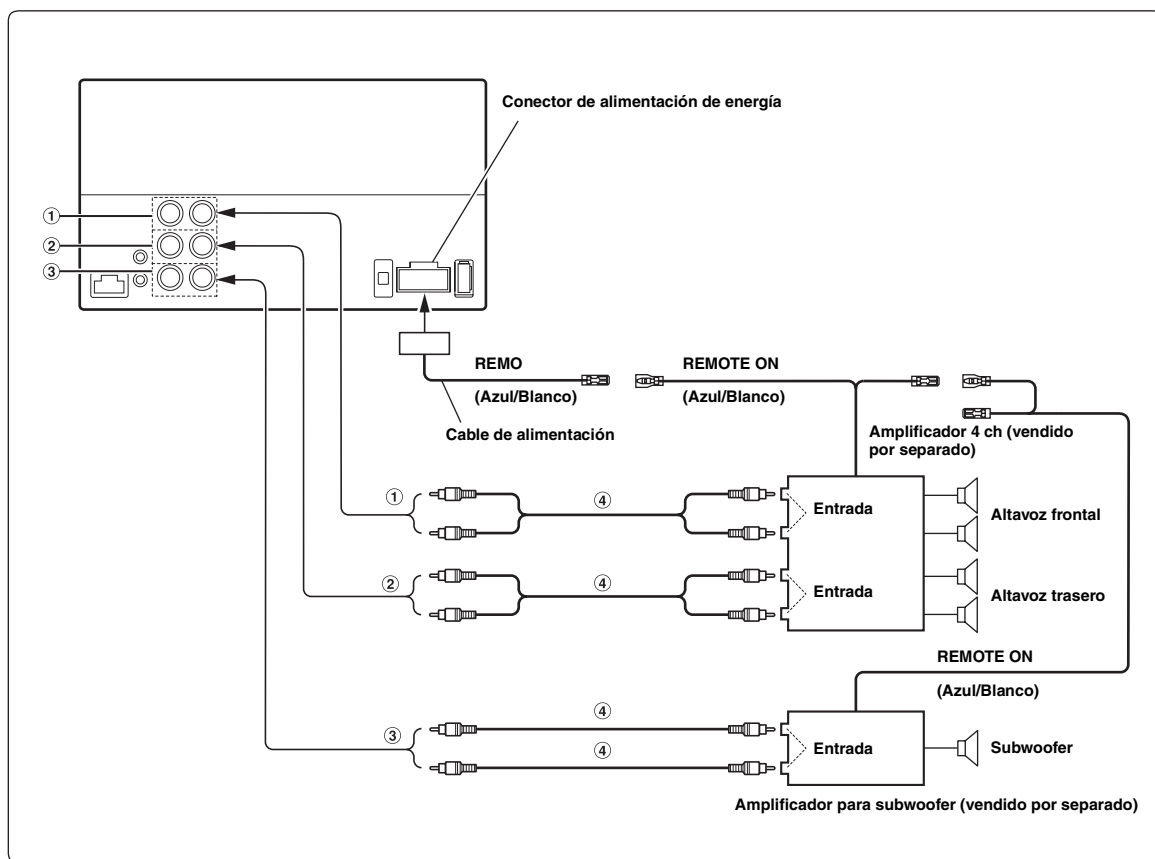

① **Conectores de salida delanteros RCA**

ROJO (derecha) y BLANCO (izquierda).

② **Conectores de salida traseros RCA**

ROJO (derecha) y BLANCO (izquierda).

③ **Conector Subwoofer RCA**

④ **Prolongador eléctrico RCA (vendido por separado)**

Conexión de una cámara

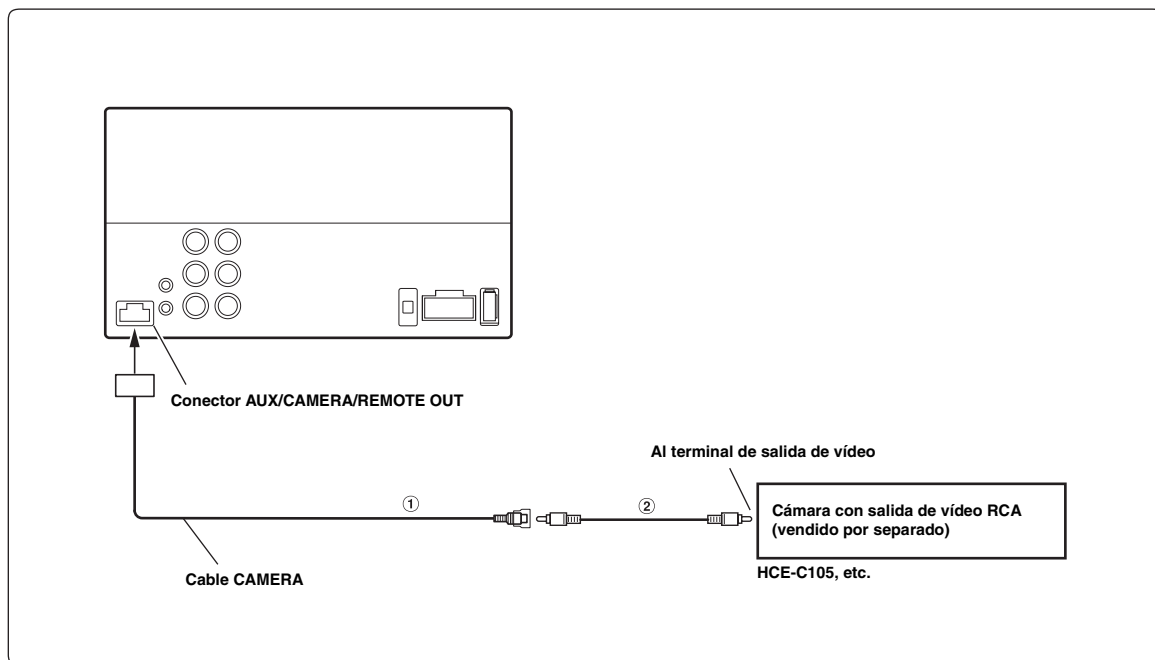

① Conector de entrada CAMERA

② Prolongador eléctrico RCA (vendido por separado)

- Al usar una cámara trasera, asegúrese de que el cable REVERSE esté conectado correctamente.

Conexión de HCE-C200F + HCE-C200R

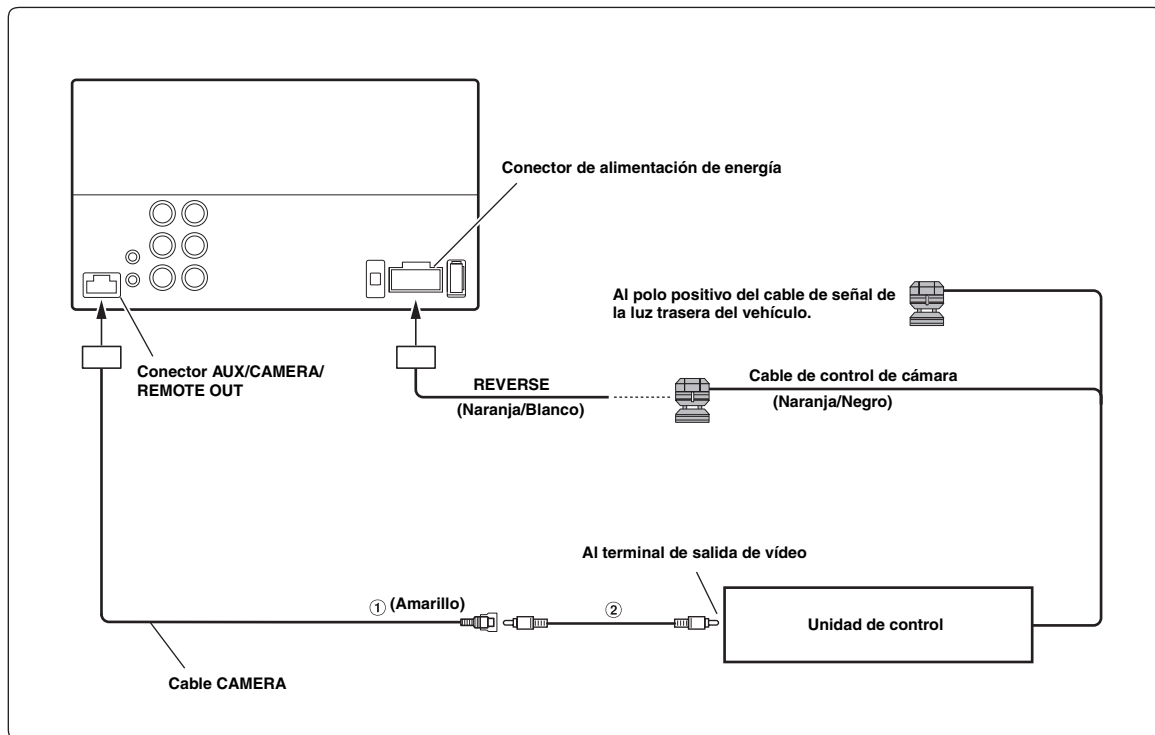

① Conector de entrada CAMERA

② Prolongador RCA (HCE-C200R incluido)

- Al usar una cámara trasera, asegúrese de que el cable REVERSE esté conectado correctamente.

Don't forget to take a moment to protect your purchase by registering your product now at the following address: www.alpine-usa.com/registration.

N'oubliez pas de consacrer un moment à la protection de votre achat en enregistrant votre produit dès maintenant à l'adresse suivante : www.alpine-usa.com/registration.

Recuerde que con solo unos pocos pasos podrá proteger su producto, registrándolo a través de la siguiente dirección: www.alpine-usa.com/registration.