



USB RECEIVER WITH ADVANCED BLUETOOTH
UTE-83BT/UTE-63BT

EN

FR

ES

- OWNER'S MANUAL
Please read before using this equipment.
- MODE D'EMPLOI
Veuillez lire avant d'utiliser cet appareil.
- MANUAL DE OPERACIÓN
Léalo antes de utilizar este equipo.

Thank you for purchasing this Alpine product. Please take a moment to protect your purchase by registering your product now at the following address: www.alpine-usa.com/registration. You will be informed of product and software updates (if applicable), special promotions, news about Alpine, and entered for a chance to win prizes.

Merci d'avoir acheté ce produit Alpine. Nous vous invitons à consacrer un moment à la protection de votre achat en enregistrant votre produit dès maintenant à l'adresse suivante : www.alpine-usa.com/registration.

Vous serez tenu informé des mises à jour des produits et des logiciels (le cas échéant), des promotions spéciales, de l'actualité d'Alpine, et vous aurez une chance de remporter des prix.

Gracias por adquirir este producto Alpine. Con solo unos pocos pasos podrá proteger su producto, registrándolo a través de la siguiente dirección: www.alpine-usa.com/registration.

Recibirá información sobre nuevos productos y software, promociones especiales, novedades sobre Alpine y participará en el sorteo de premios.

ALPS ALPINE NORTH AMERICA, INC.

11500 Atlantic Blvd, Auburn Hills,
Michigan 48326, U.S.A.

Phone 1-800-ALPINE-1 (1-800-257-4631)

Pour des raisons de sécurité, veuillez à installer cet appareil dans le tableau de bord de la voiture, car l'arrière de l'appareil devient chaud durant son utilisation.

Pour obtenir plus de détails, consultez « Connexion/Installation » (page 33).

La plaquette signalétique indiquant entre autres la tension de fonctionnement se trouve à la base du châssis.

MISE EN GARDE

L'utilisation d'instruments optiques avec ce produit fait croître les risques d'endommagement des yeux.

Avertissement : si le démarreur de votre voiture ne dispose pas de position ACC (accessoire)

Assurez-vous d'activer la fonction AUTO OFF (page 22). L'appareil s'éteindra complètement et automatiquement au bout d'un laps de temps défini, lorsque l'appareil est éteint, ce qui empêche l'épuisement de la batterie. Si vous n'activez pas la fonction AUTO OFF, appuyez et maintenez enfoncé le bouton  (Marche) chaque fois que vous coupez le contact jusqu'à ce que l'affichage disparaît.

Avis de non-responsabilité concernant les services offerts par des tiers

Les services offerts par un tiers peuvent être modifiés, interrompus ou annulés sans avis préalable. Alpine décline toute responsabilité dans ce genre de situations.

Remarque importante

Mise en garde

EN AUCUN CAS ALPINE NE POURRA ÊTRE TENU POUR RESPONSABLE DE TOUT DOMMAGE INDIRECT OU CONSÉCUTIF OU DE TOUT AUTRE DOMMAGE, Y COMPRIS ET SANS LIMITATION LA PERTE DE PROFIT, DE REVENU, DE DONNÉES OU D'USAGE DU PRODUIT OU DE TOUT ÉQUIPEMENT ASSOCIÉ, DE TEMPS D'ARRÊT ET DE PERTE DE TEMPS SUBIE PAR L'ACHETEUR DÉCOULANT DE OU EN RAPPORT AVEC L'UTILISATION DE CE PRODUIT, SON MATÉRIEL OU SON LOGICIEL.

Cher client, ce produit comprend un émetteur radio.

Consultez le mode d'emploi de votre véhicule ou communiquez avec le fabricant ou concessionnaire de votre véhicule, avant d'installer ce produit dans votre véhicule.

Appels d'urgence

Ce kit mains libres BLUETOOTH pour véhicule et le dispositif électronique connecté au kit mains libres fonctionnent à l'aide de signaux radioélectriques, de téléphones cellulaires et de réseaux de téléphones fixes ainsi que de fonctions programmées par l'utilisateur qui ne garantissent pas qu'une connexion sera établie en toutes circonstances.

Par conséquent, vous ne devez pas complètement vous fier à tout dispositif électronique pour les communications capitales (telles que les urgences médicales).

Au sujet de la communication BLUETOOTH

- Les micro-ondes émises par un dispositif BLUETOOTH peuvent affecter le fonctionnement de dispositifs électroniques médicaux. Éteignez l'appareil et les autres dispositifs BLUETOOTH dans les emplacements suivants puisqu'ils peuvent provoquer un accident.
 - là où un gaz inflammable est présent, dans un hôpital, un train, un avion ou une station-service
 - près de portes automatiques ou d'une alarme d'incendie
- Ce système supporte les capacités de sécurité qui sont conformes aux normes BLUETOOTH pour fournir une connexion sécurisée quand la

technologie sans fil BLUETOOTH est utilisée, mais la sécurité peut ne pas être suffisante selon les circonstances. Soyez prudent lorsque vous communiquez à l'aide de la technologie sans fil BLUETOOTH.

- Nous n'assumons aucune responsabilité en cas de fuites de renseignements pendant une communication BLUETOOTH.

Pour toute question ou problème relatifs à l'appareil ne figurant pas dans ce mode d'emploi, consultez votre revendeur Alpine le plus proche.

AVERTISSEMENT



AVERTISSEMENT

Ce symbole désigne des instructions importantes. Le non-respect de ces instructions peut entraîner de graves blessures, voire la mort.

N'ACTIVER AUCUNE FONCTION SUSCEPTIBLE DE DETOURNER VOTRE ATTENTION DE LA CONDUITE DU VÉHICULE.

Les fonctions requérant une attention prolongée ne doivent être exploitées qu'à l'arrêt complet du véhicule. Toujours arrêter le véhicule à un endroit sûr avant d'activer ces fonctions. Il y a risque de provoquer un accident.

GARDER LE VOLUME À FAIBLE NIVEAU DE MANIÈRE À POUVOIR ENTENDRE LES BRUITS EXTÉRIEURS PENDANT LA CONDUITE.

Des niveaux de volume excessifs qui couvrent les sirènes des ambulances ou les signaux routiers (passages à niveau, etc.) peuvent être dangereux et provoquer un accident.

UN NIVEAU DE VOLUME TROP ÉLEVÉ À L'INTÉRIEUR DU VÉHICULE PEUT ÉGALEMENT AVOIR DES EFFETS IRRÉVERSIBLES SUR VOTRE AUDITION.

NE PAS DESASSEMBLER NI MODIFIER L'APPAREIL.

Il y a risque d'accident, d'incendie ou de choc électrique.

A UTILISER UNIQUEMENT SUR DES VOITURES A MASSE NEGATIVE DE 12 VOLTS.

(Vérifiez auprès de votre concessionnaire si vous n'en êtes pas certain.) Il y a risque d'incendie, etc.

GARDER LES PETITS OBJETS COMME LES PILES HORS DE PORTEE DES ENFANTS.

L'ingestion de tels objets peut entraîner de graves blessures. En cas d'ingestion, consulter immédiatement un médecin.

UTILISER DES FUSIBLES DE L'AMPERAGE APPROPRIÉ.

Il y a risque d'incendie ou de décharge électrique.

NE PAS OBSTRUER LES SORTIES D'AIR NI LES PANNEAUX DU RADIATEUR.

Une surchauffe interne peut se produire et provoquer un incendie.

UTILISER CET APPAREIL POUR DES APPLICATIONS MOBILES DE 12 V.

Toute utilisation autre que l'application désignée comporte un risque d'incendie, de choc électrique ou de blessure.

NE PAS INTRODUIRE LES MAINS, LES DOIGTS NI DE CORPS ÉTRANGERS DANS LES FENTES ET LES INTERSTICES.

Il y a risque de blessures ou de dommages à l'appareil.

EFFECTUER CORRECTEMENT LES CONNEXIONS.

Il y a risque de blessures ou de dommages à l'appareil.

AVANT TOUTE CONNEXION, DEBRANCHER LE CABLE DE LA BORNE NÉGATIVE DE LA BATTERIE.

Il y a risque de choc électrique ou de blessure par courts-circuits.

NE PAS DENUDER LES CABLES ÉLECTRIQUES.

Ne jamais enlever la gaine isolante pour alimenter un autre appareil. Il y a risque de dépassement de la capacité de courant et, partant, d'incendie ou de choc électrique.

NE PAS ENDOMMAGER DE CONDUITES NI DE CABLES LORS DU FORAGE DES TROUS.

Lors du forage de trous dans le châssis en vue de l'installation, veiller à ne pas entrer en contact, endommager ni obstruer de conduites, de tuyaux à carburant ou de fils électriques. Le non-respect de cette précaution peut entraîner un incendie.

NE PAS UTILISER DES ECROUS NI DES BOULONS DU CIRCUIT DE FREINAGE OU DE DIRECTION POUR LES CONNEXIONS DE MASSE.

Les boulons et les écrous utilisés pour les circuits de freinage et de direction (ou de tout autre système de sécurité) ou les réservoirs ne peuvent JAMAIS être utilisés pour l'installation ou la liaison à la masse. L'utilisation de ces organes peut désactiver le système de contrôle du véhicule et causer un incendie, etc.

NE PAS INSTALLER A DES ENDROITS SUSCEPTIBLES D'ENTRAVER LA CONDUITE DU VEHICULE, COMME LE VOLANT OU LE LEVIER DE VITESSES.

La vue vers l'avant pourrait être obstruée ou les mouvements gênés, etc., et provoquer un accident grave.



ATTENTION

Ce symbole désigne des instructions importantes. Le non-respect de ces instructions peut entraîner des blessures ou des dommages matériels.

INTERROMPRE TOUTE UTILISATION EN CAS DE PROBLEME.

Le non-respect de cette précaution peut entraîner des blessures ou endommager l'appareil. Retourner l'appareil auprès du distributeur Alpine agréé ou un centre de service après-vente Alpine en vue de la réparation.

FAIRE INSTALLER LE CABLAGE ET L'APPAREIL PAR DES EXPERTS.

Le câblage et l'installation de cet appareil requiert des compétences techniques et de l'expérience. Pour garantir la sécurité, faire procéder à l'installation de cet appareil par le distributeur qui vous l'a vendu.

UTILISER LES ACCESSOIRES SPECIFIES ET LES INSTALLER CORRECTEMENT.

Utiliser uniquement les accessoires spécifiés. L'utilisation d'autres composants que les composants spécifiés peut causer des dommages internes à cet appareil ou son installation risque de ne pas être effectuée correctement. Les pièces utilisées risquent de se desserrer et de provoquer des dommages ou une défaillance de l'appareil.

FAIRE CHEMINER LE CABLAGE DE MANIERE A NE PAS LE COINCER CONTRE UNE ARETE METALLIQUE.

Faire cheminer les câbles à l'écart des pièces mobiles (comme les rails d'un siège) et des arêtes acérées ou pointues. Cela évitera ainsi de coincer et d'endommager les câbles. Si un câble passe dans un orifice métallique, utiliser un passe-cloison en caoutchouc pour éviter que la gaine isolante du câble ne soit endommagée par le rebord métallique de l'orifice.

NE PAS INSTALLER A DES ENDROITS TRES HUMIDES OU POUSSIEREUX.

Eviter d'installer l'appareil à des endroits soumis à une forte humidité ou à de la poussière en excès. La pénétration d'humidité ou de poussière à l'intérieur de cet appareil risque de provoquer une défaillance.

Retirez et recyclez ou éliminez immédiatement les piles usagées conformément à la réglementation locale et tenez-les hors de portée des enfants. NE jetez PAS les piles avec les ordures ménagères ni ne les incinérez.

Même les piles usagées peuvent provoquer une blessure grave ou mortelle.

Appelez un centre antipoison local pour obtenir des informations sur le traitement adéquat.

Type de pile : CR2025(3V)

Les piles non rechargeables ne doivent pas être rechargées.

Ne forcez pas la décharge, ne rechargez pas, ne démontez pas, ne chauffez pas au-dessus de +140°F(+60°C) et n'incinerez pas les piles. Cela peut entraîner une blessure due à un dégazage, une fuite ou une explosion provoquant des brûlures chimiques.

Assurez-vous que les piles sont installées correctement en respectant la polarité (+ et -).

Retirez et recyclez ou éliminez immédiatement les piles des appareils non utilisés pendant une longue période, conformément à la réglementation locale.

Veillez toujours à bien sécuriser le compartiment des piles. Si le compartiment des piles ne se referme pas complètement, arrêtez d'utiliser le produit, retirez les piles et gardez-les hors de portée des enfants.

⚠ AVERTISSEMENT

- **DANGER D'INGESTION** : Ce produit contient une pile bouton.
- **LA MORT** ou une blessure grave peut survenir en cas d'ingestion.
- Une pile bouton avalée peut provoquer des **brûlures chimiques** internes en seulement **2 heures**.
- **GARDER** les piles neuves et usagées **HORS DE PORTÉE DES ENFANTS**
- **Consultez immédiatement** un médecin si une pile est suspectée d' avoir été avalée ou insérée dans une partie du corps.



Table des matières

AVERTISSEMENT	4
Guide des pièces et des commandes	8

Démarrage

Retrait de la façade	10
Utilisation de la télécommande (UTE-83BT uniquement)	10
Remplacement de la pile	10
Réinitialisation de l'appareil	11
Réglage de l'horloge	11
Préparation d'un périphérique BLUETOOTH	12
Connexion d'un périphérique USB	14
Connexion avec d'autres périphériques audios portatifs (UTE-83BT seulement)	14

Écouter la radio

Écouter la radio	15
Utilisation du RDS (Radio Data System)	15

Lecture

Lecture d'un périphérique USB	16
Lecture d'un périphérique BLUETOOTH	17
Recherche et lecture des plages	17

Appel mains libres (en mode BLUETOOTH uniquement)

Réception d'appel	18
Faire un appel	18
Opérations disponibles pendant un appel	20

Fonctions utiles

Réglage du niveau de graves/du niveau de médiums/du niveau d'aigus/du niveau du caisson de graves/de la balance (entre gauche et droite) et de l'équilibreur (entre avant et arrière)	20
Réglage du mode BASS ENGINE SQ	20
Utilisation de l'application Siri Eyes Free (UTE-83BT uniquement)	21

Paramètres

Annulation du mode DEMO	22
Réglages de base	22
Paramètres généraux (GENERAL)	22
Paramètres audios (AUDIO)	23
Paramètres d'affichage (DISPLAY)	23
Paramètres BLUETOOTH (BLUETOOTH)	24

Renseignements supplémentaires

Mise à jour du micrologiciel	25
Précautions	25
Maintenance	26
Caractéristiques techniques	26
Dépannage	28
Messages	31

Connexion/Installation

Mises en garde	33
Liste des pièces pour l'installation	33
Connexion	34
Installation	37

Guide des pièces et des commandes

Module principal

■ UTE-83BT / UTE-63BT

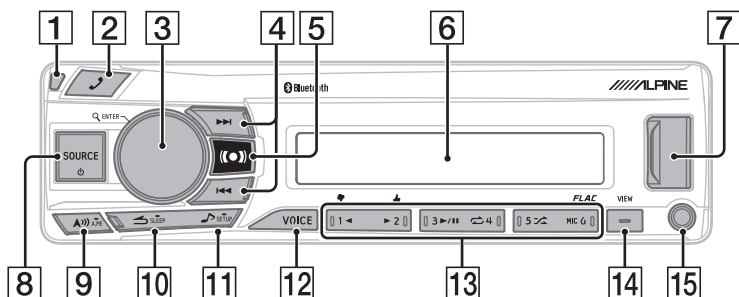

1 Bouton de retrait de la façade



Accès au menu d'appel. Réception et fin d'appel.
Maintenez cette touche enfoncée pendant plus de 2 secondes pour activer le signal BLUETOOTH.

3 Molette de contrôle

Tournez le bouton pour régler le volume.

ENTER

Validation de l'élément sélectionné.

Q (navigation) (pages 15, 17)

Passage au mode de navigation pendant la lecture.
(Cette option n'est pas disponible lorsqu'un périphérique USB en mode Android ou iOS est connecté.)
Sélection du PTY dans RDS.



Mode Radio:

Réglage automatique des stations de radio.
Maintenez cette touche enfoncée pour un réglage manuel.

Mode périphérique USB:

Passage d'un morceau au morceau précédent/suivant.
Maintenez cette touche enfoncée pendant 2 secondes pour une lecture rapide en boucle ou une avance rapide.

5 (pages 20)

6 Écran d'affichage

7 Port USB

8 SOURCE

Modification de la source.

⏻ (Alimentation)

Mise sous tension.
Maintenez cette touche enfoncée pendant plus de 2 secondes pour éteindre l'appareil et l'écran.



En mode Radio, appuyez sur cette touche pour changer de bande radio.

⏻ A.ME

En mode Radio, maintenez cette touche enfoncée pendant plus de 2 secondes pour enregistrer les stations automatiquement.

10  (arrière)

Retour à l'affichage précédent.

SLEEP

Maintenez cette touche enfoncée pendant plus de 2 secondes pour éteindre la source et afficher l'horloge.

11  (page 20)

Ouverture directe du mode de configuration audio.

SETUP

Maintenez cette touche enfoncée pour ouvrir le menu de configuration.

12 **VOICE (pages 20, 21)**

Appuyez sur cette touche pour activer la composition vocale, la reconnaissance vocale (uniquement sur les téléphones intelligents Android^{MC}) ou la fonction Siri (uniquement pour les iPhone).

13 **Touches numérotées (1 à 6)**

Réception des stations de radio enregistrées. Maintenez une touche enfoncée pour enregistrer les chaînes.



Saut pour passer à l'album suivant sur un périphérique audio. Maintenez cette touche enfoncée pour sauter des albums en continu. (Cette option n'est pas disponible lorsqu'un périphérique USB en mode Android ou iPod est connecté.)

▶ / || (lecture/pause)

 (lecture répétée)

(Cette option n'est pas disponible lorsqu'un périphérique USB en mode Android est connecté.)

 (lecture aléatoire)

(Cette option n'est pas disponible lorsqu'un périphérique USB en mode Android est connecté.)

MIC (page 20)

14 **VIEW**

Modification des éléments affichés.

☰ (défilement)

Maintenez cette touche enfoncée pour faire défiler un élément affiché.

15 **Jack d'entrée AUX (UTE-83BT seulement)**

16  (SILENCIEUX)

Activation/désactivation du mode silencieux.

17 **DIM.**

Appuyez sur cette touche pour changer la fonction du gradateur.

Possibilité d'utiliser une télécommande

Il est possible de commander cet appareil avec une télécommande Alpine en option. Pour plus d'informations, contactez votre distributeur Alpine.

Dirigez l'émetteur de la télécommande en option vers le capteur de télécommande de l'appareil.

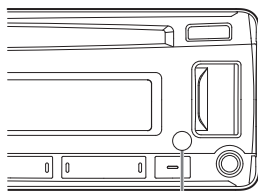

Capteur de télécommande

Connexion au boîtier d'interface de la télécommande

Il est possible de commander cet appareil via les commandes au volant du véhicule à l'aide d'un boîtier d'interface de télécommande au volant Alpine en option. Pour obtenir des informations détaillées à ce sujet, consultez votre revendeur Alpine.



Démarrage

Pour annuler l'affichage de la démonstration (DEMO), voir page 22.

Pour la connexion/l'installation, voir page 33.

Retrait de la façade

Vous pouvez retirer la façade de l'appareil pour prévenir le vol.

- 1 Maintenez la touche  (Alimentation)  enfoncée jusqu'à ce que l'appareil s'éteigne. Appuyez ensuite sur le bouton de retrait , puis retirez la façade.

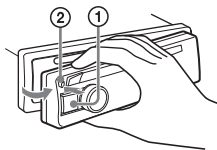

Alarme d'avertissement

Si vous mettez la clé de contact en position OFF (arrêt) sans avoir retiré la façade, l'alarme d'avertissement s'enclenchera pendant quelques secondes. L'alarme ne retentit que si vous utilisez l'amplificateur intégré.

Fixation de la façade

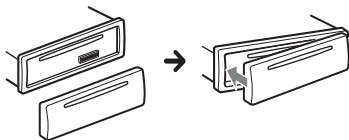

Utilisation de la télécommande (UTE-83BT uniquement)

- Pointez la télécommande vers le capteur de télécommande à une distance d'environ 2 mètres.
- Il peut être impossible d'utiliser la télécommande si le capteur de télécommande est exposé à la lumière directe du soleil.
- La télécommande est un appareil de précision petit et léger. Pour éviter les dommages, la durée de vie courte des piles, les erreurs de fonctionnement et une mauvaise réactivité, respectez les consignes suivantes.
 - Ne soumettez pas la télécommande à des chocs excessifs.
 - Ne la mettez pas dans une poche de pantalon.
 - Tenez-la à l'écart des aliments, de l'humidité et de la saleté.
 - Ne l'exposez pas à la lumière directe du soleil.

Remplacement de la pile

Type de pile : Pile CR2025 ou équivalente.

1 Ouverture du logement des piles

Faites glisser le couvercle des piles tout en appuyant fermement dans le sens de la flèche.

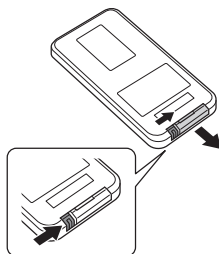

2 Remplacement de la pile

Mettez la pile dans le logement avec l'indication (+) vers le haut comme indiqué sur l'illustration.

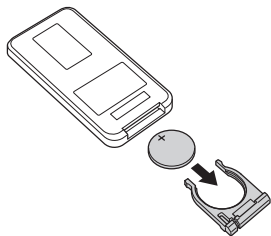

* Placer une pile à l'envers peut provoquer un dysfonctionnement.

3 Fermeture du couvercle

Faites glisser le couvercle comme illustré jusqu'à ce qu'un dé clic se fasse entendre.

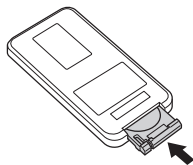

AVERTISSEMENT

N'ACTIVEZ AUCUNE FONCTION SUSCEPTIBLE DE DÉTOURNER VOTRE ATTENTION DE LA CONDUITE EN TOUTE SÉCURITÉ DE VOTRE VÉHICULE.

Les fonctions requérant une attention prolongée ne doivent être utilisées qu'à l'arrêt complet du véhicule. Toujours arrêter le véhicule à un endroit sûr avant d'activer ces fonctions. Il y a risque de provoquer un accident.

Réinitialisation de l'appareil

Vous devez réinitialiser l'appareil lors de la première utilisation, ou après le remplacement de la batterie du véhicule ou la modification des connexions.

1 Appuyez sur et sur la touche de présélection 6 pendant plus de 2 secondes.

Remarque

La réinitialisation de l'appareil efface les réglages de l'horloge et certains contenus enregistrés.

Réglage de l'horloge

1 Maintenez la touche /SETUP enfoncée au moins pendant 2 secondes.

Sélectionnez l'option [GENERAL] à l'aide de la molette de contrôle, puis appuyez dessus pour valider.

2 Sélectionnez l'option [CLOCK ADJ] à l'aide de la molette de contrôle, puis appuyez dessus pour valider.

L'indicateur d'heure se met à clignoter.

3 Réglez l'heure et la minute à l'aide de la molette de contrôle.

Pour déplacer l'indicateur numérique, appuyez sur la touche  / .

4 Appuyez sur ENTER pour valider l'heure et la minute.

5 Appuyez sur la touche (retour) à deux reprises.

Le réglage est terminé.

Pour afficher l'horloge

Appuyez sur VIEW.

Préparation d'un périphérique BLUETOOTH

Vous pouvez profiter de la musique ou passer des appels mains libres en fonction du périphérique BLUETOOTH comme un téléphone intelligent, un téléphone mobile et un périphérique audio (appelé ci-après « périphérique BLUETOOTH », sauf mention contraire). Reportez-vous aux instructions d'utilisation fournies avec le périphérique pour obtenir les détails de connexion. Avant de connecter le périphérique, baissez le volume de cet appareil pour éviter une trop forte intensité du son.

Jumelage et connexion avec un périphérique BLUETOOTH

Une première connexion à un périphérique BLUETOOTH nécessite un enregistrement mutuel (ou « jumelage »). Le jumelage permet à cet appareil et aux autres périphériques de se reconnaître. Cet appareil peut se connecter à deux périphériques BLUETOOTH (deux téléphones mobiles, ou un téléphone mobile et un périphérique audio).

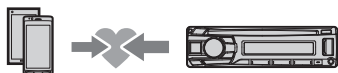

- 1 Placez le périphérique BLUETOOTH à moins de 1 m (3 pi) de cet appareil.
- 2 Maintenez la touche /SETUP enfoncée au moins pendant 2 secondes. Sélectionnez l'option [BLUETOOTH] à l'aide de la molette de contrôle, puis appuyez dessus pour valider.
- 3 Sélectionnez l'option [PAIRING] à l'aide de la molette de contrôle, puis appuyez dessus pour valider.
- 4 Sélectionnez l'option [SET DEVICE 1]* ou [SET DEVICE 2]* à l'aide de la molette de contrôle, puis appuyez dessus pour valider.

se met à clignoter lorsque cet appareil est au mode d'attente de jumelage.

* Le nom du périphérique jumelé remplacera la mention [SET DEVICE 1] ou [SET DEVICE 2] à la fin du jumelage.

- 5 Effectuez le jumelage sur le périphérique BLUETOOTH pour qu'il détecte cet appareil.
- 6 Sélectionnez [UTE-83BT] [UTE-63BT] (le nom de votre modèle) indiqué sur l'écran du périphérique BLUETOOTH. Si le nom de votre modèle ne s'affiche pas, répétez à partir de l'étape 2.

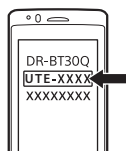

- 7 Si un mot de passe* doit être saisi sur le périphérique BLUETOOTH, saisissez [0000].

* Le mot de passe peut être appelé « code de sécurité », « code PIN », « numéro PIN » ou « mot de passe », etc., selon le périphérique.

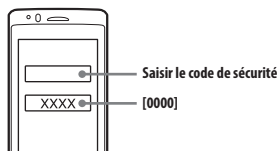

Une fois le jumelage terminé, reste allumé.

- 8 Sélectionnez cet appareil sur le périphérique BLUETOOTH pour établir la connexion BLUETOOTH. ou s'allume lorsque la connexion est établie.

Remarque

Cet appareil ne peut pas être détecté par un autre périphérique tant qu'il est connecté à un périphérique BLUETOOTH. Pour permettre sa détection, passez au mode de jumelage et recherchez l'appareil sur un autre périphérique.

Pour commencer une lecture

Pour plus de détails, consultez la rubrique « Lecture d'un périphérique BLUETOOTH » (page 17).

Pour déconnecter le périphérique jumelé

Exécutez les étapes 2 à 4 pour déconnecter cet appareil et le périphérique BLUETOOTH après leur jumelage.

Connexion à un périphérique BLUETOOTH jumelé

Un périphérique jumelé ne peut être utilisé que s'il est connecté à cet appareil. Certains périphériques jumelés peuvent se connecter automatiquement.



- 1 Maintenez la touche /SETUP enfoncée au moins pendant 2 secondes. Sélectionnez l'option [BLUETOOTH] à l'aide de la molette de contrôle, puis appuyez dessus pour valider.
- 2 Sélectionnez l'option [BT IN] à l'aide de la molette de contrôle, puis appuyez dessus pour valider.
Assurez-vous que s'allume.
- 3 Activez la fonction BLUETOOTH sur le périphérique BLUETOOTH.
- 4 Faites fonctionner le périphérique BLUETOOTH afin de le connecter à cet appareil.
 ou s'allume.

Icônes sur l'écran:

	S'allume quand les appels mains libres sont disponibles en activant le HFP (profil mains libres).
	S'allume quand l'appareil audio peut fonctionner en activant le A2DP (Advanced Audio Distribution Profile).

Pour établir une connexion avec le dernier appareil connecté à cet appareil

Activez la fonction BLUETOOTH sur le périphérique BLUETOOTH.

Appuyez sur SOURCE pour sélectionner [BT AUDIO] afin d'établir la connexion avec l'appareil audio.

Appuyez sur pour établir la connexion avec un téléphone cellulaire.

Remarque

Pendant la transmission audio BLUETOOTH, la connexion depuis cet appareil au téléphone cellulaire ne peut être établie. Connectez plutôt le téléphone cellulaire à l'appareil.

Conseil

Avec le signal BLUETOOTH activé : lorsque le contact est mis, l'appareil se reconnecte automatiquement au dernier téléphone cellulaire auquel il était connecté.

Pour installer un microphone

Pour plus de détails, consultez la rubrique « Installation du microphone » (page 36).

Connexion avec un iPhone/iPod (jumelage BLUETOOTH automatique) (UTE-83BT seulement)

Lorsqu'un iPhone au port USB, l'appareil peut lui être jumelé automatiquement.

Afin d'activer le jumelage automatique BLUETOOTH, assurez-vous que [AUTO PAIR] dans [BLUETOOTH] est défini sur [ON] (page 24).

- 1 Activez la fonction BLUETOOTH sur l'iPhone.
- 2 Branchez un iPhone au port USB.

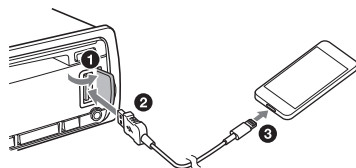

Assurez-vous que s'allume sur l'écran de l'appareil.

Remarques

- Le jumelage automatique BLUETOOTH n'est pas possible si l'appareil est déjà connecté à deux périphériques BLUETOOTH. Dans ce cas, déconnectez l'un ou l'autre des périphériques et connectez l'iPhone/à nouveau.
- Si le jumelage automatique BLUETOOTH n'est pas établi, consultez la rubrique « Préparation d'un périphérique BLUETOOTH » (page 12).

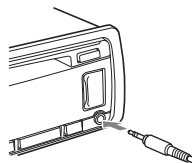

Connexion d'un périphérique USB

1 Diminuez le volume de l'appareil.

2 Connectez le périphérique USB à l'appareil.

Pour établir une connexion avec un iPhone, utilisez le câble de connexion USB pour (non fourni) (UTE-83BT seulement).

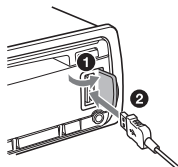

4 Appuyez sur SOURCE ϕ pour sélectionner [AUX].

Pour accorder le niveau de volume du périphérique connecté aux autres sources

Démarrez la lecture du périphérique audio portable à un niveau sonore modéré. Sur l'appareil, placez le volume à un niveau normal d'écoute.

Maintenez la touche \curvearrowright /SETUP enfoncée pendant au moins 2 secondes. Sélectionnez ensuite [AUDIO] \rightarrow [AUX VOL] (page 23).

Connexion avec d'autres périphériques audio portatifs (UTE-83BT seulement)

- 1** Éteignez le périphérique audio portatif.
- 2** Diminuez le volume de l'appareil.
- 3** Branchez le périphérique audio portatif sur le jack d'entrée AUX (mini jack stéréo) de l'appareil à l'aide d'un cordon de connexion (non fourni)*.



* Assurez-vous d'utiliser une prise de type droite.

Écouter la radio

Écouter la radio

Pour écouter la radio, appuyez sur SOURCE  pour sélectionner [TUNER].





Mémorisation automatique

- 1 Appuyez sur /A.ME pour changer de bande (FM1, FM2, FM3, AM1 ou AM2).
- 2 Maintenez la touche /A.ME enfoncée pendant au moins 2 secondes.
L'appareil mémorise les stations par ordre de fréquence sur les touches numérotées.



Réglage

- 1 Appuyez sur /A.ME pour changer de bande (FM1, FM2, FM3, AM1 ou AM2).
- 2 Effectuez la syntonisation.

Pour une syntonisation manuelle

Maintenez la touche /  enfoncée afin de localiser la fréquence approximative. Appuyez ensuite sur /  à plusieurs reprises pour effectuer un réglage correct à la fréquence souhaitée.

Pour une syntonisation automatique

Appuyez sur / . Le balayage s'arrête lorsque l'appareil capte une station.

Mémorisation manuelle

- 1 Lorsque vous captez la station que vous souhaitez mémoriser, maintenez la touche de présélection (1 à 6) enfoncée jusqu'à ce que [MEM] apparaisse.

Réception de stations mémorisées

- 1 Sélectionnez la bande, puis appuyez sur une touche de présélection (1 à 6).

Utilisation du RDS (Radio Data System)

Sélection des types de programmes (PTY)

- 1 Appuyez sur  (navigation) pendant la réception FM.
- 2 Sélectionnez le type de programme désiré à l'aide de la molette de contrôle, puis appuyez dessus pour valider.
L'appareil se met alors à rechercher une station qui diffuse le type de programme sélectionné

Types de programmes

NEWS (Actualités), **INFORM** (Informations), **SPORTS** (Sports), **TALK** (Débat), **ROCK** (Rock), **CLS ROCK** (Rock classique), **ADLT HIT** (Tubes adultes), **SOFT RCK** (Rock léger), **TOP 40** (Palmarès 40), **COUNTRY** (Country), **OLDIES** (Vieux succès), **SOFT** (Musique douce), **NOSTALGA** (Nostalgie), **JAZZ** (Jazz), **CLASSICL** (Classique), **R & B** (Rhythm and Blues), **SOFT R&B** (Soft Rhythm and Blues), **LANGUAGE** (Langues étrangères), **REL MUSC** (Musique sacrée), **REL TALK** (Débat religieux), **PERSNLTY** (Personnalité), **PUBLIC** (Public), **COLLEGE** (Collège), **HABL ESP** (Débat en espagnol), **MUSC ESP** (Musique hispanique), **HIP HOP** (Hip-Hop), **WEATHER** (Météo)

Réglage de l'heure (RDS CT)

Les données CT de la transmission RDS permettent de régler l'horloge.

- 1 Réglez [RDS CT ON] sur [GENERAL] (page 22).

Lecture

Lecture d'un périphérique USB

Dans ce mode d'emploi, le terme « iPod » fait référence aux fonctions iPod sur un iPod et un iPhone, sauf indication contraire dans le texte ou les illustrations.

Seuls les périphériques USB de type MSC (Mass Storage Class) et MTP (Media Transfer Protocol)* compatibles avec la norme USB peuvent être utilisés. En fonction du périphérique USB, le mode Android ou le mode MSC/MTP peut être sélectionné sur l'appareil.

Il est possible que certains baladeurs numériques multimédias ou certains téléphones intelligents Android nécessitent d'être paramétrés en mode MTP.

* clé USB à mémoire flash, baladeur numérique multimédia ou téléphone intelligent Android, par exemple

Remarques

- Pour en savoir plus sur la compatibilité de votre périphérique USB, consultez votre revendeur Alpine le plus proche.
- La lecture des types de fichiers suivants n'est pas prise en charge.
MP3/WMA/FLAC/AAC:
 - fichiers couverts par les droits d'auteur
 - fichiers soumis à la gestion des droits numériques (DRM)
 - fichiers audio multicanauxMP3/WMA/AAC:
 - fichiers compressés sans perte

1 Connectez un périphérique USB au port USB (page 14).

La lecture démarre.

Si un périphérique est déjà connecté, pour lancer la lecture, appuyez sur SOURCE  pour sélectionner [USB] ([IPD] s'affiche à l'écran quand l'iPod est reconnu)

2 Réglez le volume sur l'appareil.

Arrêt de la lecture

Appuyez sur la touche SLEEP et maintenez-la enfoncée pendant 2 secondes.

Retrait du périphérique USB

Arrêtez la lecture, puis retirez le périphérique.

Précaution concernant les iPhone

Lorsque vous connectez un iPhone via le port USB, le volume d'appel téléphonique est contrôlé par l'iPhone, et non par l'appareil. Prenez garde de ne pas augmenter le volume de l'appareil pendant un appel : un son très fort peut retentir soudainement une fois votre appel terminé.

Lecture d'un périphérique BLUETOOTH

Vous avez la possibilité de lire les contenus d'un périphérique connecté prenant en charge le format BLUETOOTH A2DP (Advanced Audio Distribution Profile).



1 Établissez la connexion BLUETOOTH avec le périphérique audio (page 12).

Pour sélectionner le périphérique audio, maintenez la touche /SETUP enfoncée pendant au moins 2 secondes, puis sélectionnez [BLUETOOTH] → [AUDIO DEVICE] (page 24).

2 Appuyez sur SOURCE pour sélectionner [BT AUDIO].

3 Mettez en marche le périphérique audio pour commencer la lecture.

4 Réglez le volume sur l'appareil.

Remarques

- En fonction des périphériques audios, des renseignements comme le titre, le numéro ou la durée de la plage et l'état de la lecture peuvent ne pas s'afficher sur l'appareil.
- Même si la source est modifiée sur l'appareil, la lecture du périphérique audio ne s'interrompt pas.

Pour accorder le niveau de volume du périphérique BLUETOOTH aux autres sources

Démarrez la lecture du périphérique audio BLUETOOTH à un niveau sonore modéré. Sur

l'appareil, placez le volume à un niveau normal d'écoute.

Maintenez la touche /SETUP enfoncée pendant au moins 2 secondes. Sélectionnez ensuite [AUDIO] → [BTA VOL] (page 23).

Recherche et lecture des plages

Lecture répétée et lecture aléatoire

Cette option n'est pas disponible lorsqu'un périphérique USB en mode Android est connecté.

1 Pendant la lecture, appuyez sur (lecture répétée) ou (lecture aléatoire) à plusieurs reprises pour sélectionner le mode de lecture désiré.

La lecture dans le mode de lecture sélectionné peut prendre quelques instants avant de commencer.

Les modes de lecture disponibles diffèrent en fonction de la source sonore sélectionnée.

Recherche d'une plage par son nom

Cette option n'est pas disponible lorsqu'un périphérique USB en mode Android ou iPod est connecté.

1 Pendant la lecture d'un CD ou d'un périphérique USB, appuyez sur (navigation) pour afficher la liste des catégories de recherche.

Lorsque la liste de plages s'affiche, appuyez sur (retour) à plusieurs reprises pour afficher la catégorie de recherche désirée.

2 Sélectionnez la catégorie de recherche désirée à l'aide de la molette de contrôle, puis appuyez dessus pour confirmer.

- 3 Répétez l'étape 2 pour rechercher la plage désirée.
La lecture démarre.

Recherche d'un morceau par saut de plage

Cette option n'est pas disponible lorsqu'un périphérique USB en mode Android ou iPod est connecté.

- 1 Appuyez sur 🔍 (navigation).
- 2 Appuyez sur ▶▶.
- 3 Sélectionnez le morceau à l'aide de la molette de contrôle.
Les sauts dans la liste de morceaux s'effectuent par incréments de 10 % du nombre total de morceaux.
- 4 Appuyez sur ENTER pour revenir au mode de navigation.
Le morceau sélectionné s'affiche.
- 5 Sélectionnez le morceau désiré à l'aide de la molette de contrôle, puis appuyez dessus pour valider.
La lecture démarre.

Appel mains libres (en mode BLUETOOTH uniquement)

Pour utiliser un téléphone cellulaire, branchez-le à l'appareil. Vous pouvez brancher deux téléphones cellulaires à l'appareil. Pour plus de détails, consultez la rubrique « Préparation d'un périphérique BLUETOOTH » (page 12).



Réception d'appel

- 1 Appuyez sur 📞 lorsque vous recevez un appel avec sonnerie.
L'appel téléphonique démarre.

Remarque

La sonnerie de téléphone et la voix de votre interlocuteur sont diffusées uniquement dans les haut-parleurs avant.

Pour rejeter l'appel

Appuyez sur la touche SLEEP et maintenez-la enfoncée pendant 2 secondes.

Pour mettre fin à un appel

Appuyez à nouveau sur 📞.

Faire un appel

Vous pouvez faire un appel à partir d'un répertoire téléphonique ou de l'historique des appels lorsque vous avez connecté un téléphone cellulaire qui prend en charge le profil d'accès au répertoire PBAP (Phone Book Access Profile). Choisissez le téléphone à utiliser lorsque deux téléphones cellulaires sont connectés à l'appareil.

À partir d'un répertoire téléphonique

- 1 Appuyez sur 📞.
Lorsque deux téléphones cellulaires sont connectés à l'appareil, sélectionnez-en un à

l'aide de la molette de contrôle, puis appuyez dessus pour valider.

- 2 Sélectionnez [PHONE BOOK] à l'aide de la molette de contrôle, puis appuyez dessus pour valider.
- 3 Sélectionnez une initiale dans la liste des initiales à l'aide de la molette de contrôle, puis appuyez dessus pour valider.
- 4 Sélectionnez un nom dans la liste des noms à l'aide de la molette de contrôle, puis appuyez dessus pour valider.
- 5 Sélectionnez un numéro dans la liste des numéros à l'aide de la molette de contrôle, puis appuyez dessus pour valider.
L'appel téléphonique démarre.

À partir de l'historique des appels

- 1 Appuyez sur .
Lorsque deux téléphones cellulaires sont connectés à l'appareil, sélectionnez-en un à l'aide de la molette de contrôle, puis appuyez dessus pour valider.
- 2 Sélectionnez [HISTORY] à l'aide de la molette de contrôle, puis appuyez dessus pour valider.
L'historique des appels s'affiche.
- 3 Sélectionnez un nom ou un numéro de téléphone dans l'historique des appels à l'aide de la molette de contrôle, puis appuyez dessus pour valider.
L'appel téléphonique démarre.

En composant le numéro de téléphone

- 1 Appuyez sur .
Lorsque deux téléphones cellulaires sont connectés à l'appareil, sélectionnez-en un à l'aide de la molette de contrôle, puis appuyez dessus pour valider.

- 2 Sélectionnez [DIAL NUMBER] à l'aide de la molette de contrôle, puis appuyez dessus pour valider.

- 3 Composez le numéro de téléphone à l'aide de la molette de contrôle, sélectionnez [] (espace), puis appuyez sur ENTER*.

L'appel téléphonique démarre.

* Pour déplacer l'indicateur numérique, appuyez sur la touche  / .

Remarque

[_] s'affiche à l'écran à la place de [#].

Par recomposition

- 1 Appuyez sur .
Lorsque deux téléphones cellulaires sont connectés à l'appareil, sélectionnez-en un à l'aide de la molette de contrôle, puis appuyez dessus pour valider.
- 2 Sélectionnez [REDIAL] à l'aide de la molette de contrôle, puis appuyez dessus pour valider.
L'appel téléphonique démarre.

Par étiquette vocale

Vous pouvez faire un appel en prononçant à voix haute l'étiquette vocale mémorisée dans un téléphone cellulaire pourvu de cette fonction.

- 1 Appuyez sur .
Lorsque deux téléphones cellulaires sont connectés à l'appareil, sélectionnez-en un à l'aide de la molette de contrôle, puis appuyez dessus pour valider.
- 2 Sélectionnez [VOICE DIAL] à l'aide de la molette de contrôle, puis appuyez dessus pour valider.
Vous pouvez également appuyer sur VOICE.
- 3 Prononcez à voix haute l'étiquette vocale mémorisée dans le téléphone cellulaire.
Votre voix est reconnue et l'appel est effectué.

Annulation de la numérotation par commande vocale

Appuyez sur VOICE.

Opérations disponibles pendant un appel

Réglage du volume de la sonnerie

Réglez le volume à l'aide de la molette de contrôle pendant une prise d'appel.

Réglage du volume de la voix de votre interlocuteur

Réglez le volume à l'aide de la molette de contrôle pendant un appel.

Réglage du volume de retour pour l'interlocuteur (réglage du gain de micro)

Appuyez sur MIC.

Niveaux de volume réglables : [MIC GAIN LOW], [MIC GAIN MID], [MIC GAIN HI].

Réduction de l'écho et du bruit (mode éliminateur d'écho/éliminateur de bruit)

Appuyez sur la touche MIC et maintenez-la enfoncée.

Mode programmable : [BTP EC/NC 1], [BTP EC/NC 2].

Passage entre mode Mains libres et mode Portable

Pendant un appel, appuyez sur **A**)/A.ME pour passer de l'appareil au téléphone cellulaire et vice-versa.

Remarque

Cette fonction peut ne pas être disponible en fonction du téléphone cellulaire.

Fonctions utiles

Réglage du niveau de graves/du niveau de médiums/du niveau d'aigus/du niveau du caisson de graves/de la balance (entre gauche et droite) et de l'équilibreur (entre avant et arrière)

- 1 Appuyez sur **↵**/SETUP.
- 2 Sélectionnez chaque mode à l'aide de la molette de contrôle, puis appuyez dessus pour valider.

Chaque pression vous permet de passer d'un mode à l'autre dans l'ordre suivant :
BASS → MID → TREBLE → SUBW → BALANCE → FADER

Niveau de graves	-7 à +7
Niveau de médiums	-7 à +7
Niveau d'aigus	-7 à +7
Niveau du caisson de graves	OFF à 0 à +15
Balance	L15 à R15
Équilibreur	R15 à F15

- 3 Appuyez sur **↵**/SETUP pour revenir au mode recherche.

Remarques

- Si vous n'exécutez aucune action pendant 5 secondes, le mode normal est automatiquement rétabli.
- Quand le niveau de graves/médiums/aigus/caisson de graves est réglé, BASS ENGINE SQ est réglé sur [OFF] (page 20).

Réglage du mode BASS ENGINE SQ

Créer l'impact de grave idéal pour votre goût musical à l'aide de BASS ENGINE SQ.

- 1 Appuyez sur **10**.

2 Sélectionnez [BASS ENGINE] à l'aide de la molette de contrôle, puis appuyez dessus pour valider.

Paramètres : [OFF], [1]-[6]

Remarque

Quand le niveau de graves/médiums/aigus/caisson de graves est réglé, BASS ENGINE SQ est réglé sur [OFF] (page 20).

Utilisation de l'application Siri Eyes Free (UTE-83BT uniquement)

L'application Siri Eyes Free vous permet d'utiliser un iPhone en mode Mains libres en parlant simplement dans le microphone. Cette fonctionnalité nécessite que vous connectiez votre iPhone à l'appareil en mode BLUETOOTH. Elle est disponible seulement sur iPhone 6 et modèles ultérieurs. Assurez-vous que votre iPhone est équipé de la dernière version du système d'exploitation iOS.

Vous devez avoir auparavant complété l'enregistrement BLUETOOTH et les configurations de connexion entre l'iPhone et l'appareil. Pour plus de détails, consultez la rubrique « Préparation d'un périphérique BLUETOOTH » (page 12). Pour sélectionner l'iPhone, maintenez la touche /SETUP enfoncée pendant au moins 2 secondes, puis sélectionnez [BLUETOOTH] → [AUDIO DEVICE] (page 24).

1 Activez la fonction Siri sur l'iPhone.

Reportez-vous aux instructions d'utilisation fournies avec l'iPhone pour obtenir les détails.

2 Appuyez sur VOICE.

L'écran de commande vocale s'affiche.

3 Parlez dans le microphone après la tonalité émise par l'iPhone.

Après une nouvelle tonalité de l'iPhone, l'application Siri commence à répondre.

Désactivation de l'application

Siri Eyes Free

Appuyez sur VOICE.



Remarques

- En fonction des conditions d'utilisation, l'iPhone peut ne pas reconnaître votre voix (par exemple, si vous êtes à bord d'une voiture en mouvement).
- L'application Siri Eyes Free peut ne pas fonctionner correctement ou le temps de réponse peut être plus long dans les lieux où la réception des signaux pour iPhone est difficile.
- En fonction de l'état de fonctionnement de l'iPhone, l'application Siri Eyes Free peut ne pas fonctionner correctement ou même s'arrêter.
- Si vous écoutez une plage avec un iPhone à l'aide d'une connexion audio BLUETOOTH, l'application Siri Eyes Free s'arrête automatiquement et l'appareil bascule vers la source audio BLUETOOTH lorsque commence la lecture de la plage en mode BLUETOOTH.
- Lorsque l'application Siri Eyes Free est activée pendant la lecture audio, il est possible que l'appareil bascule vers la source audio BLUETOOTH même si vous ne choisissez pas de plage en particulier.
- L'application Siri Eyes Free peut ne pas fonctionner correctement ou même s'arrêter au moment où vous connectez l'iPhone au port USB.
- Au moment où vous connectez l'iPhone à l'appareil via le port USB, n'activez pas l'application Siri avec l'iPhone. L'application Siri Eyes Free peut ne pas fonctionner correctement ou même s'arrêter.
- Aucun son audio n'est diffusé tant que l'application Siri Eyes Free est activée.

Paramètres

Annulation du mode DEMO

Vous pouvez annuler l'écran de démonstration qui apparaît lorsqu'une source est éteinte et que l'heure s'affiche.

- 1 Maintenez la touche /SETUP enfoncée au moins pendant 2 secondes. Sélectionnez l'option [GENERAL] à l'aide de la molette de contrôle, puis appuyez dessus pour valider.
- 2 Sélectionnez [DEMO MODE] à l'aide de la molette de contrôle, puis appuyez dessus pour valider.
- 3 Sélectionnez [DEMO OFF] à l'aide de la molette de contrôle, puis appuyez dessus pour valider.
Le paramétrage est terminé.
- 4 Appuyez sur la touche  (retour) à deux reprises.
L'affichage revient au mode normal de réception/lecture.

Réglages de base

Vous pouvez configurer les éléments des catégories de paramètres suivantes : Paramètres généraux (GENERAL), paramètres audios (AUDIO), paramètres d'affichage (DISPLAY), paramètres BLUETOOTH (BLUETOOTH)

- 1 Maintenez la touche /SETUP enfoncée pendant au moins 2 secondes.
- 2 Sélectionnez la catégorie de paramètres à l'aide de la molette de contrôle, puis appuyez dessus pour valider.
Les éléments qui peuvent être configurés dépendent de la source et des paramètres.
- 3 Sélectionnez les options à l'aide de la molette de contrôle, puis appuyez dessus pour valider.

Pour revenir à l'affichage précédent

Appuyez sur  (retour).

Paramètres généraux (GENERAL)

DEMO MODE (démonstration)

Active la démonstration : [ON], [OFF].

CLOCK ADJ (réglage de l'horloge) (page 11)

CAUTION ALM (alarme de mise en garde)

Active l'alarme de mise en garde : [ON], [OFF] (page 10).

(Disponible seulement pendant que la source est éteinte et que l'horloge s'affiche.)

BEEP

Active la tonalité : [ON], [OFF].

AUTO OFF

Arrêt automatique après une durée spécifiée lorsque l'appareil est éteint : [ON] (30 minutes), [OFF].

USB MODE

Modifie le mode USB : [MSC/MTP], [ANDROID]. (Disponible seulement lorsque la source USB est sélectionnée.)

RDS CT (heure de l'horloge)

Active la fonction CT : [ON], [OFF].

FIRMWARE

(Disponible seulement pendant que la source est éteinte et que l'horloge s'affiche.)

Contrôle et met à jour la version du microprogramme. Pour en savoir plus, consultez votre revendeur Alpine le plus proche.

FW VERSION (version du microprogramme)

Affiche la version actuelle du microprogramme.

FW UPDATE (mise à jour du microprogramme)

Ouvre le processus de mise à jour du microprogramme : [YES], [NO].

La mise à jour complète du micrologiciel prend quelques minutes. Ne coupez pas le contact et ne retirez pas la clé USB pendant la mise à jour.

Paramètres audios (AUDIO)

Ce menu n'est pas disponible lorsque la source est éteinte et que l'horloge s'affiche.

EQ PRESET

Sélectionne une des 10 courbes de l'égaliseur ou le désactive :

[USER], [FLAT](OFF), [POPS], [ROCK], [NEWS], [JAZZ], [ELEC DANCE], [HIP HOP], [EASY LIS], [COUNTRY], [CLASSICAL].

Le réglage de la courbe de l'égaliseur peut être mémorisé pour chacune des sources.

3BAND PEQ (Égaliseur paramétrique à 3 bandes)

Permet de régler WIDTH, FREQUENCY et LEVEL après avoir sélectionné BAND.

BAND : [BASS], [MID], [TREBLE].

Paramètres : [WIDTH <Q>], [CENTER FREQ], [LEVEL].

BALANCE

Règle la balance des sons : [R 15] – [0] – [L 15].

FADER

Règle le niveau relatif : [F 15] – [0] – [R 15].

SUBWOOFER (caisson de graves)

SUBW LEVEL (niveau du caisson de graves)

Règle le niveau de volume du caisson de graves : [OFF], [0] - [+15]

SUBW PHASE (phase du caisson de graves)

Sélectionne la phase du caisson de graves : [NORMAL], [REVERSE].

LPF FREQ (fréquence du filtre passe-bas)

Sélectionne la fréquence de coupure du caisson de graves : [80Hz], [100Hz], [120Hz].

HPF FREQ (fréquence du filtre passe-haut)

Sélectionne la fréquence de coupure des haut-parleurs avant et arrière : [OFF], [80Hz], [100Hz], [120Hz].

AUX VOL (niveau de volume des périphériques auxiliaires)

Règle le niveau de volume de chacun des périphériques auxiliaires connectés : [+18 dB] – [0 dB] – [-8 dB].

Ce réglage élimine la nécessité d'ajuster le niveau de volume en passant d'une source à l'autre.

(Disponible seulement lorsque le périphérique auxiliaire est sélectionné).

BTA VOL (niveau de volume audio BLUETOOTH)

Règle le niveau de volume de chacun des périphériques BLUETOOTH connectés : [+6 dB] – [0 dB] – [-6 dB].

Ce réglage élimine la nécessité d'ajuster le niveau de volume en passant d'une source à l'autre.

(Disponible seulement lorsque l'audio BLUETOOTH est sélectionné).

Paramètres d'affichage (DISPLAY)

BLACK OUT

Si vous n'effectuez aucune action pendant un certain temps avec ce paramètre activé [ON], l'affichage disparaît automatiquement.

Active la coupure de l'affichage : [ON], [OFF].

DIMMER

Modifie la luminosité de l'affichage : [OFF], [ON], [AUTO], [CLOCK].

([AUTO] est disponible uniquement lorsque le fil de la commande d'éclairage est raccordé et que les phares sont allumés).

– Pour régler la luminosité lorsque la fonction de gradateur est activée :

Réglez [DIMMER] sur [ON], puis ajustez la fonction [BRIGHTNESS].

– Pour régler la luminosité lorsque la fonction de gradateur est désactivée :

Réglez [DIMMER] sur [OFF], puis ajustez la fonction [BRIGHTNESS].

Le paramètre de la luminosité est mémorisé et appliqué lorsque la fonction de gradateur est activée ou désactivée.

BRIGHTNESS

Règle la luminosité de l'affichage : Le niveau de luminosité est réglable : [1] – [10].

KEY COLOR

Attribue aux touches une couleur pré-réglée ou personnalisée.

OPTION

Sélectionne parmi 10 couleurs pré-réglées ou 1 couleur personnalisée.

CUSTOMIZE

Enregistre une couleur personnalisée pour les

touches.

RGB RED, RGB GREEN, RGB BLUE

Gamme réglable de couleurs : [0] – [32] (les gammes de couleurs ne peuvent pas être complètement paramétrées sur [0]).

DISP COLOR

Attribue à l'affichage une couleur préréglée ou personnalisée.

OPTION

Sélectionne parmi 10 couleurs préréglées ou 1 couleur personnalisée.

CUSTOMIZE

Enregistre une couleur personnalisée pour l'affichage.

RGB RED, RGB GREEN, RGB BLUE

Gamme réglable de couleurs : [0] – [32] (les gammes de couleurs ne peuvent pas être complètement paramétrées sur [0]).

TEXT SCROLL

Fait défiler automatiquement les longues parties de texte : [ON], [OFF].

(Non disponible lorsque le périphérique auxiliaire ou le syntoniseur est sélectionné).

AUTO ANSWER

Paramètre l'appareil de façon à répondre automatiquement à un appel entrant : [OFF], [1] (environ 3 secondes), [2] (environ 10 secondes).

AUTO PAIR (jumelage automatique)

Démarré le jumelage BLUETOOTH automatiquement lorsqu'un périphérique iOS version 5.0 ou ultérieure est connecté via le port USB : [ON], [OFF].

BT IN (page 13)

Active ou désactive la fonction BLUETOOTH.

BT INITIAL (initialise BLUETOOTH)

Initialise tous les paramètres liés au mode BLUETOOTH (renseignements sur le jumelage, numéro préréglé, renseignements sur le périphérique, etc.) : [YES], [NO].
Initialise tous les paramètres lorsque vous mettez l'appareil au rebut.
(Disponible seulement pendant que la source est éteinte et que l'horloge s'affiche.)

Paramètres BLUETOOTH (BLUETOOTH)

PAIRING (page 12)

Permet de connecter jusqu'à deux périphériques BLUETOOTH : [DEVICE 1], [DEVICE 2].

Le nom du périphérique jumelé remplacera la mention [DEVICE 1] ou [DEVICE 2] à la fin du jumelage.

AUDIO DEVICE

Sélectionne le périphérique audio.

Le symbole [*] s'affiche sur le périphérique jumelé avec [DEVICE 1] ou sur le périphérique audio compatible A2DP actuel.

RINGTONE

Sélectionne la sortie de la sonnerie (appareil ou téléphone cellulaire connecté) : [1] (appareil), [2] (téléphone cellulaire).

Renseignements supplémentaires

Mise à jour du micrologiciel

Pour mettre à jour le micrologiciel, consultez le site Web d'Alpine.

<http://www.alpine-usa.com>

Remarques

- Vous devez utiliser un périphérique USB (non fourni) pour mettre à jour le micrologiciel. Enregistrez le fichier de mise à jour dans le périphérique USB et connectez ce dernier au port USB, puis lancez la mise à jour.
- La mise à jour complète du micrologiciel prend quelques minutes. Ne coupez pas le contact et ne retirez pas la clé USB pendant la mise à jour.

Précautions

- Laissez d'abord l'appareil refroidir si votre véhicule a été stationné à la lumière directe du soleil.
- Ne laissez pas la façade de l'appareil ou les périphériques audios à l'intérieur du véhicule stationné à la lumière directe du soleil, au risque de défaillances dues à la température élevée.
- L'antenne à commande électrique se déploie automatiquement.

Condensation d'humidité

Si l'humidité se condense à l'intérieur de l'appareil, attendez environ une heure que l'humidité s'évapore; autrement, l'appareil ne fonctionnera pas correctement.

Pour maintenir une qualité d'écoute élevée

Ne versez ni n'aspergez aucun liquide sur l'appareil.

Ordre de lecture des fichiers audio

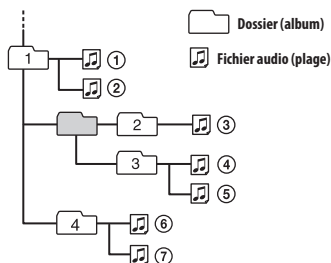

Connexion d'un iPhone (UTE-83BT uniquement)

Vous pouvez connecter les modèles iPhone suivants. Mettez à jour vos périphériques iPod avec la dernière version du logiciel avant toute utilisation.

Modèles iPhone compatibles

iPhone 16 Pro Max, iPhone 16 Pro, iPhone 16 Plus, iPhone 16 e, iPhone 16, iPhone 15 Pro Max, iPhone 15 Pro, iPhone 15 Plus, iPhone 15, iPhone 14 Pro Max, iPhone 14 Pro, iPhone 14 Plus, iPhone 14, iPhone SE (3rd generation), iPhone 13 Pro Max, iPhone 13 Pro, iPhone 13, iPhone 13 mini, iPhone 12 Pro Max, iPhone 12 Pro, iPhone 12, iPhone 12 mini, iPhone SE (2nd generation), iPhone 11 Pro Max, iPhone 11 Pro, iPhone 11, iPhone XS Max, iPhone XS, iPhone XR, iPhone X, iPhone 8 Plus, iPhone 8

- La mention « Conçu pour le badge Apple » signifie qu'un accessoire a été conçu afin de se relier spécifiquement aux produits Apple identifiés dans le badge, et qu'il a été certifié par le développeur afin de satisfaire aux normes de performance d'Apple. Apple n'est pas responsable du fonctionnement de cet appareil ou de sa conformité avec les normes de sécurité et réglementaires.

Veillez noter que l'utilisation de cet accessoire avec un produit Apple peut avoir une incidence sur la qualité de la connexion sans fil.

Pour toute question ou problème relatifs à l'appareil ne figurant pas dans ce mode d'emploi, consultez votre revendeur Alpine le plus proche.

Maintenance

Nettoyage des connecteurs

L'appareil peut ne pas fonctionner correctement si les connecteurs entre l'appareil et la façade ne sont pas propres. Pour les conserver en bon état, détachez la façade (page 10) et nettoyez les connecteurs avec un coton-tige. N'appliquez pas trop de force sur les connecteurs. Cela peut les endommager.

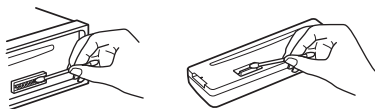

Remarques

- Par mesure de sécurité, coupez le contact avant de nettoyer les connecteurs et retirez la clé d'allumage.
- Ne touchez jamais les connecteurs directement avec les doigts ni avec un objet métallique.

Caractéristiques techniques

FOR THE CUSTOMERS IN THE USA. NOT APPLICABLE IN CANADA, INCLUDING IN THE PROVINCE OF QUEBEC.

POUR LES CLIENTS AUX ÉTATS-UNIS. NON APPLICABLE AU CANADA, Y COMPRIS LA PROVINCE DE QUÉBEC.

CARACTÉRISTIQUES TECHNIQUES DE LA PUISSANCE AUDIO



Norme CTA2006
Puissance de sortie : 18 watts RMS x 4
à 4 ohms < 1 % THD+N
Rapport signal sur bruit : 80 dBA
(référence : 1 watt en 4 ohms)

Section du syntoniseur

FM

Plage de syntonisation : 87,7 MHz à 107,9 MHz
Bornier d'antenne :

Connecteur d'antenne externe

Fréquence intermédiaire :

FM norme CCIR : -1956,5 kHz à -487,3 kHz et
+500,00 kHz à +2095,4 kHz

Niveau de sensibilité utilisable : 8 dBf

Sélectivité : 75 dB à 400 kHz

Rapport signal sur bruit : 73 dB

Séparation : 50 dB à 1 kHz

Réponse de fréquence : 20 Hz à 15 000 Hz

AM

Plage de syntonisation : 530 kHz à 1 710 kHz

Bornier d'antenne :

Connecteur d'antenne externe

Sensibilité : 26 µV

Section du lecteur USB

Interface : USB (pleine vitesse)

Courant maximum : 1 A

Nombre maximum de plages reconnaissables :

- dossiers (albums) : 256
- fichiers (plages) par dossier : 256

Codec correspondant :

MP3 (.mp3)

Débit binaire : 8 kbit/s à 320 kbit/s (prend en charge le débit binaire variable)

Taux d'échantillonnage : 16 kHz à 48 kHz

WMA (.wma)

Débit binaire : 32 kbit/s à 192 kbit/s (prend en charge le débit binaire variable)

Taux d'échantillonnage : 32 kHz, 44,1 kHz, 48 kHz

FLAC (.flac)

Profondeur de bits : 16 bits, 24 bits

Taux d'échantillonnage : 44,1 kHz, 48 kHz

AAC (.m4a)

Débit binaire : 8 kbit/s à 320 kbit/s

Taux d'échantillonnage : 11,025 kHz à 48 kHz

Communication sans fil

Système de communication :

BNorme BLUETOOTH version 5.2

Sortie :

Alimentation norme BLUETOOTH Classe 2
(MAX conduit +1 dBm)

Portée maximum de communication :

Ligne de visée d'environ 10 m (33 pi)*1

Bande de fréquence :

Bande de 2,4 GHz

(2,4000 GHz à 2,4835 GHz)

Méthode de modulation : FHSS

Profils BLUETOOTH compatibles*2:

A2DP (profil de distribution audio avancée)

1.3

AVRCP (profil de commande à distance audio vidéo) 1.3

HFP (profil mains libres) 1.6

PBAP (profil d'accès au répertoire téléphonique)

SPP (profil de port série)

Codec correspondant :

SBC (.sbc), AAC (.m4a)

*1 La portée réelle varie en fonction de facteurs tels que les obstacles entre les périphériques, les champs magnétiques autour d'un four à micro-ondes, l'électricité statique, la sensibilité de réception, les performances de l'antenne, le système d'exploitation, les logiciels, etc.

*2 Les profils de la norme BLUETOOTH indiquent le but de la communication BLUETOOTH entre les périphériques.

Section de l'amplificateur de puissance

Sortie : Sorties des haut-parleurs

Impédance des haut-parleurs : 4 Ω à 8 Ω

Puissance maximum en sortie : 50 W \times 4 (à 4 Ω)

Général

Sorties :

Borne de sorties audio :

FRONT, REAR, SUB

Puissance requise : Batterie de voiture de 12 V CC (masse négative (terre))

Consommation électrique nominale : 10 A

Dimensions :

Environ 178 mm \times 50 mm \times 105 mm
(7 1/8 po \times 2 po \times 4 1/7 po) (l \times H \times P)

Dimensions de montage :

Environ 182 mm \times 53 mm \times 159 mm
(7 1/4 po \times 2 1/8 po \times 6 3/8 po) (l \times H \times P)

Masse :

Environ 0,8 kg (1 lb 12 oz)

Contenu du paquet :

Module principal (1)

Microphone (1)

Télécommande (1) (UTE-83BT seulement)

Pièces pour installation et connexions (1 jeu)

Il se peut que votre revendeur ne détienne pas certains des accessoires énumérés ci-dessus. Veuillez lui demander des renseignements détaillés.

La conception et les spécifications peuvent être modifiées sans préavis.

Droits d'auteur

La marque et les logos Bluetooth^{MD} sont des marques déposées de Bluetooth SIG, Inc. et l'utilisation de ces marques par Alpine Electronics, Inc. est autorisée sous licence.

Windows Media et le logo Windows sont des marques de commerce ou des marques déposées de Microsoft Corporation aux États-Unis et/ou dans d'autres pays.

Ce produit est protégé par certains droits de propriété intellectuelle de Microsoft Corporation. L'utilisation ou la distribution de cette technologie en dehors de ce produit est interdite sans licence accordée par Microsoft ou une filiale agréée de Microsoft.

Apple, iPhone, iPod, iPod nano, iPod touch et Siri sont des marques de commerce d'Apple Inc. enregistrées aux États-Unis et dans d'autres pays. App Store est une marque de service d'Apple Inc.

La technologie d'encodage audio MPEG Layer-3 et ses brevets sont exploités sous licence accordée par Fraunhofer IIS et Thomson.

Google, Google Play et Android sont des marques de commerce de Google LLC.

libFLAC

Tous droits réservés 2000-2009 Josh Coalson
Tous droits réservés 2011-2013 Fondation Xiph.
Org

La redistribution et l'utilisation sous des formes source et binaire, avec ou sans modification, sont autorisées sous réserve que les conditions ci-dessous soient remplies :

- Les redistributions du code source doivent contenir la mention des droits réservés ci-dessus, la présente liste de conditions et l'avis de non-responsabilité ci-dessous.
- Les redistributions sous forme binaire doivent reproduire la mention des droits réservés ci-dessus, la présente liste de conditions et l'avis de non-responsabilité ci-dessous dans la documentation et/ou dans les autres documents fournis avec la distribution.
- Ni le nom de la Fondation Xiph.org ni les noms de ses collaborateurs ne peuvent être utilisés pour s'approprier ou promouvoir des produits dérivés de ce logiciel sans autorisation écrite spécifique préalable.

CE LOGICIEL EST FOURNI PAR LES DETENTEURS DU COPYRIGHT ET SES CONTRIBUTEURS « EN L'ETAT » SANS QUELQUE GARANTIE QUE CE SOIT, EXPRÉS OU IMPLICITE, INCLUANT MAIS SANS S'Y LIMITER, LES GARANTIES IMPLICITES DE QUALITE MARCHANDE ET DE CONVENANCE A UNE FIN PARTICULIERE. EN AUCUN CAS LA FONDATION OU SES CONTRIBUTEURS NE PEUVENT ETRE TENUS POUR RESPONSABLES D'UN QUELCONQUE DOMMAGE DIRECT, INDIRECT, ACCESSOIRE, PARTICULIER, EXEMPLAIRE OU CONSECUTIF (Y COMPRIS, MAIS SANS S'Y LIMITER, L'ACQUISITION DE PRODUITS OU SERVICES DE SUBSTITUTION ; LA PERTE DE JOUISSANCE, DE DONNEES OU DE BENEFICES ; OU LES PERTES D'EXPLOITATION) QUELLES QU'EN SOIENT LES CAUSES ET QUEL QUE SOIT LE TYPE DE RESPONSABILITE, CONTRACTUELLE, SANS FAUTE OU FONDEE SUR UN DELIT CIVIL (Y COMPRIS PAR NEGLIGENCE OU POUR UNE AUTRE CAUSE) RESULTANT D'UNE MANIERE OU D'UNE AUTRE DE L'UTILISATION DE CE LOGICIEL, MEME SI MENTION A ETE FAITE DE LA POSSIBILITE DE TELS DOMMAGES.

Dépannage

La liste de contrôle ci-dessous vous aidera à corriger les problèmes que vous pouvez rencontrer avec votre appareil.

Avant de passer en revue la liste de contrôle ci-dessous, vérifiez les procédures relatives à la connexion et au fonctionnement.

Pour plus de détails sur l'utilisation du fusible et le retrait de l'appareil du tableau de bord, consultez la rubrique « Connexion/Installation » (page 33).

Si le problème n'est pas résolu, veuillez communiquer avec votre revendeur Alpine pour obtenir de l'aide.

Général

Aucun son ou le son est très faible.

- La position de l'équilibreur [FADER] n'est pas réglée pour un système à 2 haut-parleurs.
- Le volume de l'appareil et/ou du périphérique connecté est très faible.
 - Augmentez le volume de l'appareil et du périphérique connecté.

Aucun signal sonore.

- Un amplificateur de puissance en option est connecté et vous n'utilisez pas l'amplificateur intégré.

Le contenu de la mémoire a été effacé.

- Le fil d'alimentation ou la batterie a été déconnecté ou n'est pas connecté correctement.

Les stations mémorisées et l'heure correcte sont effacées.

Le fusible a sauté.



Bruit lorsque la position du contact est changée.

- Les fils ne correspondent pas correctement au connecteur d'alimentation auxiliaire de la voiture.

Le mode de démonstration démarre pendant la lecture ou la réception.

- Si aucune opération n'est effectuée pendant 5 minutes avec le réglage [DEMO ON], le mode de démonstration démarre.
 - Réglez sur [DEMO OFF] (page 22).

L'affichage disparaît ou n'apparaît pas dans la fenêtre de visualisation.

- Le gradateur est réglé sur [DIMMER ON] (page 23).
- L'affichage disparaît si vous maintenez la touche  (alimentation) enfoncée.
 - Appuyez sur la touche  (alimentation) de l'appareil jusqu'à ce que l'affichage apparaisse.
- Les connecteurs sont sales (page 26).

L'affichage/éclairage clignote.

- L'alimentation n'est pas suffisante.
 - Vérifiez que la batterie de la voiture fournit assez de puissance pour l'appareil. (La puissance requise est de 12 V CC.)

Les touches de commande ne fonctionnent pas.

Le disque ne s'éjecte pas.

- Appuyez sur  et la touche de présélection 6 pendant plus de 2 secondes pour réinitialiser l'appareil.
Le contenu présent dans la mémoire est effacé.
Pour votre sécurité, ne réinitialisez pas l'appareil lorsque vous conduisez.

Réception radio

Impossible de capter les stations.

Le son est entrecoupé de bruits.

- La connexion n'est pas correcte.
 - Vérifiez la connexion de l'antenne de la voiture.
 - Si l'antenne de la voiture ne se déploie pas, vérifiez la connexion du fil de commande d'alimentation de l'antenne.

Impossible d'utiliser la syntonisation prééglée.

- Le signal de diffusion est trop faible.

RDS

Affichage PTY [- - - - -].

- La station actuelle n'est pas une station RDS.
- Les données RDS n'ont pas été reçues.
- La station ne précise pas le type de programme.

Lecture du périphérique USB

Impossible de lire les éléments via un concentrateur USB.

- Cet appareil ne peut pas reconnaître les périphériques USB via un concentrateur USB.

La lecture d'un périphérique USB prend plus de temps.

- Le périphérique USB contient des fichiers avec une arborescence complexe.

Le son est intermittent.

- Le son peut être intermittent à un débit binaire élevé.
- Les fichiers avec DRM (gestion des droits numériques) ne peuvent pas être lus dans certains cas.

Impossible de lire le fichier audio.

- Les périphériques USB formatés avec des systèmes de fichiers autres que FAT16 ou FAT32 ne sont pas pris en charge.*

* Cet appareil prend en charge FAT16 et FAT32, mais certains périphériques USB peuvent ne pas prendre en charge tous ces formats FAT. Pour plus de détails, consultez les instructions de fonctionnement de chaque périphérique USB ou communiquez avec le fabricant.

Impossible d'effectuer les manipulations permettant de sauter un album, de sauter une plage (mode Saut) et de rechercher une plage par son nom.

- Ces manipulations ne peuvent être effectuées lorsqu'un périphérique USB en mode Android ou iPod est connecté.
 - Réglez [USB MODE] sur [MSC/MTP] (page 22).
 - Retirez l'iPod.
- Le mode USB du périphérique n'est pas réglé sur le mode approprié.
 - Assurez-vous que le mode USB du périphérique est réglé sur le mode MSC/MTP.

Le son ne sort pas pendant la lecture en mode Android.

- Tant que l'appareil est en mode ANDROID, le son sort uniquement du téléphone intelligent Android.
 - Vérifiez l'état de l'application de lecture audio sur le téléphone intelligent Android.

- La lecture peut ne pas fonctionner correctement selon le type de téléphone intelligent Android utilisé.

Fonction BLUETOOTH

Le périphérique connecté ne peut pas détecter cet appareil.

- Avant d'effectuer le jumelage, réglez cet appareil sur le mode veille.
- Cet appareil ne peut pas être détecté par un autre périphérique tant qu'il est connecté à deux périphériques BLUETOOTH.
 - Débranchez une des deux connexions et recherchez cet appareil depuis un autre périphérique.
- Une fois le jumelage du périphérique effectué, réglez la sortie du signal BLUETOOTH sur ON (page 13).

La connexion n'est pas possible.

- La connexion est à commande unidirectionnelle (cet appareil ou le périphérique BLUETOOTH), pas bidirectionnelle.
 - Connectez-vous à cet appareil depuis un périphérique BLUETOOTH ou vice versa.

Le nom du périphérique détecté n'apparaît pas.

- En fonction de l'état de l'autre périphérique, il peut être impossible d'obtenir le nom.

Aucune sonnerie.

- Réglez le volume en tournant la molette de contrôle lors de la réception d'un appel.
- En fonction de la connexion du périphérique, la sonnerie peut ne pas être envoyée correctement.
 - Réglez [RINGTONE] sur [1] (page 24).
- Les haut-parleurs avant ne sont pas connectés à l'appareil.
 - Connectez les haut-parleurs avant à l'appareil. La sonnerie n'est diffusée que par les haut-parleurs avant.

Impossible d'entendre la voix de l'interlocuteur.

- Les haut-parleurs avant ne sont pas connectés à l'appareil.
 - Connectez les haut-parleurs avant à l'appareil. La voix de l'interlocuteur n'est

diffusée que par les haut-parleurs avant.

Un interlocuteur dit que le volume est trop faible ou trop élevé.

- Réglez le volume en conséquence à l'aide du réglage du gain micro (page 20).

Un écho ou du bruit se produit lors des conversations téléphoniques.

- Baissez le volume.
- Réglez le mode EC/NC sur [BTP EC/NC 1] ou [BTP EC/NC 2] (page 20).
- Si le bruit ambiant autre que le son de l'appel téléphonique est fort, essayez de réduire ce bruit.
Par exemple : Si une fenêtre est ouverte et que le bruit de la route, etc., est important, fermez la fenêtre. Si un climatiseur fait beaucoup de bruit, baissez-le.

Le téléphone n'est pas connecté.

- Lors de la lecture audio par BLUETOOTH, le téléphone n'est pas connecté même si vous appuyez sur .
 - Connectez-vous depuis le téléphone.

Le son du téléphone est de mauvaise qualité.

- La qualité du son du téléphone dépend des conditions de réception du téléphone cellulaire.
 - Déplacez votre voiture vers un endroit où vous pouvez améliorer le signal du téléphone cellulaire si la réception est mauvaise.

Le volume du périphérique audio connecté est faible (ou élevé).

- Le niveau du volume sera différent en fonction du périphérique audio.
 - Réglez le volume du périphérique audio connecté ou de cet appareil (page 23).

Le son saute pendant la lecture d'un périphérique audio BLUETOOTH.

- Réduisez la distance entre l'appareil et le périphérique audio BLUETOOTH.
- Si le périphérique audio BLUETOOTH est rangé dans un boîtier qui interrompt le signal, sortez-le pendant l'utilisation.
- Plusieurs périphériques BLUETOOTH ou d'autres périphériques qui émettent des ondes radio sont utilisés à proximité.

- Éteignez les autres périphériques.
 - Augmentez la distance avec les autres périphériques.
- Le son de la lecture s'arrête momentanément lorsque la connexion entre cet appareil et le téléphone cellulaire est en cours. Ceci ne constitue pas un dysfonctionnement.

Impossible de contrôler le périphérique audio BLUETOOTH connecté.

- Vérifiez que le périphérique audio BLUETOOTH connecté prend en charge le profil AVRCP.

Certaines commandes ne fonctionnent pas.

- Vérifiez si la connexion du périphérique prend en charge les commandes en question.

Un appel est pris involontairement.

- Le téléphone connecté est réglé pour répondre automatiquement à un appel.

Le jumelage a échoué à cause d'une temporisation.

- En fonction du périphérique connecté, le délai imparti pour le jumelage peut être court.
- Essayez d'achever cette opération dans le temps imparti.

Impossible de mettre en marche la fonction BLUETOOTH.

- Éteignez l'appareil en appuyant sur  (alimentation) pendant plus de 2 secondes avant de le rallumer.

Aucun son ne sort par les haut-parleurs de la voiture au cours d'un appel mains libres.

- Si le son sort par le téléphone cellulaire, réglez celui-ci pour qu'il fasse sortir le son par les haut-parleurs de la voiture.

Siri Eyes Free n'est pas activé.

- Effectuez l'enregistrement mains libres pour un iPhone qui prend en charge Siri Eyes Free.
- Activez la fonction Siri sur l'iPhone.
- Annulez la connexion BLUETOOTH avec l'iPhone et l'appareil, puis rétablissez la connexion.

Messages

Les messages ci-dessous peuvent apparaître ou clignoter pendant l'utilisation.

Si ces solutions ne contribuent pas à améliorer la situation, prenez conseil auprès de votre revendeur Alpine le plus proche.

HUB NO SUPRT : Les concentrateurs USB ne sont pas pris en charge.

INVALID

- L'opération sélectionnée n'est peut-être pas valide.
- [USB MODE] ne peut pas être modifié pendant la lecture de l'iPod.

IPD STOP : La lecture de l'iPod est terminée.

- Lancez la lecture sur votre iPod/iPhone.

NOT SUPPORT - ANDROID MODE

- Un périphérique USB ne prenant pas en charge l'AOA (Android Open Accessory) 2.0 est connecté à l'appareil alors que [USB MODE] est réglé sur [ANDROID].
- Réglez [USB MODE] sur [MSC/MTP] (page 22).

OVERLOAD : Le périphérique USB est surchargé.

- Déconnectez le périphérique USB, puis appuyez sur SOURCE  pour sélectionner une autre source.
- Le périphérique USB a un problème, ou un périphérique non pris en charge est connecté.

READ : Informations en cours de lecture.

- Attendez que la fin des informations et la lecture démarrent automatiquement. Ceci peut prendre un certain temps, en fonction de l'organisation des fichiers.

USB ERROR : Le périphérique USB ne peut pas être lu.

- Reconnectez le périphérique USB.

USB NO DEV : Un périphérique USB n'est pas connecté ou n'est pas reconnu.

- Vérifiez que le périphérique USB ou le câble USB est correctement connecté.

USB NO MUSIC : Le disque ne contient pas de fichier lisible.

→ Connectez un périphérique USB contenant des fichiers lisibles(page 26).

USB NO SUPRT : Le périphérique USB n'est pas pris en charge.

→ Pour en savoir plus sur la compatibilité de votre périphérique USB, consultez votre revendeur Alpine le plus proche.

LLLL ou ㄐㄐㄐㄐ: Le début ou la fin du disque a été atteint.

— (trait de soulignement): Le caractère ne peut pas être affiché.

Pour la fonction BLUETOOTH :

BTA NO DEV : Le périphérique BLUETOOTH n'est pas connecté ou n'est pas reconnu.

→ Vérifiez que le périphérique BLUETOOTH est bien connecté, ou que la connexion BLUETOOTH est établie avec le périphérique BLUETOOTH.

ERROR : L'opération sélectionnée n'a pas pu être réalisée.

→ Attendez quelques instants, puis réessayez.

UNKNOWN : Un nom ou un numéro de téléphone ne peut pas être affiché.

WITHHELD : Le numéro est masqué par l'appelant.

Connexion/Installation

Mises en garde

- **Faites couvrir les fils de masse (terre) vers un point unique de masse (terre).**
- Ne coinciez pas les fils sous une vis et ne les mettez pas en contact avec des pièces en mouvement (par exemple, rails de sièges).
- Avant d'effectuer les connexions, coupez le contact du véhicule afin d'éviter les courts-circuits.
- Ne connectez les fils d'alimentation **jaune** et **rouge** qu'après avoir connecté tous les autres câbles.
- Veillez à isoler les fils non connectés avec du ruban électrique à des fins de sécurité.

Précautions

- Choisissez l'emplacement d'installation avec soin afin que l'appareil n'interfère pas avec les activités normales de conduite.
- Évitez d'installer l'appareil dans des endroits soumis à la poussière, à la saleté, aux vibrations excessives, ou à une température élevée, comme la lumière directe du soleil ou près des conduites de chauffage.
- N'utilisez que le matériel de montage fourni afin d'avoir une installation sécurisée.

Remarque sur le fil d'alimentation (jaune)

Lors de la connexion de cet appareil avec d'autres composants stéréo, l'intensité nominale du circuit du véhicule auquel l'appareil est connecté doit être supérieure à la somme des intensités des fusibles de chaque composant.

Réglage de l'angle de montage

Réglez l'angle de montage à moins de 30°.

Liste des pièces pour l'installation

1

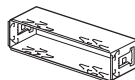

2



× 2

3

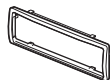

4

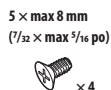

5 × max 8 mm
($1/32 \times \text{max } 3/16 \text{ po}$)

× 4

5



6

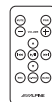

UTE-83BT seulement

7



8



- Cette liste de pièces ne comprend pas tout le contenu de l'emballage.
- Le support **1** et le collier de protection **3** sont fixés à l'appareil avant l'expédition. Avant le montage de l'appareil, utilisez les clés de dégagement **2** pour retirer le support **1** de l'appareil. Pour plus de détails, consultez la rubrique « Retrait du collier de protection et du support » (page 37).
- Conservez les clés de dégagement **2** pour une utilisation future, car elles sont également nécessaires si vous retirez l'appareil de votre voiture.

Connexion

■ UTE-83BT/UTE-63BT

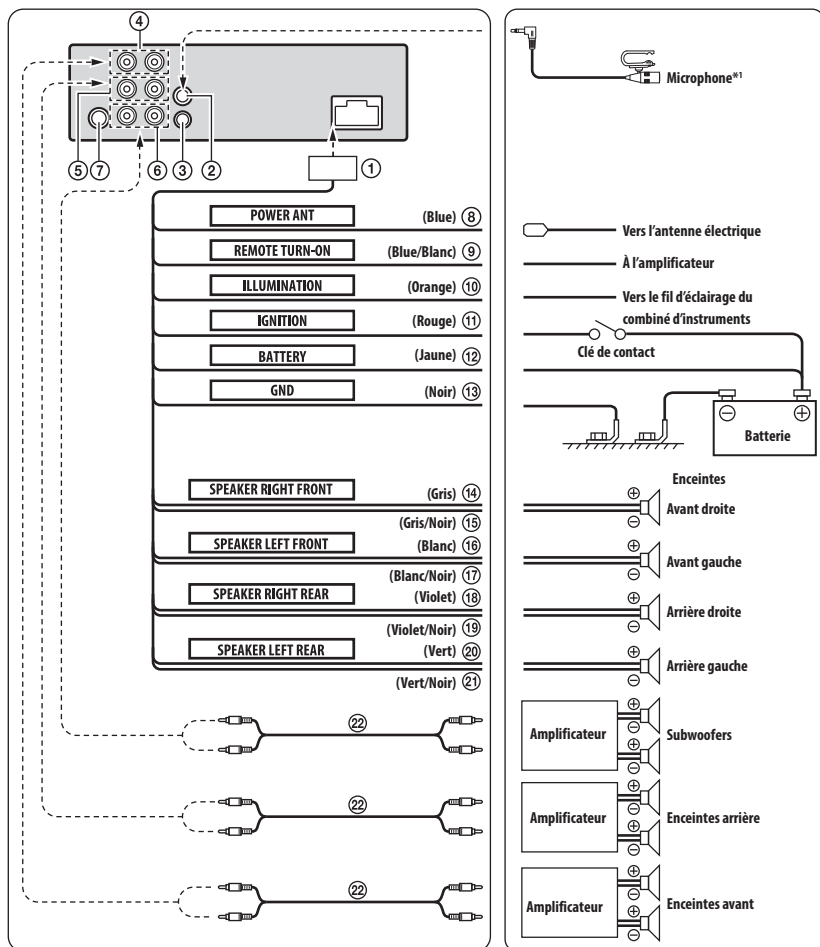

*1 Faites passer le cordon d'entrée du microphone de sorte qu'il n'interfère pas avec les activités de conduite, que vous l'utilisiez ou non. Fixez le cordon avec un collier, etc. s'il est posé vers vos pieds. Pour plus de détails sur l'installation du microphone, consultez la rubrique « Installation du microphone » (page 36).

- ① **Connecteur d'alimentation**
- ② **Connecteur d'entrée MIC**
Au microphone.
- ③ **Connecteur de l'interface de télécommande au volant**
Vers le boîtier d'interface de la télécommande au volant.
Il est possible de commander cet appareil à partir des commandes audio du véhicule à l'aide d'un boîtier d'interface télécommande Alpine (en option). Pour obtenir des informations détaillées à ce sujet, consultez votre revendeur Alpine.
- ④ **Connecteurs RCA de sortie avant**
ROUGE est droit et BLANC est gauche.
- ⑤ **Connecteurs RCA de sortie arrière**
RROUGE est droit et BLANC est gauche.
- ⑥ **Connecteurs RCA de sortie du caisson de graves**
- ⑦ **Prise d'antenne**
- ⑧ **Fil d'antenne électrique (Bleu)**
Connectez ce fil à la borne +B de l'antenne électrique éventuelle.
- Ce fil doit uniquement être utilisé pour commander l'antenne électrique du véhicule. N'utilisez pas ce fil pour mettre sous tension un amplificateur, un processeur de signal, etc.
- ⑨ **Fil de mise sous tension télécommandée (Bleu/Blanc)**
Connectez ce fil au fil de mise sous tension à distance de votre amplificateur ou processeur de signal.
- ⑩ **Fil d'éclairage (Orange)**
Ce fil peut être raccordé au fil d'éclairage du combiné d'instruments du véhicule.
Ceci permettra à la commande d'intensité d'éclairage de faire varier le rétroéclairage de l'appareil.
- ⑪ **Fil d'alimentation commutée (allumage) (Rouge)**
Connectez ce fil à une borne ouverte sur la boîte à fusible du véhicule ou à une autre source d'énergie inutilisée qui fournit (+) 12V uniquement lorsque l'allumage est mis sous tension ou réglé sur la position accessoire.
- ⑫ **Fil de la batterie (Jaune)**
Connectez ce fil à la borne positive (+) de la batterie du véhicule.
- ⑬ **Fil de terre (Noir)**
Connectez ce fil à une bonne masse du châssis sur le véhicule. Assurez-vous que la connexion est établie à un métal nu et solidement fixé en utilisant une vis pour feuille métallique fournie.
- ⑭ **Fil de sortie de l'enceinte avant droite (+) (Gris)**
- ⑮ **Fil de sortie de l'enceinte avant droite (-) (Gris/Noir)**
- ⑯ **Fil de sortie de l'enceinte avant gauche (+) (Blanc)**
- ⑰ **Fil de sortie de l'enceinte avant gauche (-) (Blanc/Noir)**
- ⑱ **Fil de sortie de l'enceinte arrière droite (+) (Violet)**
- ⑲ **Fil de sortie de l'enceinte arrière droite (-) (Violet/Noir)**
- ⑳ **Fil de sortie de l'enceinte arrière gauche (+) (Vert)**
- ㉑ **Fil de sortie de l'enceinte arrière gauche (-) (Vert/Noir)**
- ㉒ **Câble d'extension RCA (non fourni)**

Pour éviter que des bruits externes pénètrent dans l'installation audio.

- Positionnez l'appareil et acheminez les fils en les éloignant de 10 cm au moins du faisceau du véhicule.
- Éloignez les fils d'alimentation de la batterie le plus possible des autres fils.
- Raccordez fermement le fil de terre à un élément métallique nu (si nécessaire, enlevez la peinture, les saletés ou la graisse) du châssis du véhicule.
- Si vous ajoutez un filtre antiparasites en option, raccordez-le le plus loin possible de l'appareil. Contactez votre revendeur Alpine pour plus de détails sur les divers filtres antiparasites disponibles.
- Consultez votre revendeur Alpine pour plus de détails sur les mesures de prévention contre les parasites.

Installation du microphone

Pour enregistrer votre voix pendant un appel mains libres, vous devez installer le microphone

6.

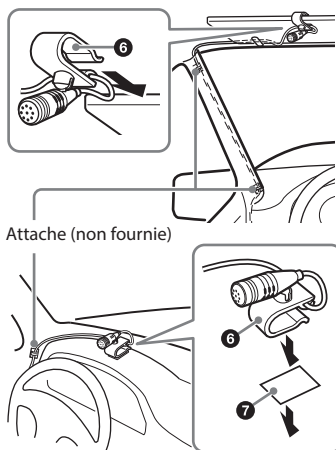

Mises en garde

- Il est extrêmement dangereux de laisser le cordon s'enrouler autour de la colonne de direction ou du levier de vitesses. Veillez à ce que ce cordon et d'autres pièces n'interfèrent pas avec les activités de conduite.
- Si des coussins gonflables ou tout autre équipement d'absorption des chocs se trouvent dans votre voiture, communiquez avec le magasin où vous avez acheté cet appareil, ou bien avec le concessionnaire d'automobiles, avant l'installation.

Remarque

Avant de fixer le ruban adhésif double face 7, nettoyez la surface du tableau de bord avec un chiffon sec.

Installation

Retrait du collier de protection et du support

Avant le montage de l'appareil, retirez le collier de protection ③ et le support ① de l'appareil.

- 1 Pincez les deux bords du collier de protection ③, puis retirez-le.

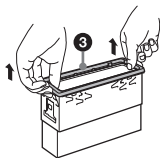

- 2 Insérez les deux clés de dégagement ② jusqu'à ce qu'elles cliquent et tirez le support ①, vers le bas, puis tirez l'appareil vers le haut pour déboîter le tout.

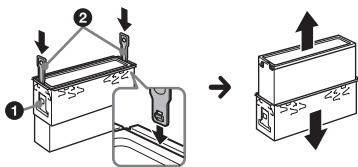

Placez le crochet vers l'intérieur.

Montage de l'appareil dans le tableau de bord

- Avant l'installation, veillez à ce que les prises situées des deux côtés du support ① soient pliées vers l'intérieur de 2 mm (3/32 po).
- Pour les voitures japonaises, consultez la rubrique « Installation de l'appareil dans un véhicule japonais » (page 37).

- 1 Placez le support ① dans le tableau de bord, puis pliez les griffes vers l'extérieur pour obtenir un emboîtement ferme.

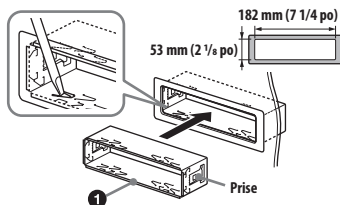

- 2 Installez l'appareil sur le support ①, puis fixez le collier de protection ③.

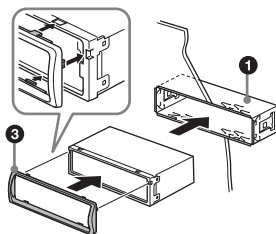

Remarques

- Si les verrous sont droits ou courbés vers l'avant, l'appareil ne sera pas installé correctement et risque de se décrocher.
- Vérifiez que les 4 prises du collier de protection ③ sont correctement insérées dans les fentes de l'appareil.

Installation de l'appareil dans un véhicule japonais

Il est possible que l'appareil ne puisse pas être installé dans certains modèles de véhicules japonais. Dans ce cas, communiquez avec votre revendeur Alpine.

TOYOTA

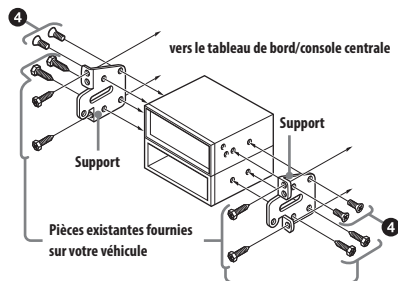

NISSAN

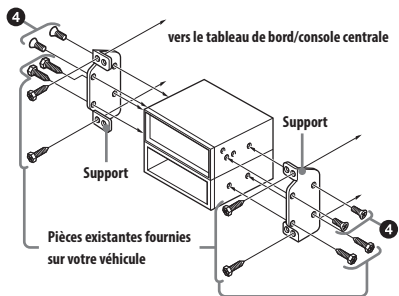

Remarque

Pour éviter un dysfonctionnement, effectuez l'installation uniquement avec les vis fournies 4.

Retrait et fixation de la façade

Pour plus de détails, consultez la rubrique « Retrait de la façade » (page 10).

Réinitialisation de l'appareil

Pour plus de détails, consultez la rubrique « Réinitialisation de l'appareil » (page 11).

About the Rules of Bluetooth Electromagnetic Radiation Regulation

USA/Canada	FCC/IC CAUTION <p>Changes or modifications not expressly approved by the party responsible for compliance could void the user's authority to operate the equipment. This device complies with Part 15 of FCC Rules and Industry Canada licence-exempt RSS standard(s). Operation is subject to the following two conditions: (1) this device may not cause interference, and (2) this device must accept any interference, including interference that may cause undesired operation of this device.</p> <p>Le présent appareil est conforme aux la partie 15 des règles de la FCC et CNR d'Industrie Canada applicables aux appareils radio exempts de licence. L'exploitation est autorisée aux deux conditions suivantes : (1) l'appareil ne doit pas produire de brouillage, et (2) l'utilisateur de l'appareil doit accepter tout brouillage radioélectrique subi, même si le brouillage est susceptible d'en compromettre le fonctionnement.</p> <p>This equipment complies with FCC/IC radiation exposure limits set forth for an uncontrolled environment and meets the FCC radio frequency (RF) Exposure Guidelines in Supplement C to OET65 and RSS-102 of the IC radio frequency (RF) Exposure rules. This equipment has very low levels of RF energy that it deemed to comply without maximum permissive exposure evaluation (MPE). But it is desirable that it should be installed and operated keeping the radiator at least 20cm or more away from person's body (excluding extremities: hands, wrists, feet and ankles).</p> <p>Cet équipement est conforme aux limites d'exposition aux rayonnements énoncées pour un environnement non contrôlé et respecte les règles les radioélectriques (RF) de la FCC lignes directrices d'exposition dans le Supplément C à OET65 et d'exposition aux fréquences radioélectriques (RF) CNR-102 de l'IC. Cet équipement émet une énergie RF très faible qui est considérée conforme sans évaluation de l'exposition maximale autorisée. Cependant, cet équipement doit être installé et utilisé en gardant une distance de 20 cm ou plus entre le dispositif rayonnant et le corps (à l'exception des extrémités : mains, poignets, pieds et chevilles).</p>
-------------------	--



LIMITED WARRANTY

●PRODUCTS COVERED:

This Limited Warranty ("Limited Warranty") covers Alpine Car Audio Products and Related Accessories (the "Product"). Products purchased in Canada are covered only in Canada. Products purchased in the U.S.A. are covered only in the U.S.A.

●LENGTH OF WARRANTY:

This Warranty is in effect for one year (1) from the date of the original retail purchase on the Product.

●WHO IS COVERED:

This Warranty only covers the original purchaser of the Product, who must reside in the United States, Puerto Rico or Canada.

●WHAT IS COVERED:

This Warranty covers defects in materials or workmanship (parts and labor), under normal use, in the Product.

●WHAT IS NOT COVERED:

This Limited Warranty does not cover the following:

- 1) Damage occurring during shipment of the Product to Alpine for repair (claims must be presented to the carrier).
- 2) Damage caused by normal wear and tear, accidents or abuse, including burned voice coils caused by over-driving the speaker (amplifier level is turned up and driven into distortion or clipping). Speaker mechanical failure (e.g. punctures, tears or rips). Cracked or damaged LCD panels. Dropped or damaged hard drives.
- 3) Damage caused by negligence, misuse, improper operation or failure to follow instructions contained in the Owner's manual.
- 4) Damage caused by an act of God, including without limitation, earthquake, fire, flood, storms or other acts of nature. Any cost or expense related to the removal or reinstallation of the Product.
- 5) Service performed by an unauthorized person, company or association.
- 6) Any Product which has the serial number defaced, altered or removed.
- 7) Any Product which has been adjusted, disassembled, altered or modified without Alpine's consent.
- 8) Any Product not distributed by Alpine within the United States, Puerto Rico or Canada.
- 9) **Any Product not purchased from an Authorized Alpine Dealer.**

●HOW TO OBTAIN WARRANTY SERVICE:

- 1) You are responsible for delivery of the Product to an Authorized Alpine Service Center or Alpine for repair and for payment of any initial shipping charges. Alpine will, at its option, repair or replace the Product with a new or reconditioned product without charge. If the repairs are covered by this Limited Warranty, and if the Product was shipped to an Authorized Alpine Service Center or Alpine, Alpine will pay the return shipping charges. The repaired or replaced Product will continue to be covered under the original Limited Warranty period.
- 2) You should provide a detailed description of the problem(s) for which service is required.
- 3) You must supply proof of your purchase of the Product.
- 4) You must package the Product securely to avoid damage during shipment. To prevent lost packages, it is recommended to use a carrier that provides a tracking service.

●HOW WE LIMIT IMPLIED WARRANTIES:

ANY IMPLIED WARRANTIES INCLUDING FITNESS FOR A PARTICULAR PURPOSE AND MERCHANTABILITY ARE LIMITED IN DURATION TO THE PERIOD OF THE EXPRESS WARRANTY SET FORTH ABOVE AND NO PERSON OR THIRD PARTY IS AUTHORIZED TO ADD TO, MODIFY, OR EXTEND THE TERMS OF THIS LIMITED WARRANTY AND/OR ASSUME FOR ALPINE ANY OTHER LIABILITY IN CONNECTION WITH THE SALE OF THE PRODUCT.

●HOW WE EXCLUDE CERTAIN DAMAGES:

TO THE MAXIMUM EXTENT PERMITTED BY APPLICABLE LAW, ALPINE AND ITS PARENT COMPANY, AFFILIATES, AND SUBSIDIARIES EXPRESSLY DISCLAIM LIABILITY TO YOU UNDER ANY THEORY OF LIABILITY FOR ALL INCIDENTAL, INDIRECT DAMAGES, SPECIAL, PUNITIVE, AND CONSEQUENTIAL DAMAGES WHICH MAY BE INCURRED BY YOU IN RELATION TO THE PRODUCT. THE TERM INCIDENTAL DAMAGES INCLUDES, BUT IS NOT LIMITED TO, COSTS AND EXPENSES OF TRANSPORTING THE PRODUCT TO THE ALPINE SERVICE CENTER, LOSS OF THE ORIGINAL PURCHASER'S TIME, LOSS OF THE USE OF THE PRODUCT, BUS FARES, CAR RENTALS OR OTHER COSTS RELATING TO THE CARE AND CUSTODY OF THE PRODUCT. THE TERM CONSEQUENTIAL DAMAGES INCLUDES, BUT IS NOT LIMITED TO, THE COST OF REPAIRING OR REPLACING OTHER PROPERTY WHICH IS DAMAGED WHEN THIS PRODUCT DOES NOT WORK PROPERLY. TO THE EXTENT PERMITTED BY APPLICABLE LAW, THIS LIMITED WARRANTY AND THE REMEDIES PROVIDED HEREUNDER ARE EXCLUSIVE AND IN LIEU OF ALL OTHERS. TO THE MAXIMUM EXTENT PERMITTED BY APPLICABLE LAW, THE TOTAL LIABILITY OF ALPINE, ITS PARENT COMPANY, AFFILIATES, AND SUBSIDIARIES IN CONNECTION WITH THIS LIMITED WARRANTY AND/OR THE PRODUCT SHALL NOT EXCEED THE AMOUNT YOU ACTUALLY PAID FOR THE PRODUCT.

●HOW STATE/PROVINCIAL LAW RELATES TO THE LIMITED WARRANTY:

This Limited Warranty gives you specific legal rights, and you may also have other rights which vary from state to state and province to province. In addition, some states/provinces do not allow limitations on how long an implied warranty lasts, and some do not allow the exclusion or limitation of incidental or consequential damages. Accordingly, limitations as to these matters contained herein may not apply to you.

If any of the terms of this Limited Warranty are held to be null, void, illegal or unenforceable for any reason, the remaining terms of this Limited Warranty will remain in full force and effect.

For warranty service in the Canadian market, contact:
Phone: (905) 513-7733 Fax: (905) 513-7740
Email: info@gentec-intl.com
Or visit our website at <http://www.alpine-canada.com>

●HOW TO CONTACT CUSTOMER SERVICE:

Should the Product require service, please call the following number for your nearest Authorized Alpine Service Center.

CUSTOMER SERVICE	1-800-421-2284, ext. 860304
TECH SUPPORT	1-800-TECH-101 (1-800-832-4101)

Or visit our website at <http://www.alpine-usa.com>

This Limited Warranty is provided by ALPS ALPINE NORTH AMERICA, INC., whose principal office is at 1500 Atlantic Blvd, Auburn Hills, MI 48326, U.S.A.

Do not send Products to this address.

Call the toll-free telephone number or visit the website to locate a service center.



GARANTIE LIMITÉE

● PRODUITS COUVERTS :

La présente Garantie Limitée (la « Garantie Limitée ») couvre les produits audio pour la voiture d'Alpine et les accessoires connexes (le « Produit »). Les produits achetés au Canada sont couverts au Canada seulement. Les produits achetés aux États-Unis sont couverts aux États-Unis seulement.

● DURÉE DE LA GARANTIE :

La présente Garantie d'une durée d'un (1) an entre en vigueur à la date d'achat au détail originale du produit.

● QUI EST COUVERT :

La présente Garantie couvre uniquement l'acheteur d'origine du produit, qui doit résider aux États-Unis, à Puerto Rico ou au Canada.

● CE QUI EST COUVERT :

La présente Garantie couvre les vices de matériau ou de fabrication (pièces et main-d'œuvre) du produit, dans le cadre de son utilisation normale.

● CE QUI N'EST PAS COUVERT :

La présente Garantie ne couvre pas ce qui suit :

- 1 Les dommages occasionnés pendant l'expédition du produit à Alpine pour obtenir une réparation (les demandes doivent être présentées à la compagnie de transport).
- 2 Les dommages causés par l'usure normale, les incidents ou l'abus, incluant le bris des bobines acoustiques causé par l'usage abusif du haut-parleur (niveau de l'amplificateur trop haut, causant de la distorsion ou de l'écrêtage). La défaillance mécanique du haut-parleur (p. ex. trous, déchirures ou accros). Les panneaux ACL craqués ou endommagés. Les disques durs échappés ou endommagés.
- 3 Les dommages causés par la négligence, le mauvais usage, l'utilisation abusive ou le non-respect des instructions présentées dans le Guide d'utilisation.
- 4 Les dommages causés par les catastrophes naturelles, y compris mais sans s'y limiter, les séismes, les incendies, les inondations, les tempêtes ou d'autres calamités naturelles. Les coûts et les frais reliés au retrait ou à la réinstallation du produit.
- 5 Une réparation effectuée par une personne, une entreprise ou une association non autorisée.
- 6 Tout produit dont le numéro de série est abîmé, altéré ou effacé.
- 7 Tout produit ajusté, démonté, altéré ou modifié sans l'approbation d'Alpine.
- 8 Tout produit qui n'est pas distribué par Alpine aux États-Unis, à Puerto Rico ou au Canada.
- 9 **Tout produit qui n'a pas été acheté chez un distributeur Alpine agréé.**

● COMMENT SE PRÉVALOIR DE LA GARANTIE :

- 1 Vous êtes responsable de la livraison du produit à un centre de réparation Alpine agréé pour obtenir une réparation, ainsi que des frais d'expédition initiaux. Alpine choisira, à sa discrétion, de réparer ou de remplacer le produit par un nouveau produit ou un produit remis à neuf sans frais. Si les réparations sont couvertes par la présente Garantie, et si le produit a été expédié à un centre de réparation Alpine agréé ou directement à Alpine, Alpine payera les frais d'expédition du retour. Le produit réparé ou remplacé continuera à être couvert par la période initiale de la Garantie.
- 2 Vous devez fournir une description détaillée de ou des problèmes qui nécessitent une réparation.
- 3 Vous devez fournir une preuve d'achat du produit.
- 4 Vous devez emballer le produit de façon sécuritaire, pour éviter tout dommage durant l'expédition. Pour prévenir la perte du colis, nous recommandons l'utilisation d'une compagnie de transport qui offre un service de suivi.

La présente Garantie est fournie par ALPS ALPINE NORTH AMERICA, INC., dont le siège social se trouve au 1500 Atlantic Blvd, Auburn Hills, MI 48326, États-Unis.

N'envoyez pas de produits à cette adresse.

Téléphonez au numéro sans frais ou visitez le site Web pour trouver un centre de réparation.

● QUELLES SONT LES LIMITES DES GARANTIES IMPLICITES :

TOUTE GARANTIE IMPLICITE, Y COMPRIS L'APTITUDE À UN USAGE PARTICULIER ET LA QUALITÉ MARCHANDE, EST LIMITÉE DANS LE TEMPS À LA PÉRIODE DE LA GARANTIE EXPRESSE ÉNONCÉE CI-DESSUS ET AUCUNE PERSONNE OU TIÈRE PARTIE N'EST AUTORISÉE À AJOUTER, MODIFIER OU ÉTENDRE LES TERMES DE CETTE GARANTIE LIMITÉE ET/OU À ASSUMER AU NOM D'ALPINE TOUT AUTRE RESPONSABILITÉ EN RAPPORT AVEC LA VENTE DU PRODUIT.

● QUELS SONT LES DOMMAGES NON COUVERTS :

DANS LA MESURE MAXIMALE PERMISE PAR LA LOI APPLICABLE, ALPINE ET SA SOCIÉTÉ MÈRE, SES FILIALES ET SES SOCIÉTÉS AFFILIÉES DÉCLINENT EXPRESSEMENT TOUTE RESPONSABILITÉ ENVERS VOUS EN VERTU DE TOUTE THÉORIE DE RESPONSABILITÉ POUR TOUS LES DOMMAGES ACCESSOIRES, INDIRECTS, SPÉCIAUX, PUNITIFS ET CONSÉQUENTS QUI POURRAIENT ÊTRE ENCOURUS PAR VOUS EN RELATION AVEC LE PRODUIT. LE TERME DOMMAGES ACCESSOIRES COMPREND, MAIS SANS S'Y LIMITER, LES COÛTS ET LES FRAIS DE TRANSPORT DU PRODUIT AU CENTRE DE RÉPARATION ALPINE, LA PERTE DE TEMPS DE L'ACHETEUR INITIAL, LA PERTE D'UTILISATION DU PRODUIT, LES FRAIS D'AUTOBUS, DE LOCATION DE VÉHICULE OU D'AUTRES FRAIS LIÉS AU SOIN ET À LA GARDE DU PRODUIT. LE TERME DOMMAGES CONSÉQUENTS COMPREND, MAIS SANS S'Y LIMITER, LE COÛT DE LA RÉPARATION OU DU REMPLACEMENT D'AUTRES BIENS QUI SONT ENDOMMAGÉS LORSQU'CE PRODUIT NE FONCTIONNE PAS CORRECTEMENT. DANS LA MESURE OÙ LA LOI APPLICABLE LE PERMET, LA PRÉSENTE GARANTIE ET LES RECOURS PRÉVUS PAR LA PRÉSENTE SONT EXCLUSIFS ET REMPLACENT TOUS LES AUTRES. DANS LA MESURE MAXIMALE PERMISE PAR LA LOI APPLICABLE, LA RESPONSABILITÉ TOTALE D'ALPINE, DE SA SOCIÉTÉ MÈRE, DE SES SOCIÉTÉS AFFILIÉES ET DE SES FILIALES EN RAPPORT AVEC LA PRÉSENTE GARANTIE ET/OU LE PRODUIT NE DOIT PAS DÉPASSER LE MONTANT QUE VOUS AVEZ EFFECTIVEMENT PAYÉ POUR LE PRODUIT.

● COMMENT LA LOI DE L'ÉTAT/LA PROVINCE AFFECTE LA GARANTIE :

La présente Garantie vous confère des droits légaux spécifiques, et vous pourriez bénéficier d'autres droits qui varient d'un État ou d'une province à l'autre. De plus, certains États/certaines provinces ne permettent pas les limites de durée pour les garanties implicites, et d'autres ne permettent pas l'exclusion ou la limitation des dommages indirects. Les limitations susmentionnées pourraient donc ne pas s'appliquer dans votre cas.

Si l'une des conditions de la présente Garantie est considérée comme nulle, invalide, illégale ou inapplicable pour quelque raison que ce soit, les autres conditions de la présente Garantie resteront pleinement en vigueur.

Pour se prévaloir de la garantie sur le marché canadien, contactez : Téléphone : 905-513-7733 Télécopieur : 905-513-7740 Courriel : info@gentec-intl.com Ou visitez notre site Web au <http://www.alpine-canada.com>

● COMMENT PRENDRE CONTACT AVEC LE SERVICE À LA CLIENTÈLE :

Si le produit doit être réparé, veuillez téléphoner au numéro suivant afin de connaître le centre de réparation Alpine agréé le plus près de chez vous.

SERVICE À LA CLIENTÈLE 1-800-421-2284, poste 860304
ASSISTANCE TECHNIQUE 1-800-TECH-101 (1-800-832-4101)

Ou visitez notre site Web au <http://www.alpine-usa.com>



ALPS ALPINE CO., LTD.

20-1 Yoshima Industrial park,
Iwaki, Fukushima, Japan 970-1192
Phone 0246-36-4111

ALPS ALPINE NORTH AMERICA, INC.

1500 Atlantic Blvd,
Auburn Hills, Michigan 48326, U.S.A.
Phone 1-800-ALPINE-1 (1-800-257-4631)

ALPS ALPINE ASIA CO., LTD.

The 9th Towers, Tower B. 24th Floor, Unit TNB01-03,
33/4 Rama 9 road, Huay Kwang, Bangkok, 10310, Thailand
Phone +66 (2) 090 9596

ALPS ALPINE (CHINA) CO., LTD.

28F, East Tower, Hanwei Plaza, No.7 Guanghua Road,
Chaoyang District, Beijing, 100004, P.R. of China
Phone 010-6566-0308

ALPINE ELECTRONICS OF AUSTRALIA PTY. LIMITED

161-165 Princes Highway,
Hallam Vitoria 3803, Australia
Phone 03-8787-1200

Don't forget to take a moment to protect your purchase by registering your product now at the following address: www.alpine-usa.com/registration.

N'oubliez pas de consacrer un moment à la protection de votre achat en enregistrant votre produit dès maintenant à l'adresse suivante : www.alpine-usa.com/registration.

Recuerde que con solo unos pocos pasos podrá proteger su producto, registrándolo a través de la siguiente dirección: www.alpine-usa.com/registration.